

Благодарим за выбор автомобиля GAC Motor компании GAC Motor (Hangzhou) Co., Ltd. (далее — «GAC MOTOR»). Пожалуйста, прочтите инструкцию по эксплуатации, чтобы получить еще большее удовольствие от вождения. Инструкция по эксплуатации автомобиля GAC Motor поможет понять, как правильно пользоваться автомобилем и соблюдать меры предосторожности. Правильная эксплуатация повышает безопасность вождения и продлевает срок службы автомобиля.

В «Сервисной книжке» разъясняется право на гарантийное обслуживание, предоставляемое компанией GAC MOTOR. Кроме того, в «Сервисной книжке» даются инструкции по регулярному техническому обслуживанию. Чтобы знать Ваши права и обязанности, пожалуйста, внимательно прочтите «Сервисную книжку».

Рекомендуем держать инструкцию в автомобиле, чтобы иметь возможность воспользоваться ею в любой момент.

Если у Вас возникнут какие-либо вопросы относительно инструкции по эксплуатации, пожалуйста, обращайтесь к сотрудникам сервисных центров GAC MOTOR — они ответят на Ваши вопросы.

Спасибо за поддержку и любовь! Желаем Вам доброй дороги!

Как пользоваться настоящей инструкцией по эксплуатации

Безопасность водителя и пассажиров очень важна. Поэтому безопасное вождение — это главная обязанность владельца автомобиля.

Чтобы ознакомить Вас с мерами предосторожности, как непосредственно в руководстве, так и с помощью различных обозначений в автомобиле предоставляются пошаговые инструкции по основным операциям и даются другие указания. Отдельно выделяется информация о потенциальных угрозах, которые могут нанести вред Вам и пассажирам.

Разумеется, перечислить все меры предосторожности, связанные с эксплуатацией и техническим обслуживанием транспортного средства невозможно. Поэтому иногда Вам следует полагаться на собственные решения.

Инструкции безопасности представлены в разных формах:

- Предостерегающие обозначения: наклейки в автомобиле.
- Советы по безопасности — текст, помеченный предупреждающими символами и одним из трех слов «Предупреждение», «Внимание» или «Напоминание».

Объяснение обозначений:



Важные инструкции или инструкции, несоблюдение которых может оказаться опасным для жизни.



Инструкции средней степени важности или инструкции, несоблюдение которых может привести к повреждению автомобиля.



Общие инструкции, несоблюдение которых не причинит ущерба.

- Некоторые пункты данного руководства применимы не ко всем автомобилям данной модели. Дополнительное оборудование помечается знаком «*» после заголовка раздела.
- За исключением специальных инструкций, стороны автомобиля в данном руководстве (передняя часть, задняя, левая и правая) указаны по ходу движения автомобиля.
- Модели серии оснащены кнопкой запуска двигателя и стандартным замком зажигания, единое название которых — выключатель зажигания, если не указано иное название.

1. Важные меры предосторожности	1	3.6 Ярлыки безопасности.....	36
2. Указатель иллюстраций.....	3	4. Операционная система и оборудование.....	37
2.1 Автомобиль снаружи.....	3	4.1 Место водителя	37
2.2 Автомобиль внутри	6	4.1.1 Рулевое колесо.....	37
3. Инструкции по безопасной эксплуатации.....	11	4.1.2 Приборная панель.....	39
3.1 Безопасное вождение	11	4.1.3 Световой индикатор	45
3.1.1 Общие инструкции	11	4.2 Запуск и остановка двигателя автомобиля	48
3.1.2 Правильная посадка в автомобиле	12	4.2.1 Дистанционный ключ	48
3.2 Ремни безопасности.....	13	4.2.2 Механический ключ	53
3.2.1 Почему необходимо пристегивать ремни		4.2.3 Система блокировки дверных замков.....	54
безопасности	13	4.2.4 Автомобильная дверь	60
3.2.2 Ремни безопасности.....	15	4.2.5 Дверь багажника.....	61
3.3 Подушки безопасности (система SRS).....	19	4.2.6 Капот.....	67
3.3.1 Случаи, в которых подушки безопасности		4.2.7 Окна с электрическими	
могут раскрыться.....	24	стеклоподъемниками	68
3.3.2 Случаи, в которых подушки безопасности		4.2.8 Люк с электроприводом	70
могут не раскрыться.....	25	4.2.9 Эксплуатация противоугонной системы	
3.4 Безопасная перевозка детей.....	27	автомобиля	75
3.4.1 Общие инструкции	27	4.3 Освещение и обзор	76
3.4.2 Детское автомобильное кресло	28	4.3.1 Внешние осветительные приборы	76
3.4.3 Информация о детском автокресле.....	29	4.3.2 Внутренние осветительные приборы	83
3.4.4 Правильная установка детского автокресла.....	31	4.3.3 Комбинированный переключатель	
3.5 Опасность выхлопных газов.....	35	стеклоочистителей	86
		4.3.4 Ветровое стекло	90

Оглавление

4.3.5 Зеркала заднего вида	91	4.6.6 Функция Bluetooth.....	143
4.3.6 Солнцезащитный козырек	96	4.6.7 Настройки системы	145
4.4 Сиденья и места для хранения вещей	97	4.6.8 Настройки автомобиля	147
4.4.1 Подголовники.....	97	4.7 Глобальная навигационная спутниковая система (ГЛОНАСС).....	149
4.4.2 Сиденья переднего ряда	98	4.7.1 Общие инструкции	149
4.4.3 Сиденья заднего ряда.....	103	4.7.2 Экстренный вызов.....	150
4.4.4 Места для хранения вещей.....	104		
4.4.5 Розетки электропитания.....	109		
4.4.6 Система беспроводной зарядки мобильного телефона*	111	5. Руководство по вождению	151
4.4.7 Багажное отделение.....	114	5.1 Запуск двигателя и вождение.....	151
4.4.8 Багажные рейлинги*.....	117	5.1.1 Включение зажигания	151
4.4.9 Аксессуары и переоборудование автомобиля	118	5.1.2 Запуск двигателя	153
4.5 Климатическая система.....	120	5.1.3 Выключение двигателя	155
4.5.1 Общие инструкции	120	5.1.4 Положения рычага селектора	157
4.5.2 Автоматическая климатическая система*	121	5.2 Тормозная система	162
4.5.3 Климатическая система с управлением вручную*.....	127	5.2.1 Ходовые тормоза.....	162
4.5.4 Вентиляционные решетки	132	5.2.2 Электрический стояночный тормоз (EPB)	165
4.6 Аудиосистема	133	5.3 Электронные системы торможения	170
4.6.1 Панель управления	133	5.3.1 Антиблокировочная система (ABS).....	170
4.6.2 Кнопки управления на руле	135	5.3.2 Электронная система распределения тормозных усилий (EBD).....	173
4.6.3 Основные операции	137	5.3.3 Система динамической стабилизации (ESP)	174
4.6.4 Радиоприемник.....	139	5.3.4 Противобуксовочная система (TCS).....	177
4.6.5 Воспроизведение музыки через USB	141	5.3.5 Система помощи при экстренном торможении (HBA).....	178

5.3.6 Система помощи при трогании на подъеме (ННС).....	179	6.4 Проверка и доливка масел и жидкостей	210
5.3.7 Система помощи при спуске (HDC)	180	6.4.1 Топливо	210
5.3.8 Система компенсации при отказе усилителя тормозов (HBC).....	181	6.4.2 Моторное масло	212
5.4 Системы помощи при вождении	182	6.4.3 Охлаждающая жидкость	215
5.4.1 Система круиз-контроля*	182	6.4.4 Жидкость стеклоомывателя и щетки стеклоочистителя	218
5.4.2 Система контроля слепых зон*	184	6.4.5 Тормозная жидкость	220
5.4.3 Система контроля давления в шинах.....	187	6.4.6 Аккумулятор	222
5.5 Система помощи при движении задним ходом	188	6.5 Салонный фильтр	224
5.5.1 Система парковочных радаров*	188	6.6 Замена ламп	226
5.5.2 Камера заднего вида*	192	6.7 Колеса	232
5.6 Система электроусилителя рулевого управления (EPS).....	194	6.8 Цепи противоскольжения	238
5.7 Техника вождения	195	7. Технические параметры	239
5.7.1 Проверка безопасности автомобиля	195	7.1 Идентификационный номер	239
5.7.2 Вождение в период обкатки	196	7.2 Технические характеристики автомобиля	241
5.7.3 Важные моменты для водителя	198	7.3 Масса и грузоподъемность автомобиля, характеристики двигателя и технических жидкостей.....	243
5.7.4 Эффективная эксплуатация автомобиля.....	200	7.4 Характеристики коробки передач, шасси, ламп	247
5.7.5 Противопожарная безопасность	201	8. Действия в аварийных ситуациях	251
6. Эксплуатация и обслуживание	202	8.1 Набор инструментов и запасное колесо	251
6.1 Инструкции по техническому обслуживанию	202	8.2 Использование знака аварийной остановки	253
6.2 Уход за салоном автомобиля	203	8.3 Использование светоотражающего жилета	254
6.3 Уход за автомобилем снаружи.....	205		

Оглавление

8.4 Замена поврежденного колеса	255
8.5 Плавкие предохранители.....	258
8.5.1 Блок предохранителей под приборной панелью.....	260
8.5.2 Блок предохранителей в моторном отсеке	263
8.5.3 Реле обогрева лобового стекла	266
8.6 Аварийный запуск двигателя.....	267
8.7 Буксировка автомобиля	269
8.8 Что делать, если автомобиль застрял.....	272

1. Важные меры предосторожности

◆ Правильно пристегивайте ремни безопасности

Ремень безопасности при столкновении является лучшей защитой. Подушки безопасности только дополняют ремни безопасности, но не заменяют их. Поэтому нужно гарантировать, что Вы и Ваши пассажиры пристегнуты правильно, даже если автомобиль оснащен подушками безопасности.

◆ Ни в коем случае не оставляйте детей без присмотра в автомобиле

Не оставляйте детей в автомобиле без присмотра. Если ребенок случайно активирует какое-либо устройство управления транспортным средством, это может привести к травмам или летальному исходу. Из-за неосторожных действий детей автомобиль также может тронуться с места и столкнуться с чем-либо, что может привести к травмам или смерти. Из-за изменений температуры снаружи температура в салоне может достичь экстремальных значений, что также способно привести к травмам или смерти.

◆ Обеспечение безопасности детей

Дети до 12 лет включительно должны быть надлежащим образом размещены на задних сиденьях автомобиля, а не на передних. Для младенцев и детей дошкольного возраста следует использовать детские кресла, а для детей постарше — детские кресла и трехточечные ремни безопасности.

◆ Недостатки подушек безопасности

Подушки безопасности могут спасти жизнь, но в то же время могут причинить серьезные и даже смертельные травмы. Например, когда пассажир неправильно сидит или находится слишком близко от подушек безопасности.

Подушки безопасности несут особую угрозу для младенцев, детей и людей невысокого роста. Пожалуйста, следуйте всем инструкциям и предупреждениям, которые представлены в данном руководстве.

◆ Строго запрещается управление автомобилем в состоянии алкогольного опьянения

Употребление даже небольшого количества алкоголя снижает скорость реакции, поэтому вождение в состоянии алкогольного опьянения строго запрещено.

◆ При вождении соблюдайте ПДД и уступайте дорогу другим транспортным средствам

◆ Соблюдайте меры безопасности при вождении

Если Вы заняты приемом телефонных звонков или другими делами, которые мешают Вам сосредоточить внимание на текущей дорожной обстановке, других транспортных средствах и пешеходах, то это может привести к аварии. Помните! Ни в коем случае не отвлекайтесь на другие дела во время вождения.

1. Важные меры предосторожности

◆ Соблюдение скоростного режима

Превышение скорости — одна из главных причин ДТП. Не забывайте, чем выше скорость, тем больше риск. Пожалуйста, выбирайте безопасную скорость в соответствии с реальными дорожными условиями.

◆ Регулярное техническое обслуживание

Разрыв шины или механическая неисправность может быть очень опасной. Чтобы снизить вероятность возникновения подобных неполадок, регулярно проверяйте давление в шинах, отслеживайте состояние шин, а также проводите регулярное обслуживание шин в соответствии с «Сервисной книжкой».

Автомобильный видеорегистратор

Автомобиль оснащен видеорегистратором, который может в режиме реального времени записывать данные автомобиля при столкновении. Например, при раскрытии подушки безопасности или при столкновении с препятствиями. Эти данные помогают правильно оценивать ситуацию во время столкновения и получения травм.

Записанные данные являются собственностью автовладельца. В случае необходимости проведения технической диагностики, исследований и разработок GAC MOTOR или уполномоченный представитель компании вправе воспользоваться этими данными.

Диагностический регистратор

Автомобиль оснащен сопутствующим оборудованием сервисного диагностического регистратора, который может записывать информацию о работе двигателя и других систем автомобиля и условиях вождения. Эти данные могут помочь техническому персоналу проводить диагностику, ремонт и обслуживание автомобиля.

Записанные данные являются собственностью автовладельца. В случае необходимости проведения технической диагностики, исследований и разработок GAC MOTOR или уполномоченный представитель компании вправе воспользоваться этими данными.

2. Иллюстрированный указатель

2.1 Автомобиль снаружи

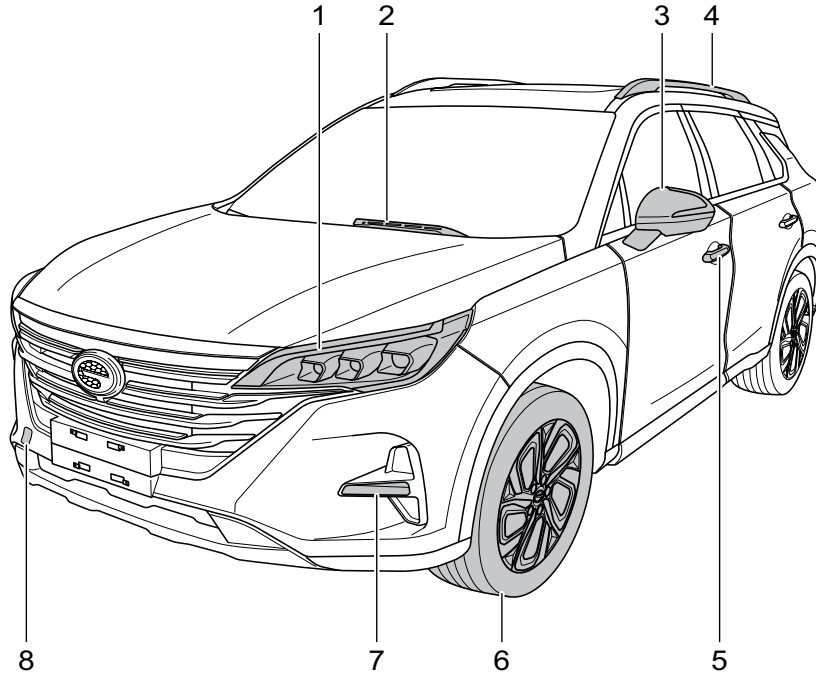

1. Передние комбинированные фары

- Включение фар => см. стр. 76
- Замена ламп => см. стр. 226

- Характеристики лампы передней комбинированной фары => см. стр. 250

2. Передние стеклоочистители

- Замена щетки стеклоочистителя лобового стекла => см. стр. 218

3. Боковое зеркало заднего вида => см. стр. 92

- Лампа поворотника => см. стр. 76
- Характеристики лампочек поворотников => см. стр. 250

4. Багажник на крыше* => см. стр. 117

5. Система доступа в салон автомобиля без ключа* => см. стр. 58

- Замочная скважина автомобильной двери => см. стр. 55

6. Колеса => см. стр. 232

7. Передние противотуманные фары => см. стр. 81

- Характеристики передних противотуманных фар => см. стр. 250

8. Передняя буксировочная проушина => см. стр. 269

2. Иллюстрированный указатель

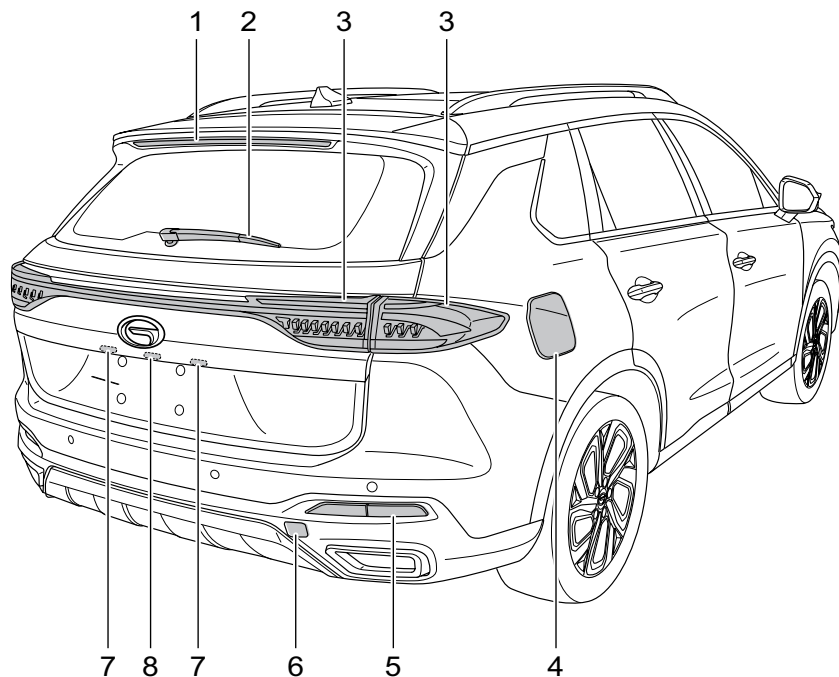

1. Центральный стоп-сигнал
 - Характеристики центрального стоп-сигнала => см. стр. 250
2. Задний стеклоочиститель
 - Замена щетки стеклоочистителя заднего стекла => см. стр. 219
3. Задние фонари
 - Характеристики лампы заднего комбинированного фонаря => см. стр. 250
4. Крышка бензобака => см. стр. 210
5. Задние противотуманные фонари => см. стр. 81
 - Характеристики задних противотуманных фонарей => см. стр. 250
6. Задняя буксировочная проушина => см. стр. 269
7. Подсветка номерного знака
 - Замена лампочки фонаря освещения номерного знака => см. стр. 229
 - Характеристики фонаря освещения номерного знака => см. стр. 250
8. Кнопка открытия багажника => см. стр. 61

2. Иллюстрированный указатель

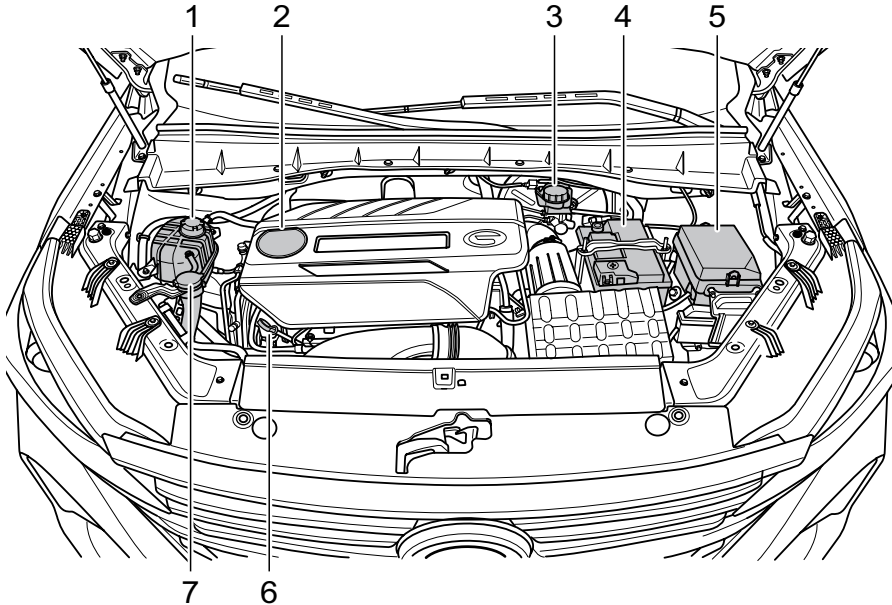

Отсек двигателя

1. Расширительный бачок системы жидкостного охлаждения => см. стр. 216
2. Крышка маслозаливной горловины => см. стр. 214
3. Бачок тормозной жидкости => см. стр. 220
4. Аккумуляторная батарея => см. стр. 222
5. Распределительный блок в моторном отсеке => см. стр. 258
6. Масляный щуп => см. стр. 213
7. Бачок омывателя ветрового стекла => см. стр. 218

2. Иллюстрированный указатель

2.2 Автомобиль внутри

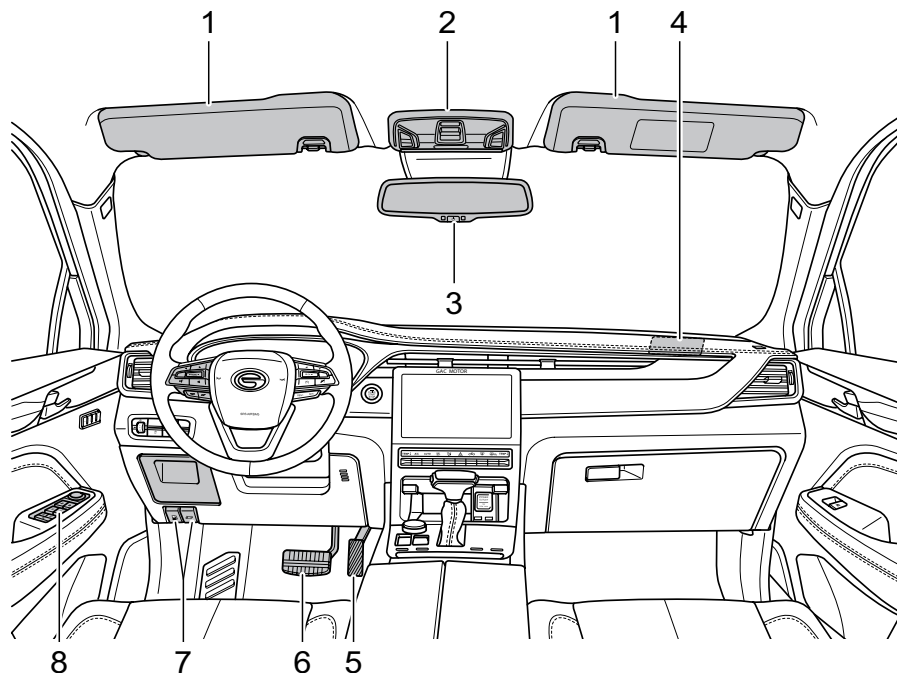

1. Солнцезащитный козырек => см. стр. 96
2. Передний плафон (штурманский светильник) => см. стр. 83
 - Кнопка открытия люка => см. стр. 70
 - Кнопка автоматического солнцезащитного козырька* => см. стр. 71
 - Кнопка SOS => см. стр. 150
 - Футляр для очков => см. стр. 105
3. Зеркало заднего вида в салоне автомобиля => см. стр. 91
4. Фронтальная подушка со стороны пассажира => см. стр. 21
5. Педаль газа
6. Педаль тормоза
7. Ручка открывания капота => см. стр. 97
 - Ручка открывания бензобака => см. стр. 210
8. Кнопки управления электрическими стеклоподъемниками со стороны водителя => см. стр. 68
 - Кнопка центрального замка => см. стр. 54
 - Кнопка регулирования зеркал заднего вида => см. стр. 92

2. Иллюстрированный указатель

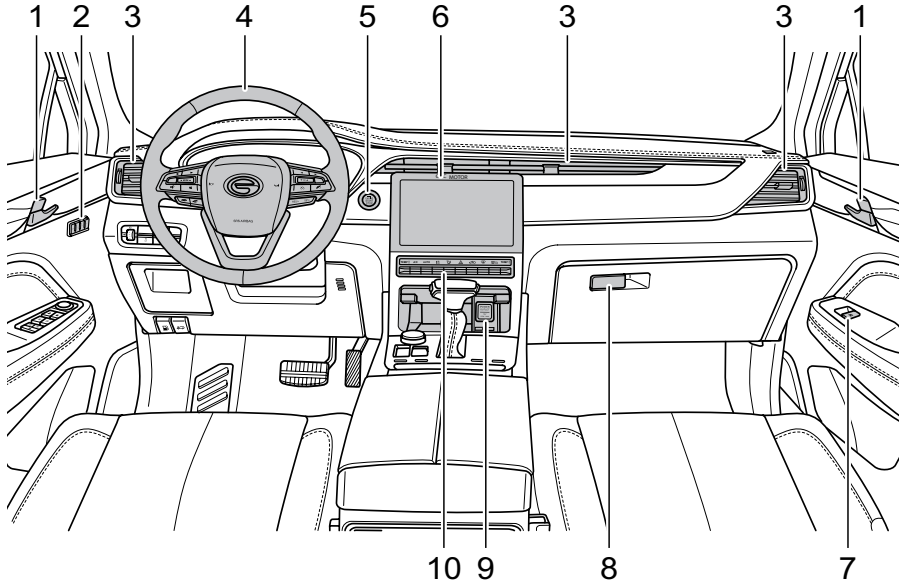

1. Дверная защелка и внутренняя дверная ручка => см. стр. 54
2. Кнопка памяти положения зеркал заднего вида/сидений* => см. стр. 100
3. Воздуховыпускные отверстия кондиционера => см. стр. 132
4. Рулевое колесо => см. стр. 37
 - Кнопки на рулевом колесе => см. стр. 38
 - Фронтальная подушка безопасности со стороны водителя => см. стр. 20
5. Включение/выключение двигателя одним нажатием => см. стр. 151
6. Аудиосистема => см. стр. 133
7. Кнопка управления электрическим стеклоподъемником со стороны пассажира => см. стр. 69
8. Ручка открытия бардачка => см. стр. 106
9. Полочка под приборной панелью => см. стр. 104
 - Зона беспроводной зарядки мобильного телефона* => см. стр. 111
 - Розетка питания => см. стр. 109
 - Разъем USB => см. стр. 107
10. Панель управления системой кондиционирования => см. стр. 120

2. Иллюстрированный указатель

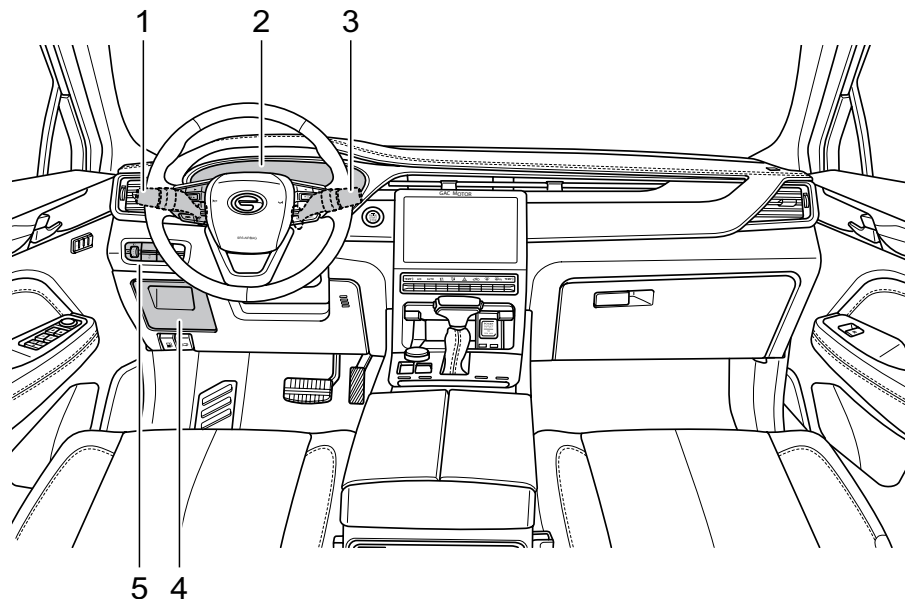

1. Комбинированный выключатель освещения => см. стр. 76
2. Приборная панель => см. стр. 39
 - Индикаторная лампа => см. стр. 45
3. Комбинированный переключатель стеклоочистителей => см. стр. 86
4. Отсек для хранения мелких предметов со стороны водителя => см. стр. 104
 - Блок предохранителей под приборной панелью => см. стр. 258
5. Группа выключателей слева от приборной панели:
 - Ручка регулировки высоты фар => см. стр. 80
 - Кнопка системы помощи управления при спуске => см. стр. 180
 - Кнопка выключения электронной системы курсовой устойчивости => см. стр. 174
 - Кнопка активации парковочного радара* => см. стр. 188
 - Кнопка открытия багажника => см. стр. 62

2. Иллюстрированный указатель

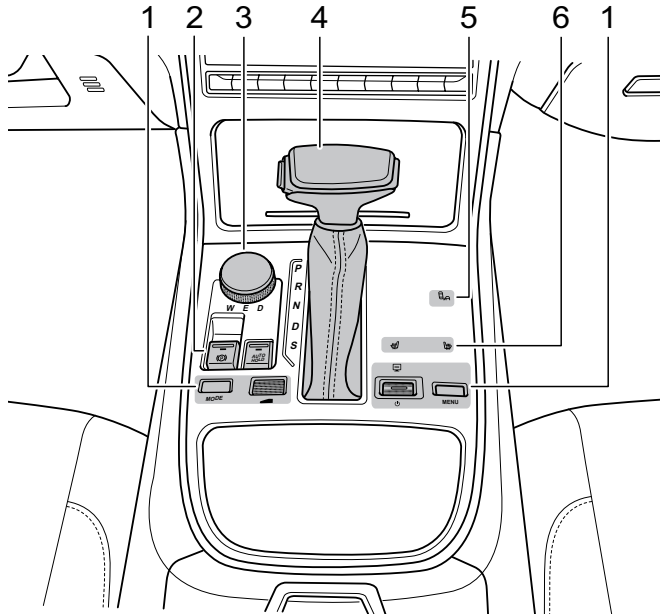

1. Кнопки управления аудиосистемой => см. стр. 133
2. Кнопка системы электронного стоячного тормоза => см. стр. 165
3. Поворотная шайба режима вождения* => см. стр. 158
4. Рычаг переключения передач автоматической коробки передач => см. стр. 157
5. Кнопка системы контроля слепых зон* => см. стр. 184
6. Кнопка подогрева сидений* => см. стр. 99

2. Иллюстрированный указатель

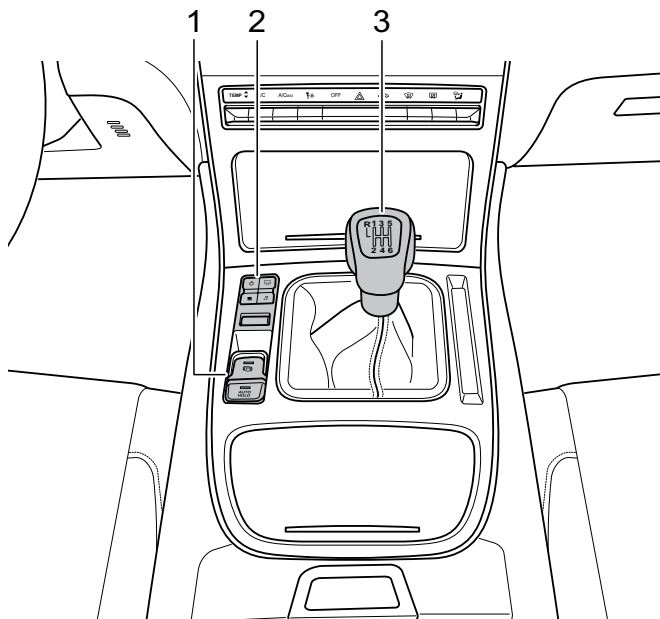

1. Кнопка системы электронного стоячного тормоза => см. стр. 165
2. Кнопки управления аудиосистемой => см. стр. 133
3. Рычаг переключения механической коробки передач => см. стр. 161

3.1 Безопасное вождение

3.1.1 Общие инструкции

В данной главе представлена важная информация о безопасности вождения, советы по эксплуатации, рекомендации и особые указания по технике безопасности. Для вашей безопасности и безопасности пассажиров, пожалуйста, внимательно прочитайте и следуйте соответствующим правилам.

Примечание

Пожалуйста, возите с собой «Инструкцию по эксплуатации». Если Вы даете на прокат автомобиль или перепродаете, то обязательно предоставьте новому владельцу полный комплект сопроводительных документов.

Непосредственно перед вождением необходимо выполнить следующую диагностику:

- Убедитесь в исправности всех фар.
- Убедитесь, что запас топлива в норме.
- Убедитесь, что уровень охлаждающей жидкости в норме.
- Убедитесь, что уровень тормозной жидкости в норме.

- Убедитесь, что в бачке стеклоомывателя достаточное количество жидкости.
- Убедитесь, что давление в шинах в норме.
- Убедитесь, что все окна чистые, а обзор хороший.
- Убедитесь, что никакие предметы не препятствуют движению педалей водителя.
- Отрегулируйте сиденье, подголовник и зеркала заднего вида в соответствии с личными параметрами.
- Используйте соответствующие детские кресла для обеспечения безопасности детей, помогите им пристегнуть ремни безопасности.
- Застегните ремни безопасности правильно и напомните всем пассажирам в автомобиле, чтобы они пристегнулись.

Предупреждения:

При расположении коврика со стороны водителя соблюдайте меры предосторожности. В противном случае коврик может скользить во время движения автомобиля, что будет препятствовать движению педали и может стать причиной аварии.

- Пожалуйста, не используйте два или более ковриков одновременно.
- Пожалуйста, не размещайте коврик нижней стороной вверх, не путайте переднюю и заднюю части.

Внимание!

- Не отвлекайтесь на внешние факторы во время вождения.
- Не управляйте транспортными средствами при сниженной реакции. Определенные лекарства, алкоголь и наркотики способны значительно снизить скорость реакции.
- Строго соблюдайте правила дорожного движения.

3. Указания по безопасной эксплуатации

3.1.2 Правильная посадка в автомобиле

Правильная посадка за рулем

Правильная посадка водителя напрямую влияет на его утомляемость и безопасность вождения. Перед вождением водитель должен сделать следующее:

- Сядьте прямо и отрегулируйте спинку сиденья до подходящего положения так, чтобы спина идеально прилегала к спинке сиденья.
- Отрегулируйте положение сиденья, чтобы эффективно управлять всеми педалями, слегка согнув ноги.
- Правильно отрегулируйте подголовник сиденья. => см. стр. 97
- Правильно пристегнитесь ремнем безопасности. => см. стр. 17
- Отрегулируйте положение рулевого колеса. => см. стр. 37

Предупреждения:

Непосредственно во время вождения водителю строго запрещено регулировать сиденье, подголовник и рулевое колесо, так как это может привести к потере контроля над автомобилем и аварии.

Правильная посадка пассажиров

Чтобы обеспечить безопасность пассажиров и снизить риск несчастных случаев, пассажиры должны выполнить следующие действия:

- Сядьте ровно, правильно отрегулируйте подголовник сиденья. => см. стр. 97
- Пассажиры, находящиеся спереди, должны отрегулировать сиденье так, чтобы оставить подходящее расстояние между сиденьем и приборной панелью, чтобы обеспечить наиболее эффективную защиту при срабатывании подушки безопасности.
- Пассажиры, сидящие спереди, должны отрегулировать спинку сиденья до подходящего положения так, чтобы спина идеально прилегала к спинке сиденья.
- Правильно пристегнитесь ремнем безопасности. => см. стр. 17
- Обе ноги должны стоять на полу.
- При перевозке детей должны быть использованы соответствующие детские кресла. => см. стр. 28

Предупреждения:

- Если передний пассажир находится слишком близко к приборной панели, система подушек безопасности не сможет обеспечить эффективную защиту.
- Во время езды не ставьте ноги на приборную панель, не высовывайтесь из окна и не скрещивайте ноги. Ноги должны стоять на полу. В противном случае Вы можете получить травму во время экстренного торможения или аварии.
- Чтобы избежать травм, вызванных экстренным торможением или аварией, во время езды Вы должны сидеть ровно, а также правильно пристегивать ремни безопасности.

3.2 Ремни безопасности

3.2.1 Почему необходимо пристегивать ремни безопасности

Ремни для обеспечения безопасности пассажира



В случае столкновения транспортного средства правильно закрепленный ремень безопасности удержит водителя и пассажира на месте, замедлит инерцию движения человека вперед, воспрепятствует выбрасыванию, а также позволит водителю и пассажиру получить лучшую защиту от подушек безопасности, максимально снизив полученный урон.

Во время столкновения автомобиля ремни безопасности помогают другим системам безопасности транспортного средства одновременно поглощать энергию, генерируемую при столкновении, что дополнительно снижает риск получения травм водителем и пассажиром.

Предупреждения:

Подушки безопасности ни в коем случае не смогут заменить ремни безопасности. Независимо от того, оснащен ли автомобиль подушками безопасности, необходимо правильно пристегивать ремни безопасности.

Последствия непристегнутых ремней безопасности

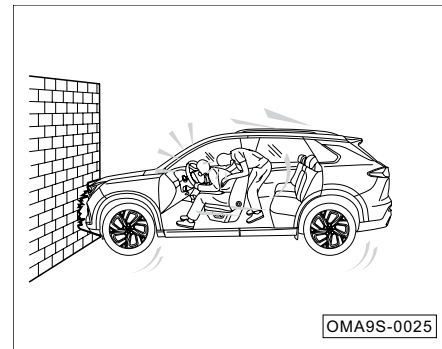

В случае столкновения транспортного средства пассажиры, которые не были пристегнуты ремнями безопасности, вылетают вперед за счет инерции, вследствие чего получают травмы.

3. Указания по безопасной эксплуатации

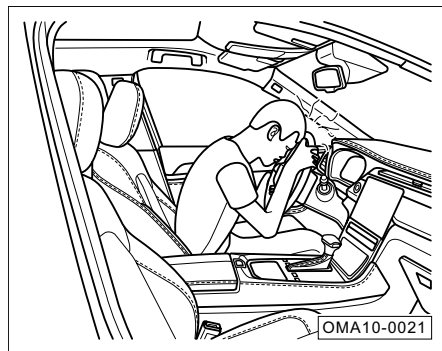

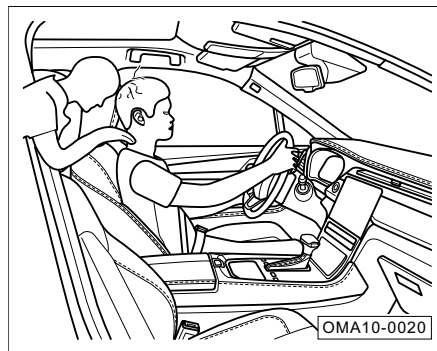

Даже если скорость транспортного средства довольно низкая, сила, действующая на тело человека при столкновении, все равно очень велика. Пассажиры не смогут контролировать свое тело при помощи рук. Непрестегнутый пассажир вылетит вперед, и если он ударится обо что-либо в автомобиле, то это приведет к серьезным травмам.



Пассажиры на задних сиденьях также должны правильно пристегивать ремни безопасности. В противном случае они будут выброшены вперед при аварии. Непрестегнутые пассажиры на задних сиденьях могут не только получить травмы, но и подвергнуть опасности других пассажиров.

3.2.2 Ремни безопасности

Сигнальная лампочка непристегнутых ремней безопасности

1. : Сигнальная лампочка непристегнутого ремня безопасности водителя.
2. : Сигнальная лампочка непристегнутого ремня безопасности переднего пассажира.

Когда выключатель зажигания находится в положении «ON», если водитель или пассажир на переднем сиденье не пристегнут ремнем безопасности, то загорится соответствующий индикатор на приборной панели и появится предупреждающее сообщение.

Внимание!

Пожалуйста, перед началом движения проверьте, есть ли тяжелые предметы на кресле переднего пассажира, чтобы избежать того, что система ошибочно воспримет наличие пассажира и выдаст соответствующий предупреждающий сигнал.



Когда выключатель зажигания находится в положении «ON», могут отображаться следующие предупреждающие сообщения:

- Когда скорость транспортного средства составляет менее 20 км/ч, если водитель или передний пассажир не пристегнут ремнем безопасности, то соответствующий индикатор на приборной панели будет мигать в течение примерно 6 секунд, затем будет гореть постоянно.
- Когда скорость автомобиля ≥ 20 км/ч, если водитель или пассажир на переднем сиденье не пристегнут ремнем безопасности, то соответствующий индикатор на приборной панели будет мигать около 20 секунд и затем продолжит гореть постоянно, сопровождаясь непрерывным предупреждающим звуковым сигналом.

Внимание!

Если ремни безопасности пристегнуты правильно, а вышеупомянутое предупреждающее сообщение по-прежнему появляется, вероятно в механизме ремней безопасности возникла неполадка.

Пожалуйста, обратитесь в сервисный центр GAC MOTOR для технического обслуживания.

3. : Сигнальная лампа непристегнутых ремней безопасности задних сидений*

Если ремни безопасности задних сидений были пристегнуты, загорится белый индикатор, тогда как красный индикатор означает, что ремень безопасности не пристегнут или система ремней безопасности неисправна. Если ремни безопасности пристегнуты правильно, а вышеупомянутое предупреждающее сообщение по-прежнему появляется, вероятно в механизме ремней безопасности возникла неполадка. Пожалуйста, обратитесь в сервисный центр GAC MOTOR для технического обслуживания.

После того как индикатор непристегнутых ремней безопасности задних сидений горит 35 секунд и гаснет, он может загореться в следующих условиях:

- Пассажиры сзади не пристегнуты ремнями безопасности при запуске двигателя.
- Открытие/закрытие задней двери, пассажиры на заднем сиденье не пристегнуты ремнями безопасности.
- Пассажиры на заднем сиденье пристегнули или отстегнули ремни безопасности.

3. Указания по безопасной эксплуатации

Ограничитель усилия предварительного натяжения ремня безопасности



Ограничитель усилия предварительного натяжения ремня безопасности может снизить давление на грудь водителя и пассажира, улучшить защитные характеристики.

- На ранней стадии столкновения удерживает водителя и пассажира в правильном положении, предотвращая чрезмерный наклон тела вперед.
- При серьезном столкновении и достижении условий срабатывания электро-контрольный блок активирует ограничитель усилия предварительного натяжения ремня безопасности,

ограничитель заставляет лямку ремня безопасности быстро втянуться обратно.

- Во время столкновения тело водителя и пассажиров движется вперед. В этот момент активируется ограничитель усилия предварительного натяжения ремня безопасности, который ограничивает удерживающую силу ремней в определенном диапазоне, снижая чрезмерную силу ремней. Это чревато травмами. Ограничитель эффективно взаимодействует с подушкой безопасности для достижения лучших показателей защиты водителя и пассажиров.

Примечание

- Когда активируется ограничитель усилия предварительного натяжения ремня безопасности, может выделиться небольшое количество безвредного дыма и раздастся звук, что также является нормой.
- После столкновения активированный ограничитель усилия предварительного натяжения ремня безопасности не может более использоваться, а индикатор  дополнительной системы защиты (SRS) будет продолжать гореть. Пожалуйста, обратитесь в сервисный центр GAC MOTOR для замены.

Регулировка высоты ремней безопасности

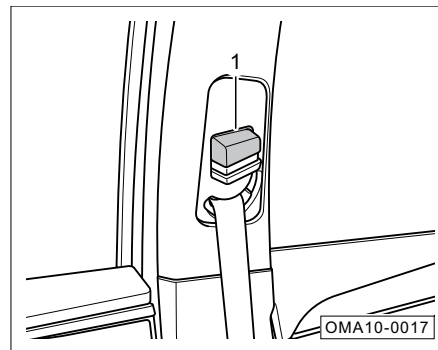

- Перемещение вверх: возьмите направляющую часть, подтяните вверх на подходящий уровень.
- Перемещение вниз: нажмите на направляющую часть, чтобы разблокировать механизм, потяните вниз на подходящий уровень.
- По завершении регулировки убедитесь в том, что направляющая часть ремня безопасности зафиксирована.

3. Указания по безопасной эксплуатации

Пристегивание ремней безопасности

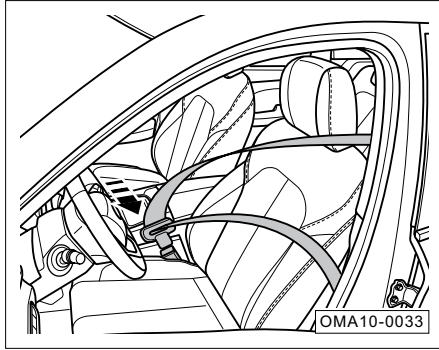

- Сядьте ровно. => см. стр. 12
- Медленно и равномерно вытяните ремень безопасности, вставьте язычок в соответствующую пряжку до характерного щелчка.
- Потяните язычок ремня безопасности, чтобы убедиться, что он закреплен правильно.

i Примечание

Все ремни безопасности крепятся одинаково, и водитель несет ответственность за напоминание другим пассажирам о необходимости правильно их пристегивать.

Отстегивание ремней безопасности

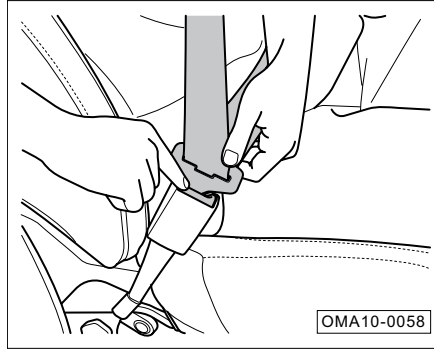

- Нажмите красную кнопку блокировки, и язычок ремня безопасности выскочит автоматически.
- Возьмите ремень безопасности и позвольте ему медленно втянуться обратно.

Беременные должны правильно крепить ремни безопасности



Как правильно носить ремень безопасности беременным.

- Отрегулируйте кресло и подголовник.
- Возьмите язычок ремня безопасности, медленно натяните ремень через плечо. Убедитесь, чтобы ремень в районе пояса был как можно ниже и не давил на живот.
- Вставьте язычок ремня в защелку пряжки до характерного щелчка.
- Потяните ремень параллельно верхней части тела, растяните в области таза и убедитесь в том, что язычок ремня зацеплен правильно.

3. Указания по безопасной эксплуатации

Предупреждения:

Чтобы снизить риск получения травм водителями и пассажирами во время экстренного торможения или аварий, соблюдайте следующие меры предосторожности:

- Перед началом движения убедитесь, что все люди в автомобиле правильно пристегнуты ремнями безопасности.
- Один ремень предназначен для использования одним человеком. Пожалуйста, не пользуйтесь одним ремнем вместе (в том числе с детьми).
- Пожалуйста, не откидывайте спинки передних сидений слишком сильно.
- Не протягивайте ремень под руку или за спину.
- Язычок ремня безопасности должен быть вставлен в замок правильной стороной. Запрещается вставлять язычок другой стороной.
- Не отстегивайте ремни безопасности до полной остановки автомобиля.

3. Указания по безопасной эксплуатации

3.3 Подушки безопасности (система SRS)

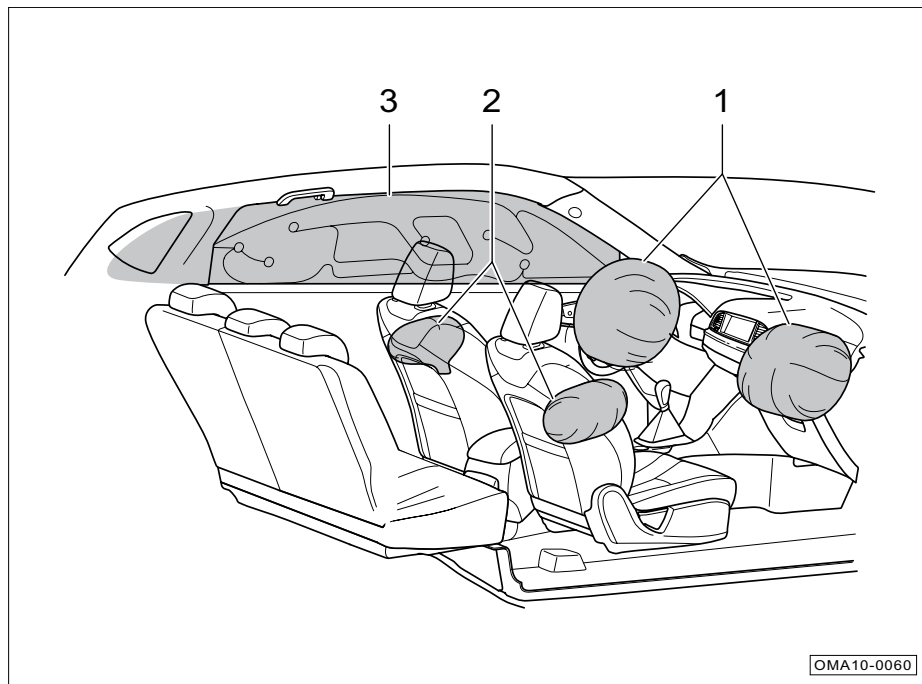



В соответствии с различными конфигурациями системы подушек безопасности раскрываются в следующих местах:

1. Фронтальные подушки безопасности переднего ряда сидений.
2. Передние боковые подушки безопасности*.
3. Боковые оконные подушки безопасности*.

3. Указания по безопасной эксплуатации

Световой индикатор системы дополнительной защиты (SRS)

После того как замок зажигания переключен в положение «ON»,  индикатор загорается на несколько секунд и гаснет по завершении самодиагностики.

 Световой индикатор показывает, что система неисправна в следующих ситуациях:

1. После того как замок зажигания переключен в положение «ON», индикатор не горит.
2. После того как ключ зажигания переключен в положение «ON» (по завершении самодиагностики), индикатор не гаснет.
3. После того как замок зажигания переключен в положение «ON», индикатор погас и вновь загорелся.
4. Индикатор горит или мигает во время движения автомобиля.

Предупреждения:

- Не пытайтесь ремонтировать, регулировать или переоснащать подушки безопасности.
- Подушки безопасности являются одноразовыми. В случае срабатывания подушек безопасности при аварии необходимо обратиться в сервисный центр GAC MOTOR для их замены.
- Если система подушек безопасности неисправна, свяжитесь с сервисным центром GAC MOTOR для проведения диагностики и ремонта. В противном случае при столкновении автомобиля система может не активировать или активировать подушку безопасности в нехарактерной ситуации.

Фронтальные подушки безопасности переднего ряда сидений

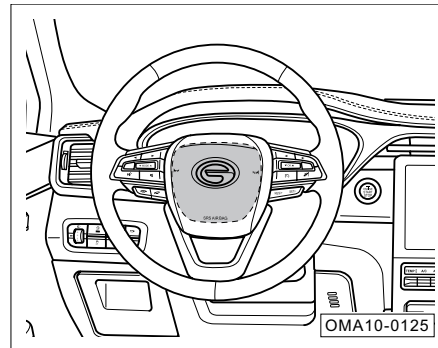

Передняя подушка безопасности водителя установлена внутри рулевого колеса (пунктирная заштрихованная область). «SRS AIRBAG» — это обозначение подушки безопасности.

3. Указания по безопасной эксплуатации

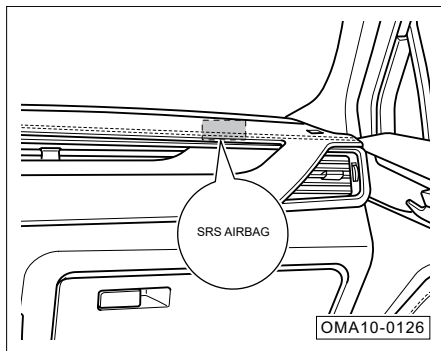

Передние подушки безопасности для передних пассажиров установлены внутри приборной панели (пунктирная заштрихованная область). «SRS AIRBAG» — это обозначение подушки безопасности.

При серьезном лобовом столкновении, если достигаются условия срабатывания, система активирует фронтальные подушки безопасности, помогая ремням безопасности обеспечивать дополнительную защиту переднему пассажиру.

При некоторых типах столкновений система может одновременно активировать подушки безопасности в других местах.

i Примечание

Во время срабатывания подушек безопасности может выделиться небольшое количество безвредного дыма, что является нормой.

⚠ Предупреждения:

Не прикрепляйте и не размещайте какие-либо декоративные предметы на поверхности приборной панели. Во время движения или при срабатывании подушек безопасности данные предметы разлетятся по салону автомобиля, что повлияет на процесс вождения и нанесет травмы пассажирам.

В следующих условиях фронтальные подушки безопасности могут не сработать:

- Замок зажигания находится в положении «ACC» или «OFF».
- Легкое лобовое столкновение.
- Боковое столкновение.
- При ударе в заднюю часть автомобиля.
- Опрокидывание на бок.
- Другие особые условия.

i Примечание

Определение «легкое» относится к чувствительности контроллера транспортного средства и не имеет никакого отношения к степени его повреждения.

3. Указания по безопасной эксплуатации

Передние боковые подушки безопасности *



Передние боковые подушки безопасности установлены на сиденье водителя, спинке сиденья переднего пассажира по направлению к внутренней стороне двери (пунктирная заштрихованная область). «AIRBAG» — это обозначение подушки безопасности.

При серьезном боковом столкновении, если достигаются условия срабатывания, система активирует боковую подушку безопасности на стороне удара, помогая ремням безопасности обеспечивать дополнительную защиту водителю и переднему пассажиру.

При некоторых типах столкновений система может одновременно активировать подушки безопасности в других местах.

i Примечание

Во время срабатывания подушек безопасности может выделиться небольшое количества безвредного дыма, что является нормой.

В следующих ситуациях система боковой подушки безопасности автомобиля может не сработать:

- Замок зажигания находится в положении «ACC» или «OFF».
- При 100%-ом лобовом столкновении.
- При легком боковом столкновении.
- При ударе в заднюю часть автомобиля.
- Другие особые условия.

i Примечание

Определение «легкое» относится к чувствительности контроллера транспортного средства и не имеет никакого отношения к степени его повреждения.

3. Указания по безопасной эксплуатации

Боковые оконные подушки безопасности*

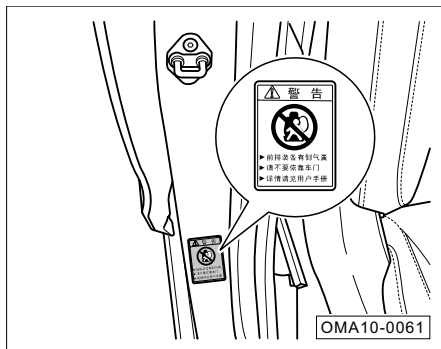

⚠ Предупреждения:

- Соблюдайте меры предосторожности. Во время движения не прислоняйтесь к боковой двери, оборудованной подушками безопасности.
- Не накрывайте боковые подушки безопасности чехлами сидений или другими предметами, чтобы они могли правильно сработать при аварии.

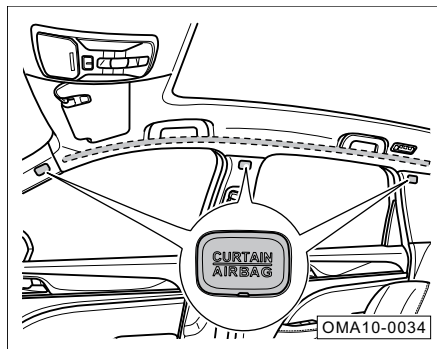

Боковые оконные подушки безопасности установлены на левой и правой сторонах потолка (пунктирная заштрихованная область). «CURTAIN AIRBAG» — обозначение подушки безопасности.

При серьезном боковом столкновении система активирует оконные подушки безопасности на стороне удара, помогая ремням безопасности обеспечивать дополнительную защиту водителю и пассажирам.

При некоторых типах столкновений система может одновременно активировать подушки безопасности в других местах.

i Примечание

Во время срабатывания боковых оконных подушек безопасности может выделиться небольшое количество безвредного дыма, что является нормой.

В следующих условиях боковые оконные подушки безопасности могут не сработать:

- Замок зажигания находится в положении «ACC» или «OFF».
- При 100%-ом лобовом столкновении.
- При легком боковом столкновении.
- При ударе в заднюю часть автомобиля.
- Другие особые условия.

i Примечание

Определение «легкое» относится к чувствительности контроллера транспортного средства и не имеет никаких отношения к степени его повреждения.

3. Указания по безопасной эксплуатации

3.3.1 Случаи, в которых подушки безопасности могут раскрыться

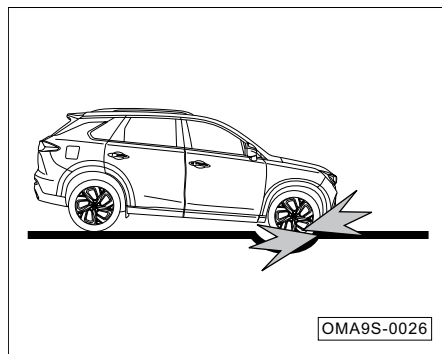

- При ударе передней части автомобиля о землю в случае наезда на яму.

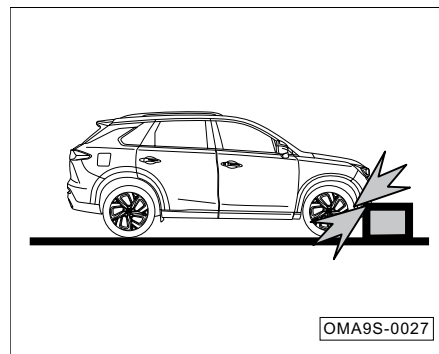

- При столкновении с дорожными неровностями, камнями и т. д.

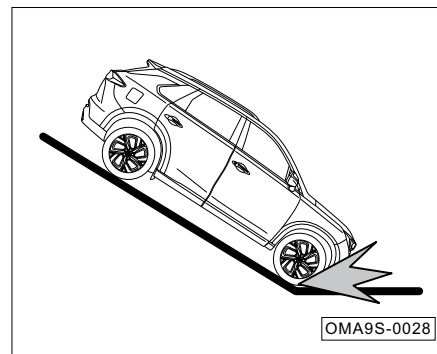

- При ударе передней части автомобиля о землю при спуске по крутому склону.

3. Указания по безопасной эксплуатации

3.3.2 Случаи, в которых подушки безопасности могут не раскрыться

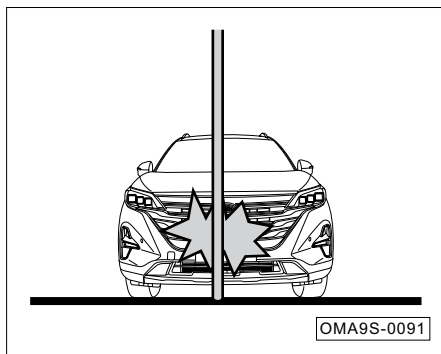

- При столкновении с бетонным столбом, деревом или другими узкими предметами.

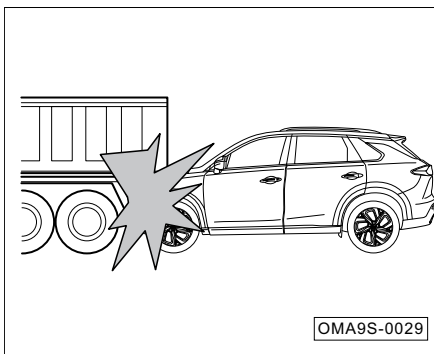

- При столкновении с идущим впереди грузовиком и другими грузовыми автомобилями.

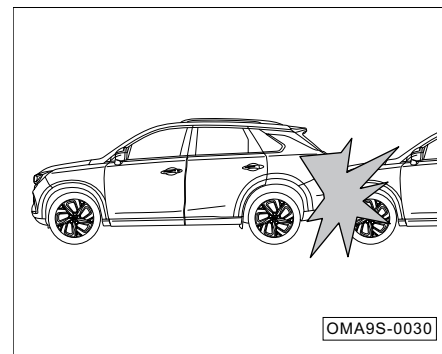

- При ударе в заднюю часть автомобиля.

3. Указания по безопасной эксплуатации

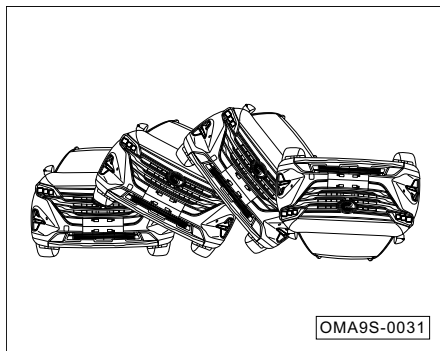

- При боковом переворачивании автомобиля.

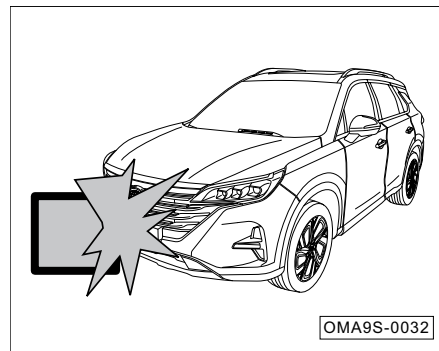

- При нелобовом столкновении со стеной или другим транспортным средством.

3.4 Безопасная перевозка детей

3.4.1 Общие инструкции

Если ребенка посадить на переднее сиденье, то при срабатывании подушка безопасности нанесет ему травму. Поэтому детей следует размещать на заднем сиденье автомобиля, а детское кресло следует выбирать в соответствии с габаритами (возраст, рост и вес ребенка). Только так можно повысить уровень безопасности детей.



Предупреждающая табличка на солнцезащитном козырьке напоминает об угрозах здоровью передних подушек безопасности. Обязательно прочтите и строго следуйте инструкциям данных табличек.

⚠ Предупреждения:

- Запрещается использование детской удерживающей системы в перевернутом положении на сиденьях с фронтальными подушками безопасности!
- Если ребенка поместили в детское кресло, не позволяйте ему прислонять голову или тело к двери. Это зона раскрытия передней боковой подушки безопасности* или боковой оконной подушки безопасности*. Передняя боковая подушка безопасности (или боковая оконная подушка) может быть чрезвычайно опасна при активации. Ударная сила может привести к серьезным травмам ребенка или даже смерти.
- Не позволяйте детям вставать ногами (или коленями) на сиденье.
- Не позволяйте детям пользоваться приборами, которые легко могут защемить части тела (окна, люк и т. д.).

⚠ Предупреждения:

- Никогда не оставляйте детей одних в машине с закрытыми окнами, если транспортное средство подвергается воздействию солнечных лучей.
- Не сажайте детей к себе на колени!
- Ремни безопасности не подходят для младенцев и детей дошкольного возраста. Ремень безопасности находится слишком близко к их лицу или шее, что в случае аварии может привести к серьезным травмам.
- Убедитесь, что в случае столкновения или экстренного торможения дети с меньшей вероятностью будут травмированы ударом о твердые предметы в автомобиле.

3. Указания по безопасной эксплуатации

3.4.2 Детское автомобильное кресло

Группы детских автокресел (только для справки):

Группа детских кресел а. 0/0+:

- Подходит для детей весом до 13 кг.

Группа детских кресел б. 1:

- Подходит для детей весом 9–18 кг.

Группа детских кресел с. 2:

- Подходит для детей весом 15–25 кг.

Группа детских кресел d. 3:

- Подходит для детей весом 22–36 кг.



ОМА10-0071

3. Указания по безопасной эксплуатации

3.4.3 Информация о детском автокресле

Информация о пригодности различных сидений для установки детских удерживающих систем:

Масса	Место установки		
	Переднее пассажирское сидение	Задние боковые пассажирские сидения	Заднее центральное пассажирское сидение
Группа 0: <10 кг	X	U	X
Группа 0+: <13 кг	X	U	X
Группа 1: 9–18 кг	X	U/UF	X
Группа 2: 15–25 кг	X	UF	X
Группа 3: 22–36 кг	X	UF	X

Примечание: значение букв, заполненных в таблице:

U = пригодно для установки детских кресел «универсальной» категории для данной весовой группы.

UF = пригодно для установки детских «универсальных» кресел, ориентированных по движению в данной весовой группе.

X = место не подходит для установки детского кресла в данной весовой группе.

Некоторым детским сиденьям присваивается класс размера. Обязательно проверьте класс размера в соответствии с инструкциями производителя, упаковкой и этикеткой детского сиденья. Инструкции по правильной установке см. в руководстве по эксплуатации детского кресла.

3. Указания по безопасной эксплуатации

Места установки детских автомобильных кресел ISOFIX

Масса	Размер	Модуль фиксирования	Место установки		
			Переднее пассажирское сидение	Задние боковые пассажирские сидения	Заднее центральное пассажирское сидение
Автомобильная кроватка	F	ISO/L1	X	X	X
Группа 0: <10 кг	G	ISO/L2	X	X	X
	E	ISO/R1	X	IL	X
Группа 0+: <13 кг	E	ISO/R1	X	IL	X
	D	ISO/R2	X	IL	X
	C	ISO/R3	X	IL	X
Группа 1: 9–18 кг	D	ISO/R2	X	IL	X
	C	ISO/R3	X	IL	X
	B	ISO/F2	X	IUF	X
	B1	ISO/F2X	X	IL	X
A	ISO/F3	X	IUF	X	
Группа 2: 15–25 кг	—	—	X	—	X
Группа 3: 22–36кг	—	—	X	—	X

Примечание: значение букв, заполненных в таблице:

IUF = подходит для детских систем безопасности ISOFIX, устанавливаемых спинкой назад, которые принадлежат к универсальной категории и предназначены для использования в данной весовой группе.

IL = подходит для отдельных систем безопасности ISOFIX категорий: «специально для данного автомобиля», «ограниченная» и «полууниверсальная».

X = не подходит для данной весовой группы.

Некоторым детским сиденьям присваивается класс размера. Обязательно проверьте класс размера в соответствии с инструкциями производителя, упаковкой и этикеткой детского сиденья. Инструкции по правильной установке см. в руководстве по эксплуатации детского кресла.

3. Указания по безопасной эксплуатации

3.4.4 Правильная установка детского автокресла

Детские автокресла обычно имеют три типа фиксированной установки, а именно трехточечная фиксация ремня безопасности, фиксация системы ISOFIX и фиксация системы LATCH. Трехточечная фиксация ремня безопасности заключается в использовании собственного ремня безопасности транспортного средства, как показано на иллюстрации «Классификация детских кресел». Для фиксации систем ISOFIX и LATCH используются фиксаторы детского автомобильного кресла, которые закрепляются с помощью отдельных креплений в автомобиле.

i Примечание

Представленное описание является лишь одним из методов установки детского кресла (только для справки). Во время установки детского кресла обязательно ознакомьтесь с инструкцией по эксплуатации и правильно установите детское сиденье в соответствии с рекомендациями производителя.

Установка детского кресла при помощи трехточечного ремня безопасности

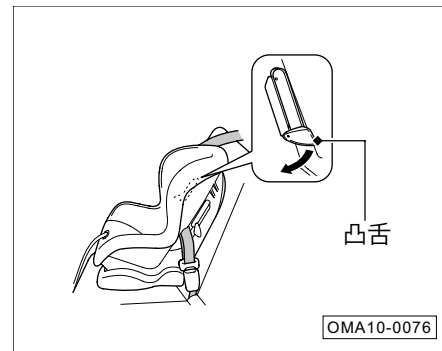

1. Расположите детское кресло на заднем сиденье.
2. В соответствии с инструкциями производителя проденьте ремень безопасности через детское кресло, вставьте фиксирующий язычок в пряжку до характерного щелчка.
3. Протолкните язычок ремня вниз. Проденьте плечевой ремень через отверстие на боковой стороне детского кресла.

3. Указания по безопасной эксплуатации

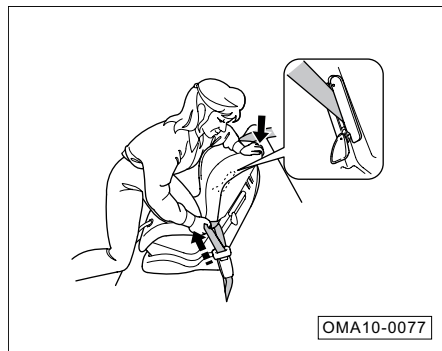

4. Возьмите плечевой ремень возле пряжки и потяните его вверх, чтобы натянуть поясной ремень. Надавите на детское кресло безопасности собственным весом и должным образом укрепите его на сиденье автомобиля.

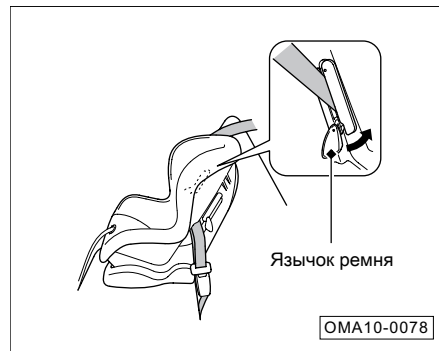

5. Правильно расположите ремень безопасности и протолкните язычок вверх. Убедитесь, что ремень не перекручен. Когда толкаете язычок ремня вверх, то потяните и верхнюю часть плечевого ремня, чтобы он не болтался.

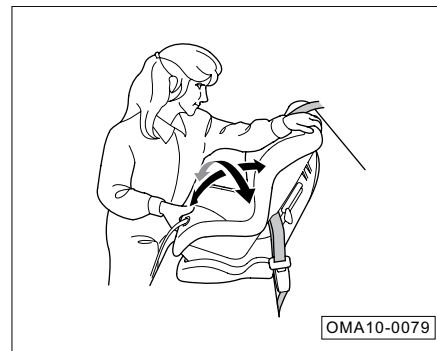

6. Аккуратно покачайте детское сиденье вперед и назад, влево и вправо, чтобы убедиться в том, что оно закреплено надежно.

7. Убедитесь, что все незадействованные ремни безопасности, до которых могут дотянуться дети, надежно пристегнуты.

3. Указания по безопасной эксплуатации

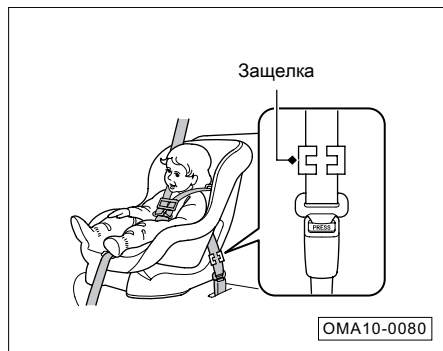

Если детское кресло не имеет устройства для крепления ремня безопасности, то установите фиксируемую защелку на ремне безопасности.

- После выполнения шагов 1 и 2 потяните за плечевой ремень и убедитесь, что поясной ремень не ослаблен.
- Крепко возьмитесь за ремень безопасности в непосредственной близости от язычка. Сожмите две части ремня безопасности вместе так, чтобы он не выскользнул из защелки. Разблокируйте защелку ремня безопасности.

Установите фиксирующий зажим как показано на рисунке. Придвиньте защелку ремня безопасности как можно ближе

к язычку, вставьте язычок в защелку. Перейдите к шагам 6 и 7.

Установка систем ISOFIX или LATCH

Методы установки системы ISOFIX и детского кресла системы LATCH практически идентичны. Система LATCH имеет на одну верхнюю точку крепления больше, чем система ISOFIX, а нижние точки крепления обеих систем являются общими. Задние сиденья автомобиля оснащены системой LATCH. Можно установить как детское кресло с системой LATCH, так и детское кресло с системой ISOFIX.

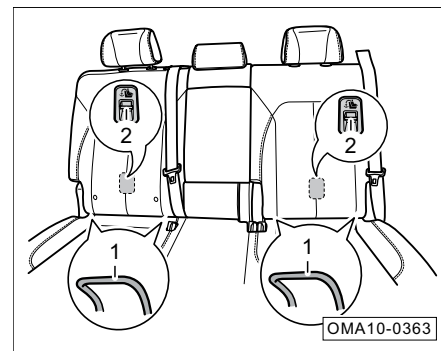

⚠ Предупреждения:

Детское кресло должно строго соответствовать весу и росту ребенка.

- Элементы крепления детских кресел, которыми оснащен автомобиль, могут использоваться только по своему прямому назначению (непосредственно для фиксации детских кресел).
- Во избежание угрозы здоровью и жизни ребенка во время ДТП следует избегать контакта крепежных ремней с твердыми и острыми предметами (или присоединять к элементам крепления кресел любые непредназначенные для этой цели предметы).

i Примечание

Нижнее крепление сидений заднего ряда ① спрятано в зазоре между спинкой и сиденьем кресла. Достаточно их раздвинуть, чтобы увидеть. Верхнее крепление ② находится на задней части спинки сиденья.

3. Указания по безопасной эксплуатации

Ниже представлена инструкция по установке крепления детского кресла LATCH.

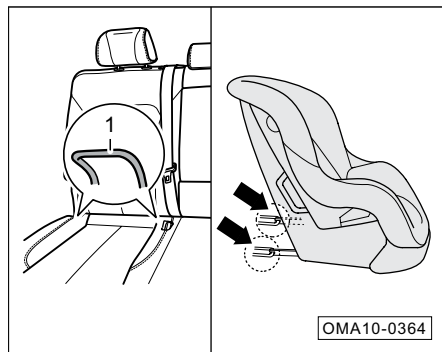

1. Расположите детское кресло на сиденье. Найдите нижнее место крепления ① и вставьте наконечник направляющего паза под детским креслом в нижнюю точку крепления ① в зазор подушки сиденья (до характерного щелчка).

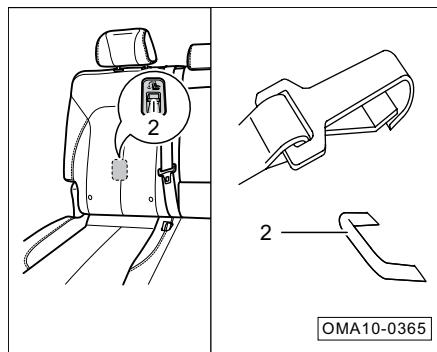

2. Поднимите подголовник в самое верхнее положение, проденьте крепежный ремень через стойки подголовника и зацепите крюк крепежного ремня в точке крепления ②. Убедитесь, что крепежный ремень не перекручен.
3. Затяните крепежный ремень. Аккуратно покачайте детское сиденье вперед и назад, влево и вправо, чтобы убедиться в том, что оно закреплено надежно.
4. Убедитесь, что все незадействованные ремни безопасности, до которых могут дотянуться дети, надежно пристегнуты.

3.5 Опасность выхлопных газов

Угарный газ

В выхлопных газах, выделяемых двигателем, содержится токсичный угарный газ. Пожалуйста, используйте автомобиль правильно, чтобы предотвратить попадание угарного газа в салон автомобиля.

Пожалуйста, свяжитесь с сервисным центром GAC MOTOR, чтобы проверить, нормально ли работает выхлопная система, если:

- Выхлопная система издает нехарактерные звуки.
- Изменился цвет выхлопных газов.

При открытой двери багажника во время движения выхлопные газы могут попасть в салон автомобиля. Это чрезвычайно опасно. Если необходимо осуществлять движение с открытым багажником, то откройте все окна автомобиля и включите систему кондиционирования:

1. Выберите режим внешней циркуляции.
2. Выберите  режим.
3. Установите максимальную скорость кондиционирования воздуха.

Если Вы находитесь в неподвижном автомобиле с работающим двигателем, то настройте систему кондиционирования точно таким же образом.

Предупреждения:

- Угарный газ является токсичным. Если человек вдыхает его в больших количествах, то это приводит к потере сознания и даже смерти.
- Угарный газ быстро накапливается в замкнутых пространствах (например, в гараже). Поэтому не оставляйте двигатель запущенным в течение длительного времени в замкнутых пространствах. Это приведет к чрезмерной концентрации угарного газа, в том числе в самом автомобиле. После запуска двигателя (даже если дверь гаража открыта) следует немедленно выехать из замкнутого пространства.

3. Указания по безопасной эксплуатации

3.6 Ярлыки безопасности

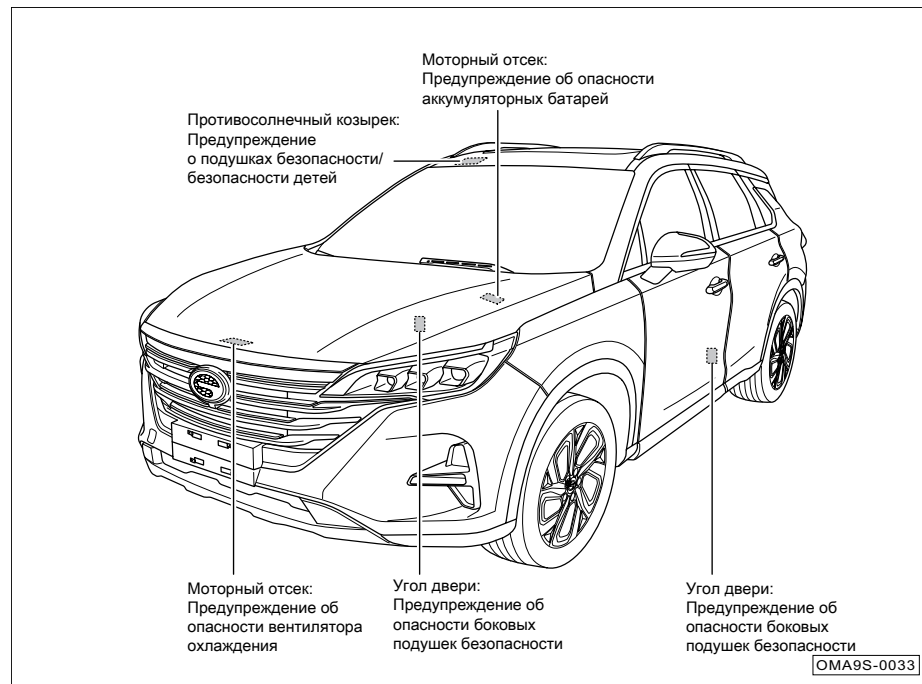

Расположение ярлыков безопасности показано на рисунке: они предназначены для напоминания о потенциальных угрозах, которые могут привести к серьезным травмам или смерти. Внимательно прочитайте информацию, которая на них представлена.

Если ярлыки отклеились или нечитаемы, то обратитесь в сервисный центр GAC MOTOR для их замены.

4.1 Место водителя

4.1.1 Рулевое колесо

Регулировка положения рулевого колеса



- Отрегулируйте сиденье водителя до подходящего положения. Убедитесь, что расстояние между рулем и грудью составляет не менее 25 см.

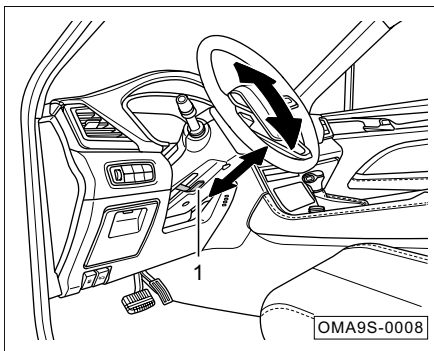

- Нажмите на ручку блокировки ①, разблокируйте рулевое колесо.
- Отрегулируйте рулевое колесо вверх, вниз, вперед и назад в соответствующее положение для вашего комфорта. Убедитесь, что хорошо просматривается приборная панель и видны все индикаторы.
- Потяните ручку блокировки вверх, зафиксируйте положение руля, убедитесь, что руль надежно зафиксирован.

👁 Внимание!

Если ручка не блокируется, то ослабьте ручку блокировки и потрясите ее вверх-вниз, попробуйте заблокировать заново.

⚠ Предупреждения:

- Во время вождения руки водителя всегда должны находиться на внешней окружности рулевого колеса (положение 9 часов и 3 часа) так, чтобы приборная панель и все световые индикаторы были видны.
- Чтобы предотвратить произвольное движение рулевого колеса во время движения автомобиля, по завершении регулировки рулевого колеса необходимо потянуть ручку блокировки вверх, четко зафиксировав положение руля.
- Во избежание ДТП рулевое колесо можно регулировать только во время полной остановки автомобиля.
- В целях безопасности рулевое колесо должно быть обращено прямо к груди, в противном случае при аварии подушка безопасности не сможет обеспечить эффективную защиту.

Операционная система и оборудование

Кнопки на рулевом колесе

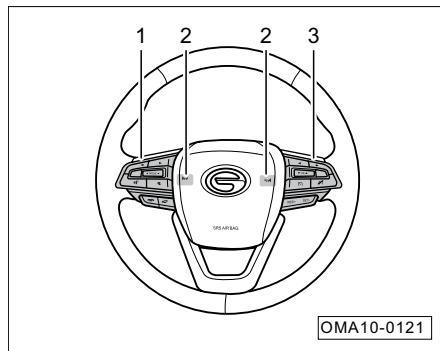

1. Кнопки управления аудиосистемой => см. стр. 135
2. Кнопки звукового сигнала: нажмите кнопку , раздастся сигнал, отпустите кнопку и сигнал прекратится.

Предупреждения:

Пожалуйста, не нажимайте кнопку  слишком долго, чтобы не причинить вред звуковому сигналу.

3. Кнопки справа — кнопки управления приборной панелью и кнопки управления круиз-контролем:
 - Кнопки управления приборной панелью:
 - Управление информацией о поездке => см. стр. 42
 - Управление настройками меню => см. стр. 43
 - Управление предупреждающими сообщениями => см. стр. 44
 - Кнопки круиз-контроля* => см. стр. 182

4.1.2 Приборная панель

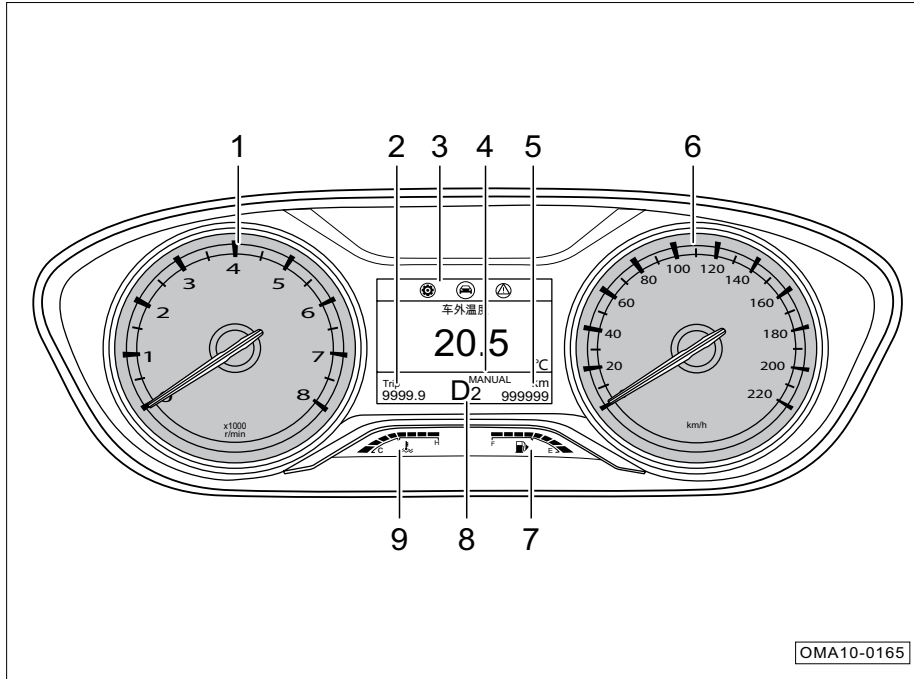

Приборная панель 8,89 см*

1. Тахометр
2. Счетчик пробега за поездку
3. Информационный дисплей приборной панели
4. Режим вождения*
5. Общий пробег
6. Спидометр
7. Указатель уровня топлива
8. Индикатор положения рычага селектора АКПП*
9. Указатель температуры охлаждающей жидкости двигателя

OMA10-0165

Операционная система и оборудование

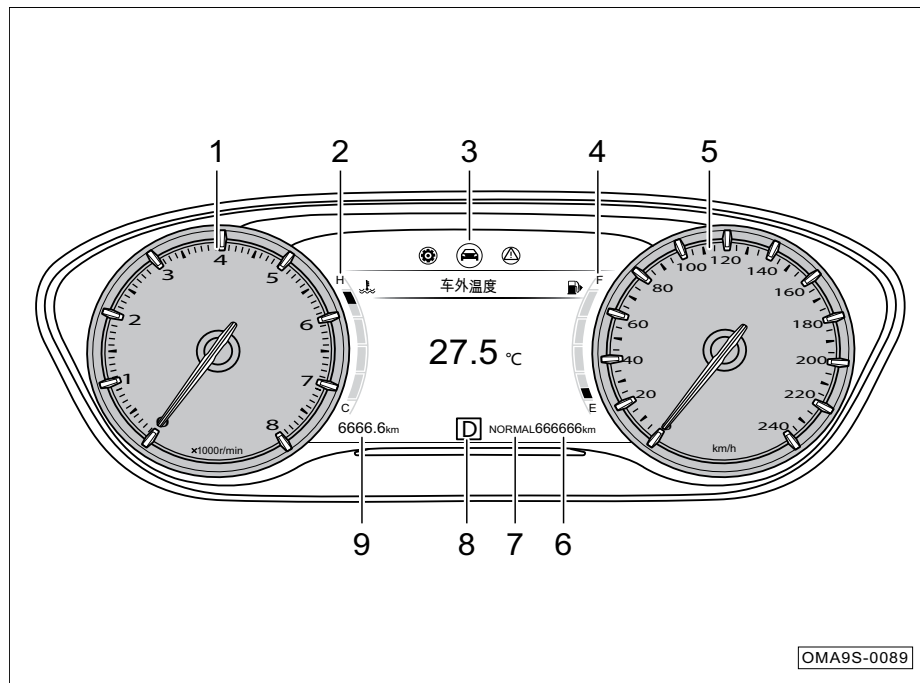

Приборная панель 17,78 см*

1. Тахометр
2. Указатель температуры охлаждающей жидкости двигателя
3. Информационный дисплей приборной панели
4. Указатель уровня топлива
5. Спидометр
6. Общий пробег
7. Режим вождения
8. Индикатор положения рычага селектора АКПП
9. Счетчик пробега за поездку

Тахометр

Тахометр двигателя используется для указания текущей частоты вращения. Единица измерения $\times 1000$ об./мин.

Примечание

6000 ~ 8000 об./мин — область высокой нагрузки двигателя, скорость оборотов не должна достигать этой области. В противном случае двигатель может быть поврежден.

Информационный дисплей приборной панели

Отображаемая информация включает в себя: информацию о поездке => см. стр. 42, информацию о настройках меню => см. стр. 43, предупреждающие сообщения => см. стр. 44.

Внимание!

Если возникли какие-либо неисправности в работе приборной панели, то необходимо немедленно остановить автомобиль и связаться с сервисным центром GAC MOTOR для диагностики и ремонта.

Указатель температуры охлаждающей жидкости двигателя

Датчик температуры охлаждающей жидкости двигателя используется для индикации текущей температуры охлаждающей жидкости.

- Существуют два индикатора С ~ Н, где «С» обозначает низкую температуру, а «Н» обозначает высокую температуру.
- После запуска двигателя датчик температуры охлаждающей жидкости подсвечивает соответствующее количество ячеек в соответствии с температурой жидкости. Нормой считается половина делений. Когда горят все деления, то

это означает, что текущая температура охлаждающей жидкости двигателя слишком высокая.

Указатель уровня топлива

Указатель уровня топлива используется для указания текущего количества топлива, оставшегося в топливном баке автомобиля.

- Существуют два индикатора Е ~ F, где «Е» указывает, что топливный бак пуст, а «F» указывает, что топливный бак заполнен. Количество делений соответствует оставшемуся количеству топлива в топливном баке.
- Если не горит ни одно деление (или только одно), то это говорит о том, что в баке очень мало топлива. На приборной панели будет моргать желтый индикатор , который будет сопровождаться предупреждающим сообщением. Необходимо заправить автомобиль.

Информация о положении рычага селектора АКПП*

- В соответствии с полученным сигналом отображается информация о включенных передачах автомобиля, таких как P, R, N, D, S и др.

Информация о режиме вождения*

- В соответствии с полученным сигналом отображается текущий режим вождения.

Счетчик пробега за поездку

- Диапазон отображения 0 км–9999,9 км. Когда короткий пробег превышает 9999,9 км, пробег обнуляется, а затем вновь продолжает наматываться.
- Короткий пробег можно сбросить в меню настроек промежуточного пробега на приборной панели.

Общий пробег

- Диапазон отображения 0км–999999 км.

Спидометр

Спидометр указывает скорость движения в настоящий момент времени. Единица измерения — км/ч.

Внимание!

Для обеспечения безопасности вождения, пожалуйста, строго соблюдайте правила дорожного движения и не превышайте скорость.

Операционная система и оборудование

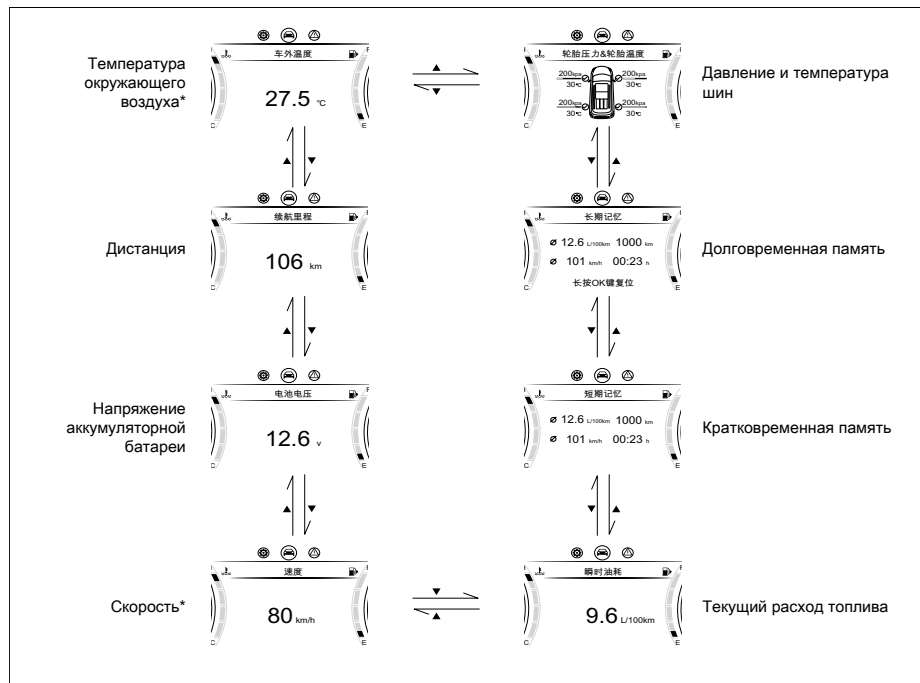

Информация о поездке

Когда ключ зажигания находится в положении «ON», нажмите кнопку ◀ или ▶ на правой стороне рулевого колеса, чтобы переключиться на окно информации о вождении. Нажмите ОК, вверх или вниз, чтобы появилось окно отображения информации.

Примечание

- Если данные не получены, то информация о вождении не будет отображаться.
- Данные долговременной памяти могут быть сброшены длительным нажатием кнопки ОК.
- На рисунке в качестве примера используется 7-дюймовая приборная панель, другие приборные панели работают аналогично.

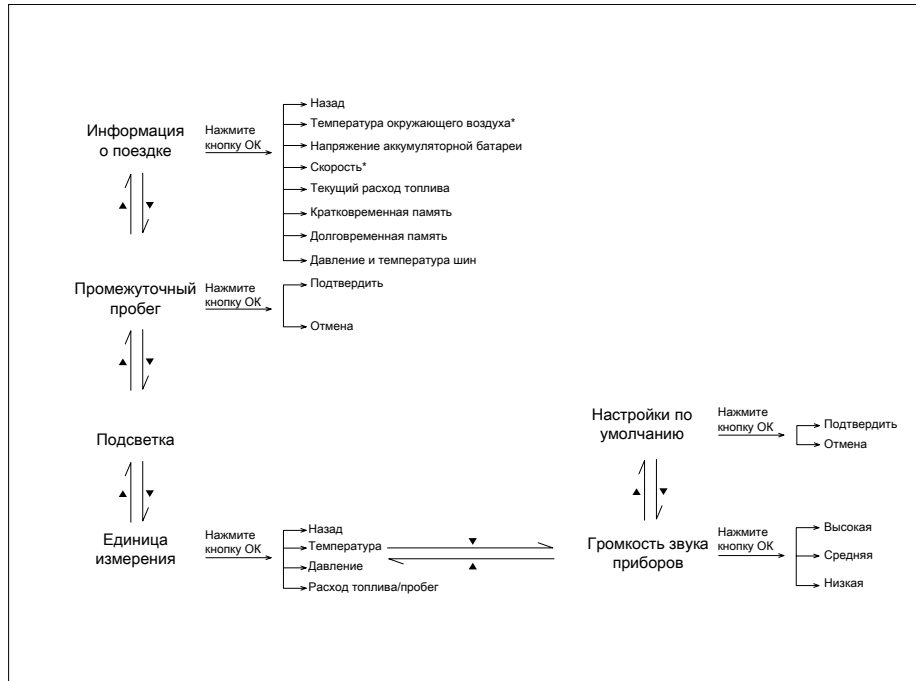

Настройки меню

Когда ключ зажигания находится в положении «ON», а скорость автомобиля равна нулю, нажмите кнопку ◀ или ▶ на правой стороне рулевого колеса, чтобы переключиться на настройки меню. Перемещайте курсор, нажимая ОК, вверх или вниз, нажмите кнопку ОК, чтобы войти в следующее меню. Нажмите кнопку ОК, чтобы выбрать, подтвердить или отменить.

Примечание

- На рисунке в качестве примера используется 7-дюймовая приборная панель, другие приборные панели работают аналогично.
- Если управлять меню приборной панели при скорости автомобиля выше нуля, то появится предупреждающее сообщение: «Напоминание о безопасном вождении: производить настройки необходимо во время стоянки»; если предупреждающее сообщение демонстрируется более 5 секунд, то приборная панель автоматически переключится на окно информации о вождении.

Операционная система и оборудование

Предупреждающее сообщение











Предупреждающие сообщения с помощью текста или картинок отражают текущее состояние автомобиля. Водитель всегда должен обращать внимание на наличие подобных сообщений.









- Когда выключатель зажигания находится в положении «ON», а автомобиль неисправен, то на приборной панели сначала отобразится предупреждающее сообщение. Нажмите кнопку ОК, чтобы подтвердить сообщение. После подтверждения система вернется к предыдущему окну. Если не принимать никаких действий в течение 5 секунд, то предупреждающее сообщение появится снова.

- Если получено несколько предупреждающих сообщений, нажмите кнопку ◀ / ▶, чтобы переключиться на окно с сообщениями. Опустите или потяните кнопку ОК, чтобы переключаться между сообщениями.
- Если машина находится в исправном состоянии, отсутствуют какие-либо предупреждающие сообщения, то в окне предупреждающих сообщений будет написано «Информация отсутствует».

4.1.3 Световой индикатор

Номер	Значок	Наименование	Цвет	Функция
1		Контрольная лампа системы зарядки аккумулятора	Красный	<p>Когда выключатель зажигания находится в положении «ON», а двигатель не запущен, то сигнальная лампа будет светиться. После запуска двигателя сигнальная лампа автоматически погаснет.</p> <p>Если же сигнальная лампа загорается после запуска двигателя, то это указывает на неисправность системы зарядки.</p>
2		Световой индикатор неисправности двигателя	Желтый	<p>Когда выключатель зажигания находится в положении «ON», отсутствуют неисправности, а двигатель не запущен, то индикаторная лампа будет гореть несколько секунд. Она автоматически погаснет по завершении самодиагностики.</p> <p>Если световой индикатор загорается после запуска двигателя, то это указывает на наличие неисправности в системе двигателя.</p>
3		Контрольная лампа низкого давления моторного масла	Красный	<p>Когда выключатель зажигания находится в положении «ON», а двигатель не запущен, то сигнальная лампа будет светиться. После запуска двигателя сигнальная лампа автоматически погаснет.</p> <p>Если сигнальная лампа загорается после запуска двигателя, то это означает, что давление масла в двигателе слишком низкое.</p>
4		Световой индикатор неисправности системы контроля выхлопных газов	Желтый	<p>Когда выключатель зажигания находится в положении «ON», а двигатель не запущен, то индикатор будет светиться и автоматически погаснет после запуска двигателя.</p> <p>Если индикатор загорается после запуска двигателя, то это указывает на неисправность выхлопной системы.</p>
5		Световой индикатор сигнала левого поворота и системы предупреждения об опасности	Зеленый	<p>Когда мигает один индикатор левого поворота, то это означает, что левый сигнал поворота автомобиля включен. При нажатии выключателя аварийной сигнализации загорается индикатор левого / правого указателя поворота, и все указатели поворота автомобиля мигают одновременно.</p>
6		Световой индикатор высокой температуры охлаждающей жидкости двигателя	Красный	<p>Красный индикатор указывает на то, что температура охлаждающей жидкости двигателя слишком высокая.</p>
7		Световой индикатор системы дополнительной защиты (SRS)	Красный	<p>Красный индикатор указывает на неисправность системы подушек безопасности.</p>
8		Световой индикатор низкого уровня топлива	Желтый	<p>Мигающий желтый индикатор указывает на низкий уровень топлива в топливном баке.</p> <p>Желтый индикатор указывает на вероятность неисправности топливного насоса.</p>

Операционная система и оборудование

Номер	Значок	Наименование	Цвет	Функция
9		Световой индикатор сигнала правого поворота и системы предупреждения об опасности	Зеленый	Если мигает один индикатор правого поворота, то это означает, что правый указатель поворота автомобиля включен. При нажатии выключателя аварийной сигнализации загорается индикатор левого / правого указателя поворота, и все указатели поворота автомобиля мигают одновременно.
10		Световой индикатор противоугонной системы блокировки замка зажигания	Красный	Горящий красный индикатор означает, что включен иммобилайзер или сигнализация автомобиля.
11		Индикатор статуса электронной стояночной тормозной системы (EPB)	Красный	Горящий красный индикатор означает, что электронный стояночный тормоз включен. Мигающий красный индикатор означает, что электронный стояночный тормоз включен частично или неисправен.
			Зеленый	Горящий зеленый индикатор означает, что автоматический стояночный тормоз включен полностью и исправен.
12		Индикатор неисправности электронной стояночной тормозной системы (EPB)	Желтый	Желтый индикатор указывает на неисправность электронной системы стояночного тормоза. Мигающий желтый индикатор означает, что электронная система стояночного тормоза находится в режиме технического обслуживания.
			Красный	Горящий красный индикатор указывает на то, что электронная система стояночного тормоза находится в режиме технического обслуживания.
13		Сигнализатор основной и стояночной тормозных систем	Красный	Горящий красный индикатор указывает, что уровень тормозной жидкости слишком низкий или неисправна система распределения тормозных усилий (EBD).
14		Световой индикатор системы курсовой устойчивости (ESP)	Желтый	Горящий желтый индикатор указывает на неисправность системы курсовой устойчивости (ESP). Мигающий желтый индикатор указывает на то, что система курсовой устойчивости работает.
			Желтый	Горящий желтый индикатор указывает на то, что система курсовой устойчивости автомобиля (ESP) выключена.
15		Индикатор выключения системы курсовой устойчивости (ESP OFF)	Желтый	Горящий желтый индикатор указывает на то, что система курсовой устойчивости автомобиля (ESP) выключена.
16		Индикатор антиблокировочной тормозной системы (ABS)	Желтый	Горящий желтый индикатор указывает на неисправность системы антиблокировочной тормозной системы (ABS). Желтый индикатор указывает на неисправность коробки передач.
17		Индикатор неисправности коробки передач*	Желтый	Мигающий желтый индикатор указывает на высокую температуру масла в автоматической коробке передач.
18		Индикатор системы контроля давления в шинах (TPMS)	Желтый	Горящий желтый индикатор указывает на то, что система контроля давления в шинах (TPMS) неисправна.
19		Индикатор электроусилителя руля (EPS)	Желтый	Горящий желтый индикатор означает неисправность системы электроусилителя руля (EPS).

Операционная система и оборудование

Номер	Значок	Наименование	Цвет	Функция
20		Световой индикатор системы круиз-контроля*	Белый	Индикатор загорается белым цветом, чтобы проинформировать о том, что круиз-контроль готов.
			Зеленый	Зеленый индикатор означает, что круиз-контроль включен.
21		Световой индикатор ремня безопасности сиденья переднего пассажира	Красный	Красный световой индикатор указывает на то, что ремень безопасности переднего пассажира не пристегнут или неисправен.
22		Индикатор состояния системы контроля слепых зон*	Белый	Если горит белый индикатор, то это означает, что система контроля слепых зон находится в состоянии готовности.
			Зеленый	Если горит зеленый индикатор, то это означает, что система контроля слепых зон активирована и работает.
			Красный	Если моргает красный индикатор, то это означает, что система обнаружила другое транспортное средство. Повысилась угроза столкновения.
				Если горит красный индикатор, то это означает, что система неисправна. Пожалуйста, обратитесь в сервисный центр GAC MOTOR для диагностики и ремонта.
23		Световой индикатор ремня безопасности водителя	Красный	Горящий красный индикатор означает, что ремень безопасности водителя не пристегнут или неисправен.
24		Световой индикатор работы фар дальнего света	Синий	Горящий синий индикатор означает, что включены фары дальнего света.
25		Световой индикатор габаритных огней	Зеленый	Зеленый индикатор указывает на то, что горят габаритные огни, подсветка приборной панели, подсветка номерного знака, освещение салона* и т. д.
26		Индикатор включения задних противотуманных фонарей	Желтый	Горящий желтый индикатор означает, что задние противотуманные фонари включены.
27		Индикатор включения передних противотуманных фар	Зеленый	Горящий зеленый индикатор указывает на то, что передние противотуманные фары включены.
28		Сигнальная лампа ремней безопасности задних сидений*	Белый	Белый индикатор означает, что соответствующий ремень безопасности в заднем ряду пристегнут.
			Красный	Красный индикатор означает, что соответствующий ремень безопасности не пристегнут или система ремней безопасности неисправна.
29		Световой индикатор системы помощи при спуске	Желтый	Желтый индикатор означает, что система помощи при спуске включена.

Примечание: световые индикаторы или сигнальные лампы загораются на приборной панели после запуска автомобиля или во время вождения. Это указывает на то, что соответствующая система или функция находятся в определенном рабочем состоянии или неисправны. Следует внимательно прочесть и понять значение каждого светового индикатора и сигнальной лампы. В случае появления неисправностей обратитесь в сервисный центр GAC MOTOR для проведения диагностики и ремонта.

4.2 Запуск и остановка двигателя автомобиля

4.2.1 Дистанционный ключ

Модели, оснащенные системой зажигания одним нажатием*, также оснащены дистанционным смарт-ключом (включая аварийный механический ключ => см. стр. 53) и штрихкодом ключа; модели, оснащенные традиционным замком зажигания*, оснащены простым ключом дистанционного управления (включая аварийный механический ключ => см. стр. 53) и штрихкодом ключа. Если Вы потеряли штрихкод или необходимо перенастроить ключ, то обратитесь в сервисный центр GAC MOTOR.

Низкий уровень сигнала дистанционного ключа

В следующих ситуациях кнопка на пульте дистанционного управления может быть заблокирована или нестабильно функционировать:

- Близлежащее оборудование излучает сильные радиоволны.
- Ношение ключа с телекоммуникационным оборудованием, ноутбуками, мобильными телефонами или беспроводными передатчиками сигналов.

- Металлические предметы соприкасаются или закрывают дистанционный ключ.

Внимание!

В ключе дистанционного управления встроена электронная цепь, которая запускает противоугонную систему блокировки запуска. Если цепь повреждена, то двигатель может не запуститься. Поэтому:

- Не подвергайте ключ дистанционного управления воздействию прямых солнечных лучей, высокой температуры или влажности.
- Избегайте падения ключа дистанционного управления с высоты или ударов тяжелыми предметами.
- Избегайте контакта между ключом дистанционного управления и жидкостью. Если он случайно намокнет, то незамедлительно вытрите его насухо.

Назначение кнопок

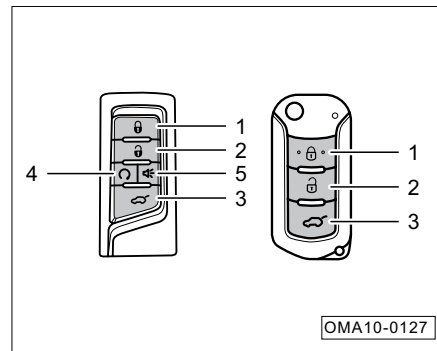

1. : кнопка блокировки
2. : кнопка разблокировки
3. : кнопка открытия багажной двери
4. : кнопка запуска/остановка двигателя*
5. : кнопка тревоги*

Примечание

- Стандартное расстояние для дистанционного управления составляет 15 метров, тогда как максимальное расстояние составляет около 50 метров.
- Когда ключ зажигания находится в положении «АСС» или «ON», кнопки на пульте дистанционного управления не будут реагировать.
- Если функция разблокировки или блокировки пульта дистанционного управления не работает, попробуйте 3 раза подряд быстро нажать клавишу пульта дистанционного управления, чтобы восстановить ее функцию.

1. Назначение кнопки

- Нажмите кнопку один раз на расстоянии рабочего диапазона, все двери будут заблокированы. Зажмите кнопку на 2 секунды и окно* автоматически закроется. Зажмите кнопку на 3 секунды и люк на крыше автоматически закроется. Во время автоматического закрытия окна или люка, если Вы отпустите эту кнопку, то окно или люк перестанет закрываться.
- Нажмите эту кнопку дважды в течение 0,5 секунды, чтобы активировать функцию поиска автомобиля, и лампы указателей поворота быстро моргнут 3 раза.

Внимание!

При удаленном закрытии окна или люка убедитесь, что на пути закрытия нет частей тела (голова, рука и т. д.). В противном случае существует опасность получения травмы.

Примечание

- Нажмите и удерживайте эту кнопку в течение 2 секунд. В некоторых моделях автоматически закрывается только водительское окно, тогда как в других моделях закрываются все 4 окна.
- Открытие и закрытие окон можно настроить с помощью аудиосистемы «Настройки автомобиля → Умный автомобиль → Дистанционное управление окнами и люками».
- При заблокированных дверях лампочка указателя поворота моргнет один раз; звуковой сигнал также раздастся один раз. Настроить включение или выключение звукового сигнала можно с помощью аудиосистемы «Настройки → Звук → Разблокировать/заблокировать звуковой сигнал».

Операционная система и оборудование

2. Назначение кнопки

- Короткое нажатие на кнопку один раз на расстоянии рабочего диапазона приведет к разблокировке всех дверей. Зажмите кнопку на 2 секунды и окно* автоматически откроется. Зажмите кнопку на 3 секунды и люк на крыше автоматически откроется. При открытии окна или люка, если Вы отпустите кнопку, то окно или люк перестанет открываться.

Примечание

- Ключ дистанционного управления не может управлять откидыванием люка.
- Нажмите и удерживайте эту кнопку в течение 2 секунд. В некоторых моделях автоматически открывается только водительское окно, тогда как в других моделях открываются все 4 окна.
- Когда дверь разблокирована, то лампочка указателя поворота моргнет дважды, раздастся двойной звуковой сигнал. Настроить включение или выключение звука гудка можно с помощью аудиосистемы «Настройки → Звук → Разблокировать/заблокировать гудок».

Примечание

- Дистанционное открытие и закрытие окон можно настроить с помощью аудиосистемы «Настройки автомобиля → Умный автомобиль → Дистанционное управление окнами и люками».
- С помощью аудиосистемы можно настроить разблокировку всех или только водительской двери с помощью кнопки  «Настройки автомобиля → Умный автомобиль → Дистанционная разблокировка».



Внимание!

Если после нажатия кнопки разблокировки дверей  в течение 30 секунд дверь не была открыта, то система автоматически заблокирует двери.



3. Назначение кнопки

- На расстоянии рабочего диапазона зажмите кнопку на 2 секунды и багажная дверь будет разблокирована.
- Для моделей, оснащенных багажной дверью с электроприводом. Нажмите и удерживайте кнопку, чтобы открыть или закрыть багажную дверь. Короткое нажатие кнопки остановит действие (открытие или закрытие).



4. Назначение кнопки

- На расстоянии рабочего диапазона нажмите кнопку  один раз, затем зажмите кнопку  на две секунды пока не моргнут лампы поворотника. Теперь Вы можете запустить двигатель.
- Когда двигатель запущен дистанционно, нажмите и удерживайте кнопку  в течение 3 секунд, чтобы дистанционно заглушить двигатель.

Примечание



- Перед удаленной остановкой двигателя убедитесь, что автомобиль находится в заблокированном состоянии. Если Вы не можете убедиться в этом, то нажмите кнопку  один раз, затем нажмите и удерживайте кнопку , чтобы заглушить двигатель.
- При дистанционном запуске двигателя находитесь в пределах рабочего диапазона, иначе автомобиль заблокируется и двигатель не запустится.
- Максимальное время автомобиля в заведенном состоянии по умолчанию — 5 минут. Если Вам необходимо изменить время, то обратитесь в сервисный центр GAC MOTOR.

5. Назначение кнопки

- Нажмите и удерживайте кнопку в течение 3 секунд, заиграет противоугонная сигнализация, раздастся звуковой сигнал, лампочки указателей поворота будут мигать в течение 30 секунд. Нажмите кнопку  или , чтобы отключить противоугонную сигнализацию.

Переключение между «Светом и сигналом» и «Светом»

Режим сигнализации «Свет» оповещает владельца о срабатывании сигнализации только с помощью фар; режим сигнализации «Свет и сигнал» оповещает владельца о срабатывании сигнализации с помощью одновременного мигания фар и звукового сигнала.

Когда ключ зажигания находится в положении «OFF», зажмите одновременно на дистанционном пульте кнопку  и кнопку  на две секунды, чтобы переключаться между режимами сигнализации «Свет» и «Свет и сигнал гудка». По завершении настройки лампы поворотников моргнут трижды (только для электронных сигнализаций).

Примечание

- Данный эффект переключения можно наблюдать только при срабатывании противоугонной сигнализации. За подробным описанием эксплуатации обратитесь к главе «Управление противоугонной системой». => см. стр. 75

Замена батареек

При нажатии кнопок на дистанционном пульте индикатор моргнет один раз. Если индикатор не моргает или автомобиль не блокируется/разблокируется с первого раза, то (скорее всего) заряд батарейки иссяк или скоро закончится. Если необходимо поменять батарейки, то обратитесь в сервисный центр GAC MOTOR для замены.

Внимание!

- Для замены используйте только батареи того же номинального напряжения и размера.
- Использование неподходящих батареек может привести к поломке дистанционного ключа.
- Утилизируйте использованные батарейки только в соответствии с правилами утилизации.

Операционная система и оборудование

Замена батареек

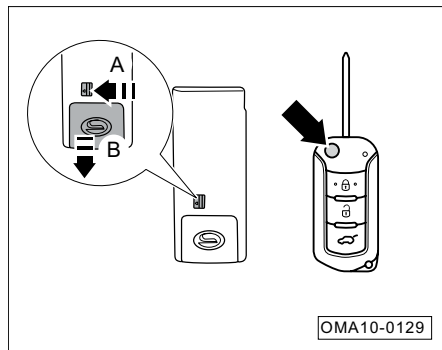

- Ключ модели, оснащенной системой быстрого запуска: сдвиньте открывашку по направлению стрелки А, одновременно вытяните аварийный механический ключ в направлении стрелки В.
- Ключи для моделей с традиционным замком зажигания*: нажмите на кнопку со стрелкой, чтобы механический ключ выскочил.

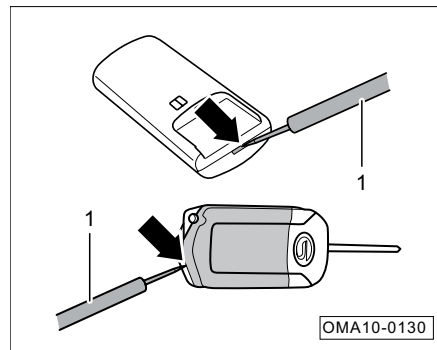

- Используя маленькую плоскую отвертку, подденьте крышку дистанционного ключа по направлению стрелки.

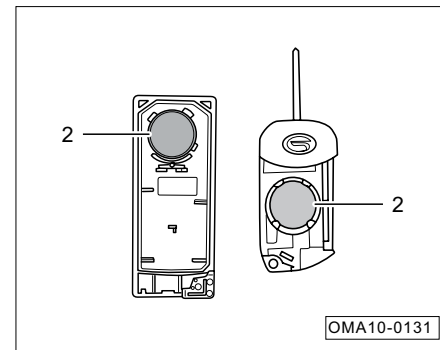

- Извлеките батарею дистанционного ключа ②.
- Соберите дистанционный ключ в обратном порядке вышеописанных шагов.

4.2.2 Механический ключ

Аварийный механический ключ*

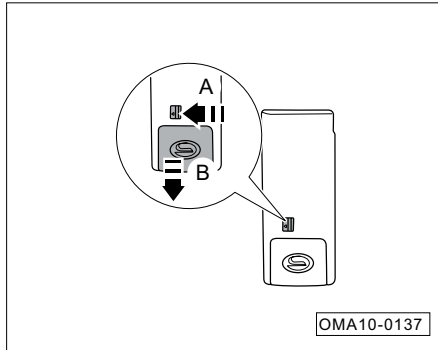

- Сдвиньте открывашку по направлению стрелки А, одновременно вытяните аварийный механический ключ в направлении стрелки В. Ключ может заблокировать все двери и разблокировать водительскую дверь, но не может заводить автомобиль.

Механический ключ*

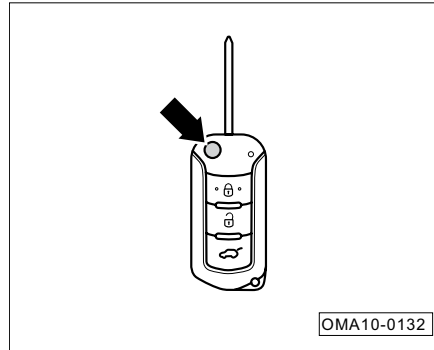

- Нажмите на кнопку со стрелкой и механический ключ автоматически выскочит. Им можно заблокировать все двери или разблокировать водительскую дверь, а также завести двигатель.

Запасной механический ключ*

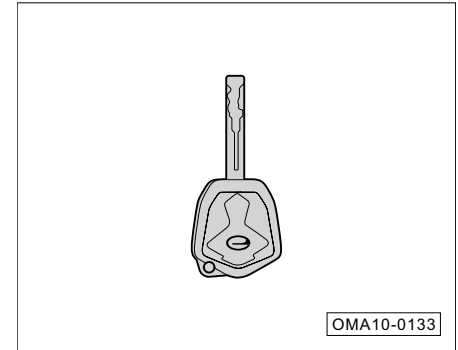

- Запасным механическим ключом можно заблокировать все двери автомобиля и разблокировать водительскую дверь, а также запустить двигатель.



Операционная система и оборудование

4.2.3 Система блокировки дверных замков

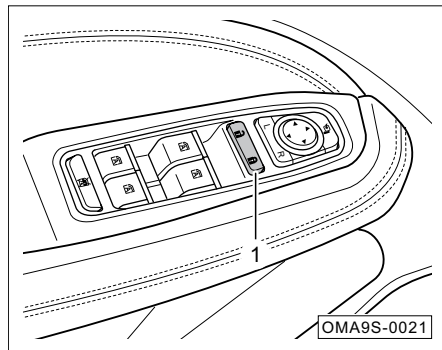
Кнопка центрального замка



Кнопка центрального замка ① способна заблокировать и разблокировать все двери автомобиля:

- Блокировка дверей: нажмите на данный край  кнопки центрального замка ①, чтобы заблокировать все двери.
- Разблокировка дверей: нажмите на данный край  кнопки центрального замка, чтобы разблокировать все двери.

Дверная защелка и внутренняя дверная ручка

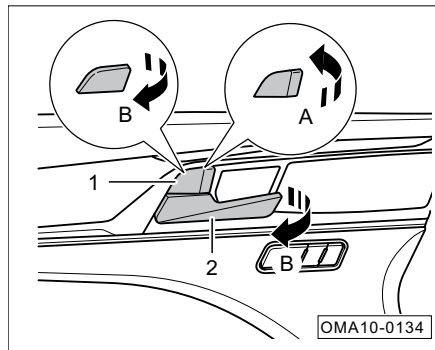

На каждой двери имеется по одной дверной защелке ① и внутренней дверной ручке ②.

- Сдвиньте дверную защелку по направлению стрелки А, чтобы заблокировать соответствующую дверь.
- Если потянуть дверную защелку по направлению стрелки В, то соответствующая дверь будет разблокирована; потяните дверную ручку по направлению стрелки В и дверь откроется.

Примечание

- Дверная защелка может заблокировать или разблокировать только ту дверь, на которой она расположена.
- Если защелка задней двери разблокирована, а ручка внутри автомобиля не может открыть дверь, то (вероятно) настроен детский замок безопасности => см. стр. 55. В таком случае дверь следует открывать снаружи; пожалуйста, во избежание поломки не дергайте ручку внутри салона автомобиля.

Внимание!

Если дверная защелка закрыта, не тяните ручку.

Замочная скважина дверей

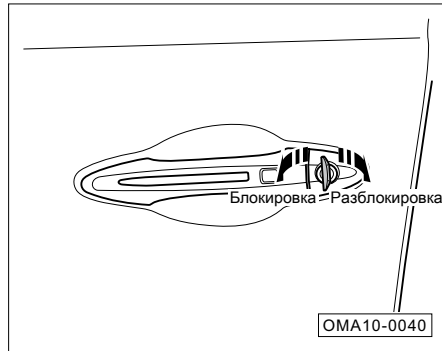

- Извлечение механического ключа*.
=> см. стр. 53
- Вставьте механический ключ в замочную скважину водительской двери.
- Поверните ключ против часовой стрелки и дверь заблокируется.
- Поверните ключ по часовой стрелке и водительская дверь разблокируется.





⚠ Предупреждения:

Если в течение короткого времени заблокировать и разблокировать дверь 6 раз подряд, то для защиты электропривода замков система управления автомобилем перейдет в сберегательный режим. В этот момент можно разблокировать двери только один раз. Необходимо подождать пять секунд, чтобы замок вновь заработал.

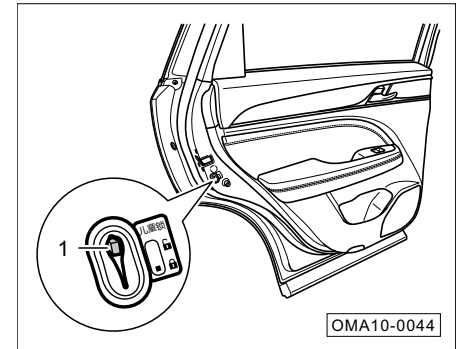
Детский замок безопасности

Использование блокировки замков от детей поможет предотвратить непреднамеренное открытие задней двери детьми в автомобиле и снизит риск несчастных случаев.



- Включение: переместите выключатель детского замка безопасности ① из положения  в положение . Блокировка активирована.
- Выключение: переместите выключатель детского замка безопасности ① из положения  в положение . Блокировка деактивирована.

i Примечание

Когда настроен детский замок безопасности, автомобильная ручка не сможет открыть заднюю дверь. В таком случае дверь следует открывать снаружи; пожалуйста, во избежание поломки не дергайте ручку внутри автомобиля.

⚠ Предупреждения:

Не оставляйте детей или людей с ограниченными возможностями одних в автомобиле. Если двери заблокируются, то в экстренной ситуации им будет трудно самостоятельно покинуть автомобиль и обеспечить собственную безопасность: в экстренной ситуации запертые двери увеличат сложность спасения людей в автомобиле.

Функция автоматической разблокировки

После остановки автомобиля, когда двери заблокированы, а ключ зажигания переведен в положение «OFF», все двери разблокируются автоматически.

i Примечание

Функцию автоматической разблокировки можно включить/выключить с помощью аудиосистемы «Настройки автомобиля→Умный автомобиль→Автоматическая разблокировка».

Функция разблокировки дверей при столкновении

Если во время движения произошло столкновение, а выключатель зажигания находился в положении «ON», то все двери одновременно разблокируются. После первой разблокировки через 3 секунды двери разблокируются еще раз.

Активная умная разблокировка/блокировка*

Активная умная разблокировка

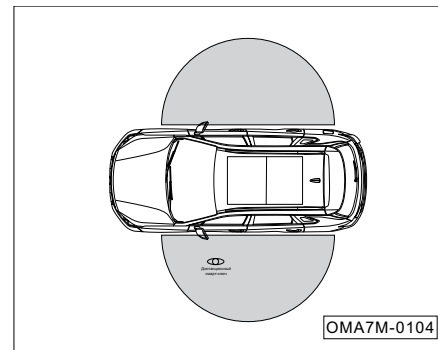

- Когда функция активной умной разблокировки включена, если водитель с дистанционным смарт-ключом находится на расстоянии менее одного метра от транспортного средства, автомобиль автоматически разблокируется.

i Примечание

- Функцию активной умной блокировки можно включить/выключить с помощью аудиосистемы «Настройки автомобиля→Умный автомобиль→Умная активная разблокировка».
- После успешной умной разблокировки лампы поворотников моргнут дважды, и дважды раздастся звуковой сигнал.
- Когда автомобиль припаркован более чем на 7 дней, то (для снижения энергопотребления) функция умной активной разблокировки будет автоматически отключена. В таком случае необходимо воспользоваться дистанционным смарт-ключом или датчиком разблокировки на дверной ручке, чтобы разблокировать двери. При запуске автомобиля функция активной умной разблокировки будет снова активирована.

Активная умная блокировка

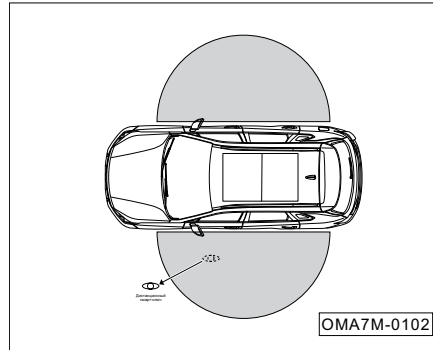

- Когда функция активной умной блокировки включена, кнопка «Старт-стоп» находится в положении «OFF» и все двери закрыты, если водитель с дистанционным смарт-ключом будет находиться в пределах 2 метров от автомобиля более 2 минут (или отойдет от автомобиля на расстояние более 2 метров), то автомобиль автоматически заблокируется.
- Если водитель находится в пределах 2 метров от автомобиля более 2 минут, то система временно отключит функцию умной активной блокировки и функцию интеллектуального открытия

багажной двери в целях энергосбережения. После 4 минут система временно отключит функцию умной активной разблокировки, умные лампы-проекторы и другие функции. Водитель должен снова открыть любую дверь, а после ее закрытия функция умной активной блокировки вновь активируется.

i Примечание

- Функцию активной умной блокировки можно включить/выключить с помощью аудиосистемы «Настройки автомобиля→Умный автомобиль→Умная активная блокировка».
- После успешной умной блокировки лампы поворотников моргнут один раз, и раздастся звуковой сигнал.
- Если водитель находится в пределах 2 метров от автомобиля, то индикатор дистанционного смарт-ключа будет продолжать мигать до тех пор, пока дверь не будет заблокирована.
- Если багажная дверь открыта, то после успешной умной блокировки сработает световая сигнализация.
- Если какая-либо дверь не закрыта, то это будет отображено на приборной панели.

Операционная система и оборудование

Примечание

- Если после умной блокировки водитель подойдет к транспортному средству в течение 3 секунд, то система будет считать, что водитель хочет убедиться, заблокирован ли автомобиль. Поэтому умная активная разблокировка не сработает. Водитель может убедиться в том, заблокирована ли дверь, просто потянув за ручку задней двери.
- Если ключ зажигания находится в положении «OFF», багажная дверь открыта, а дистанционный смарт-ключ находится в автомобиле и багажная дверь не закрывается в течение 10 минут, то автомобиль автоматически выполняет операцию закрытия дверей. При этом раздается сигнал, указывающий на то, что багажная дверь открыта; если багажная дверь закрыется, то автомобиль выполнит операцию разблокировки дверей, чтобы предотвратить запираение дистанционного смарт-ключа в автомобиле.

Обратите внимание на то, что функция активной умной блокировки не будет работать при возникновении любого из следующих условий:

- Кнопка «Старт-стоп» находится в положении «ACC» или «ON».
- Дистанционный смарт-ключ находится в автомобиле.
- В пределах 2 метров от автомобиля не было обнаружено дистанционного смарт-ключа.
- Любая дверь (за исключением багажной или крышки капота) не закрыта.
- Дистанционный смарт-ключ был брошен в салон автомобиля через окно.
- Дистанционный смарт-ключ находится слишком близко к автомобилю.

Внимание!

- Функция умной активной блокировки не может автоматически закрывать окна и люки на крыше. При выходе из автомобиля самостоятельно убедитесь, что все окна и люки закрыты.
- При использовании функции активной умной блокировки будьте внимательны. Не оставляйте детей или людей с ограниченными возможностями одних в автомобиле.

Система доступа в салон автомобиля без ключа*

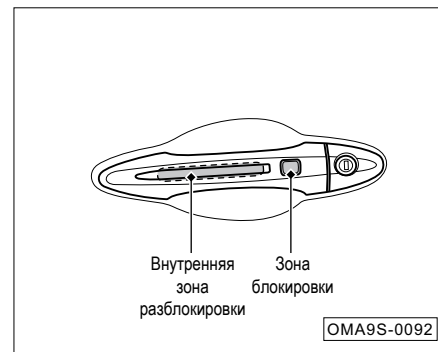

- Если кнопка «Старт-стоп» находится в положении «OFF», а водитель с дистанционным смарт-ключом подойдет к двери и возьмется за ручку, то все двери автомобиля автоматически разблокируются.
- Если кнопка «Старт-стоп» находится в положении «OFF», а дистанционный ключ находится у водителя, то после закрытия всех дверей, дотронувшись до зоны блокировки, все двери автоматически заблокируются.

👁 Внимание!

- После использования функции доступа в салон без ключа и блокировки двери требуется 5 секунд, прежде чем можно будет заново использовать функцию входа без ключа.
- Если одновременно коснуться зоны блокировки и зоны разблокировки, то приоритет будет отдан разблокировке. Рекомендуется не касаться двух областей одновременно.
- Если на дверной ручке есть снег или лед, то это повлияет на функцию бесключевого доступа. Рекомендуется очистить ручку от снега или льда как можно быстрее.
- Если дистанционный смарт-ключ находится в пределах досягаемости, а вода после дождя или мойки автомобиля попадет на дверную ручку передней двери, то она может разблокироваться.

👁 Внимание!

- Если в перчатках взяться за ручку передней двери, то (возможно) автомобильный датчик разблокировки дверей сработает с некоторым отставанием или вовсе не сработает.
- Если Вы возьметесь за ручку передней двери и сразу же потянете ее, то дверь может не открыться. Возьмитесь за ручку еще раз и убедитесь, что дверь разблокирована и только после этого потяните ручку.
- Даже в радиусе 1 метра, если дистанционный смарт-ключ находится выше или ниже ручки передней двери, система может не заблокировать/разблокировать дверь.
- Если дистанционный смарт-ключ находится слишком близко к двери или окну со стороны водителя, то система может работать некорректно; если расстояние действия дистанционного смарт-ключа поменялось, то, скорее всего, батарея разряжена.

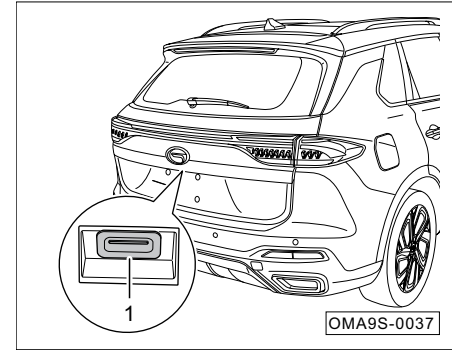

- Если кнопка «Старт-стоп» находится в положении «OFF», а водитель с дистанционным смарт-ключом подойдет к багажной двери и нажмет на кнопку открытия дверей ①, то багажная дверь разблокируется и откроется.
- Если двери автомобиля разблокированы, а автомобиль остановлен, нет необходимости носить с собой дистанционный смарт-ключ. Нажмите кнопку открытия дверей багажника ①, чтобы разблокировать и открыть двери. Кроме того, Вы можете воспользоваться функцией автоматического открытия дверей багажника*. => см. стр. 64

4.2.4 Автомобильная дверь

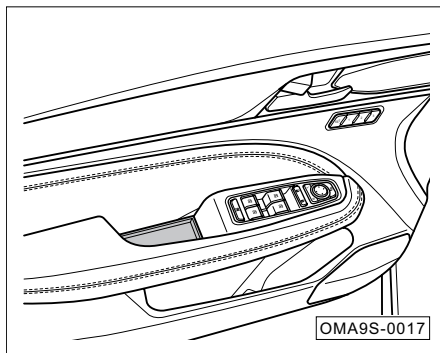

- Внутри автомобиля возьмите и потяните ручку двери на себя.
- Снаружи автомобиля толкните дверь вовнутрь.

👁 Внимание!

Во избежание несчастных случаев, вызванных столкновениями при открытии дверей, открывая дверь, Вы должны убедиться в том, есть ли снаружи другие автомобили или пешеходы.

⚠ Предупреждения:

- Перед началом движения убедитесь, что все двери полностью закрыты. В противном случае двери могут произвольно открыться, что приведет к травмам или ДТП.
- Открывать или закрывать двери можно только в стоящем автомобиле.
- Во избежание защемления, закрывая дверь, не оставляйте руки в дверном проеме.

ℹ Примечание

- Если сила закрытия дверей была слишком мала, то, скорее всего, дверь не закрылась. Необходимо снова открыть и закрыть дверь правильно.
- Если двери не закрыты, то на приборной панели высветится соответствующее сообщение; если скорость автомобиля превысит 5 км/ч, автоматически раздастся звуковой сигнал.

4.2.5 Дверь багажника

Открытие двери багажника

1. Используйте ключ дистанционного управления: если ключ зажигания находится в положении «OFF», а Вы в пределах рабочего диапазона, то нажмите кнопку  на ключе дистанционного управления примерно на 2 секунды, чтобы открыть багажную дверь.

- Когда функция автоматического открытия багажных дверей* отключена или данная функция в автомобиле отсутствует, необходимо вручную открывать багажную дверь.
- Если багажная дверь имеет функцию автоматического открытия и данная функция включена, то багажная дверь будет автоматически открыта в крайнее верхнее положение. Во время автоматического открытия багажных дверей нажмите данную кнопку, и дверь прекратит движение.

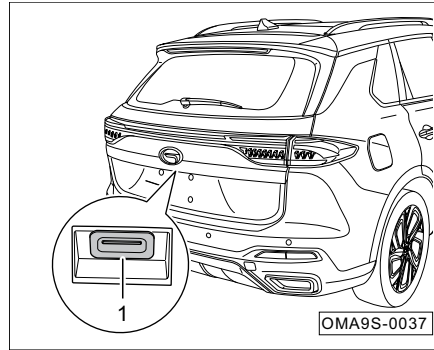

2: Использование функции бесключевого доступа*: имея при себе дистанционный смарт-ключ, на расстоянии 1 метра от багажной двери нажмите кнопку открытия багажной двери , чтобы ее разблокировать.

- Когда функция автоматического открытия багажных дверей* отключена или данная функция в автомобиле отсутствует, необходимо вручную открывать багажную дверь.

- Если багажная дверь имеет функцию автоматического открытия и данная функция включена, то багажная дверь будет автоматически открыта в крайнее верхнее положение. Во время автоматического открытия багажных дверей нажмите данную кнопку, и дверь прекратит движение.

Примечание

Если автомобиль разблокирован и остановлен, то нет необходимости носить с собой дистанционный смарт-ключ. Нажмите кнопку открытия дверей багажника , чтобы открыть остальные двери.

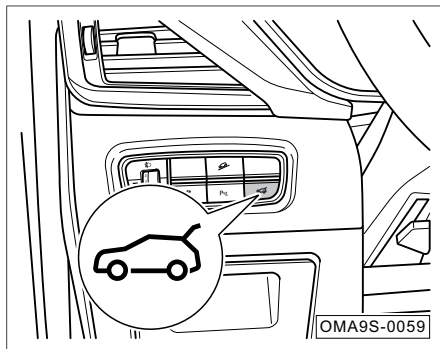

3. Кнопки на приборной панели*: при длительном нажатии кнопки багажной двери более 1,5 секунды багажная дверь будет автоматически открыта в крайнее верхнее положение. Во время автоматического открытия багажных дверей нажмите данную кнопку и дверь прекратит движение.

i Примечание

Когда багажная дверь автоматически открывается, лампы указателей поворота моргнут и раздастся звуковое уведомление. Во время автоматического открытия прозвучит звуковой сигнал.

Главный переключатель автоматических багажных дверей*

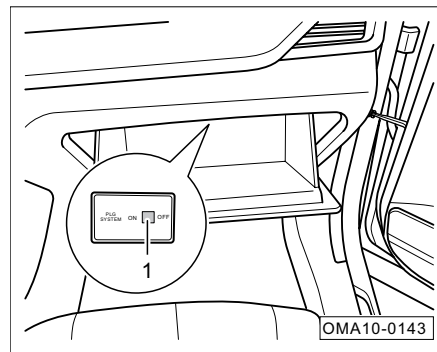

Главный переключатель автоматических багажных дверей находится в бардачке. Откройте бардачок:

- Переведите переключатель ① в положение «ON», функция автоматического открытия багажных дверей включена.
- Переведите переключатель ① в положение «OFF», функция автоматического открытия багажных дверей выключена.

Условия для автоматического открытия

- При скорости автомобиля ниже 3 км/ч функция автоматического открытия дверей работает.

Условия для автоматического закрытия

- Функция автоматического закрытия дверей функционирует без ограничений.
- Если замыкатель замка закрыт, то функция автоматического закрытия не работает.

i Примечание

Если функция автоматического открытия/закрытия не работает, то следует проверить, переведен ли переключатель автоматических багажных дверей в положение «ON». Если переключатель переведен в положение «ON», а функция автоматического открытия/закрытия двери по-прежнему не работает, обратитесь в сервисный центр GAC MOTOR для проведения диагностики и ремонта.

Настройка высоты автоматического открытия багажных дверей*

Когда автоматическая багажная дверь открылась более чем на половину, то можно осуществить настройку высоты открытия дверей.

Настройка высоты

Откройте багажную дверцу до желаемого уровня. Нажмите кнопку багажной двери более чем на 2 секунды и отпустите ее, услышав звуковое уведомление. Установка необходимой высоты прошла успешно.

Отмена настроек высоты

Вручную откройте багажную дверь на уровень выше установленного. Настройки сброшены.

i Примечание

- После успешной настройки высоты звуковое уведомление раздастся дважды.
- После сброса настроек высоты звуковое уведомление раздастся только один раз.

Функция антизащимления автоматической багажной двери*

1. Механизм антизащимления багажной двери функционирует во время автоматического закрытия дверей в следующей ситуации:
 - При срабатывании багажная дверь перестает закрываться и открывается в предыдущее положение.

i Примечание

При появлении нехарактерного сигнала механизма антизащимления произошел сбой функции автоматического закрытия багажных дверей.

2. Радар препятствий

Работает при автоматическом открытии и закрытии дверей:

- Во время автоматического закрытия дверей (при срабатывании датчика антизащимления) багажная дверь перестает закрываться и открывается в предыдущее положение.
- При автоматическом открытии, когда срабатывает датчик антизащимления, дверь перестает открываться и немного опускается вниз.

i Примечание

При срабатывании датчика антизащимления звуковое уведомление раздастся три раза.

Операционная система и оборудование

Функция безопасности

Функция безопасности при многократном срабатывании датчика антизащемления

- Если во время двух закрытий багажной двери датчик антизащемления срабатывает трижды, то функция автоматического закрытия будет деактивирована. Необходимо вручную закрыть багажную дверь. После этого функция закрытия будет вновь активирована.

Термозащита

- Если двигатель работает непрерывно в течение некоторого времени, а температура двигателя слишком высокая, то он переходит в режим термозащиты. Функция автоматического открытия/закрытия багажных дверей становится неактивной. Необходимо подождать некоторое время для активации функции.

Условия деактивации функции автоматического открытия/закрытия багажной двери

- Если при не полностью закрытой багажной двери отключить аккумуляторную батарею, то дверь может опуститься. Функция автоматического открытия/закрытия двери будет отключена. Необходимо вручную закрыть багажную

дверь. После этого функция автоматического открытия/закрытия багажной двери будет восстановлена.

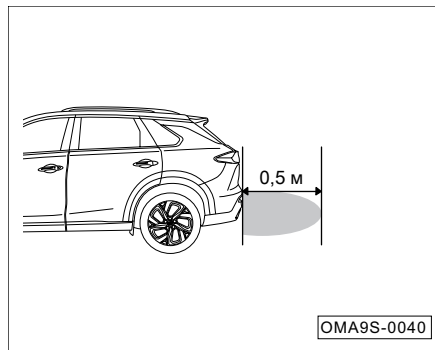

- В процессе зажигания система автоматического открытия/закрытия багажной двери не будет отвечать на запрос сигнала.

Автоматическое открытие багажной двери*



- Когда кнопка «Старт-стоп» находится в положении «OFF», все двери закрыты, а дистанционный смарт-ключ находится у водителя, то подойдите к зоне чувствительности багажной двери примерно на 0,5 метра. Не двигайтесь или отойдите на шаг назад, через 3,2 секунды багажная дверь откроется автоматически.

Примечание

- Во время автоматического закрытия багажных дверей, чтобы напомнить Вам о закрытии, звуковой сигнал раздастся один раз, центральный стоп-сигнал моргнет 4 раза, а указатели поворота моргнут дважды.
- Если Вы покинете зону чувствительности багажной двери или кратковременно нажмете кнопку  на дистанционном смарт-ключе во время мигания центрального стоп-сигнала, то можно временно выключить данную функцию. В результате багажная дверь не откроется. Нажмите на кнопку  на дистанционном ключе, чтобы отключить данную функцию. Необходимо открыть и закрыть любую из передних дверей, чтобы снова активировать функцию автоматического открытия багажной двери с помощью системы обнаружения.
- Функцию автоматического открытия багажной двери с помощью системы обнаружения можно настроить с помощью аудиосистемы «Настройки автомобиля» → Умный автомобиль → Функция автоматического открытия багажной двери с помощью системы обнаружения».

Внимание!

- Во время мойки автомобиля убедитесь, что дистанционный смарт-ключ находится за пределами зоны обнаружения двери хэтчбека. В противном случае нахождение мойщика в зоне обнаружения багажной двери может привести к спонтанному открытию багажной двери. Настоятельно рекомендуем выключать данную функцию при мойке автомобиля.
- Если дистанционный смарт-ключ находится с Вами, то будьте осторожны, поднимая вещи возле багажной двери, она может автоматически открыться.
- Используя функцию автоматического открытия багажной двери с помощью системы обнаружения, следует убедиться, что на пути открытия дверей нет лишних препятствий и людей.

Аварийное открытие багажной двери

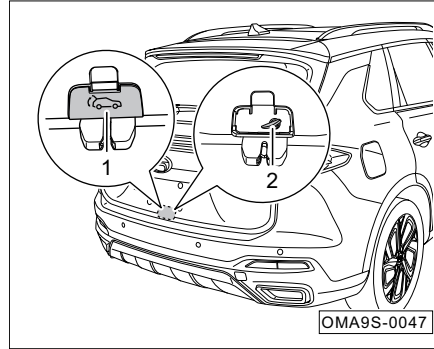

Если у автомобиля сел аккумулятор или багажная дверь не открывается из-за неисправности, то можно попытаться открыть дверь изнутри автомобиля:

1. Откройте крышку замка багажных дверей ①.
2. Вставьте механический ключ ② в паз механизма разблокировки, поверните его, чтобы разблокировать. Откройте багажную дверь.

Примечание

Если аварийное открытие багажной двери не удалось, то обратитесь в сервисный центр GAC MOTOR для проведения диагностики и ремонта.

Закрытие багажной двери

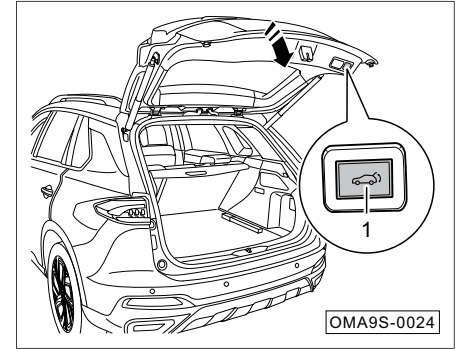



Ручное закрытие

Когда функция автоматического закрытия* багажной двери выключена или когда дверь не имеет данной функции, багажную дверь можно закрыть вручную:

- Опустите багажную дверь к крышке заднего бампера, а затем прижмите ее обеими руками, чтобы плотно закрыть.

Операционная система и оборудование

Автоматическое закрытие*

- Нажмите кнопку закрытия багажной двери . Багажная дверь с электроприводом автоматически опустится и закроется. Во время процесса закрытия нажмите кнопку еще один раз и движение дверей прекратится.
- Когда ключ зажигания находится в положении «OFF», а Вы в пределах рабочего диапазона, нажмите кнопку  на дистанционном смарт-ключе примерно на 2 секунды. Багажная дверь с электроприводом автоматически опустится и закроется. Если нажать данную кнопку во время процесса закрытия, то движение дверей прекратится.
- При длительном нажатии на кнопку багажной двери  на приборной панели более 1,5 секунды багажная дверь будет автоматически опущена до закрытия замка. Если нажать данную кнопку во время процесса закрытия, то движение дверей прекратится.

Примечание

- Когда дверь багажника с электроприводом начинает автоматически закрываться из состояния покоя, то лампы указателей поворота моргнут один раз.
- Когда дверь багажника с электроприводом закроется, то прозвучит звуковой сигнал.
- Если багажная дверь не закрыта, то на приборной панели высветится соответствующее сообщение; если скорость автомобиля превысит 5 км/ч, то раздастся звуковой сигнал.

Внимание!

- Багажная дверь всегда должна быть плотно закрыта, иначе это может привести к аварийной ситуации.
- Следует соблюдать осторожность при закрытии багажных дверей, убедиться, что никто не находится на пути движения дверей.
- Закрыв багажную дверь для предотвращения внезапного открытия во время движения, убедитесь в том, что она заблокирована.

4.2.6 Капот

Открытие капота

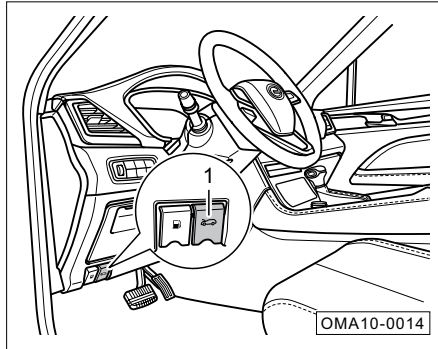

- Потяните ручку открывания капота ①, крышка капота будет разблокирована и слегка приподнимется.

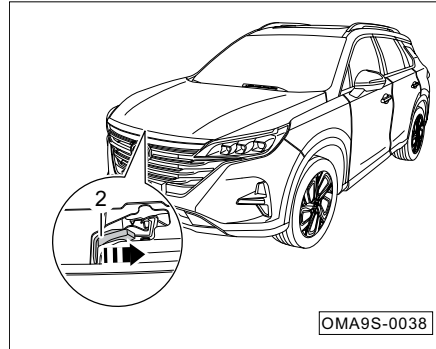

- Нажмите на запирающий механизм ② в направлении стрелки, чтобы полностью открыть крышку капота.
- Откройте крышку капота вверх, упор капота автоматически поднимет его в крайнее верхнее положение.

Закрытие капота

- Опустите крышку капота вниз, нажмите обеими руками на край капота, чтобы прочно заблокировать крышку.

i Примечание

- Регулярное смазывание движущихся частей механизма блокировки крышки капота способствует лучшему открытию и закрытию крышки.
- Если крышка капота не закрыта, тогда на приборной панели высветится соответствующее сообщение; если скорость автомобиля превысит 5 км/ч, то раздастся звуковой сигнал.

4.2.7 Окна с электрическими стеклоподъемниками

Окна с электрическими стеклоподъемниками могут работать, когда ключ зажигания находится в положении «ON». Они работают в течение 40 секунд после переключения ключа зажигания из положения «ON» в положение «ACC» или «OFF». Если открыть дверь в течение 40 секунд, то стеклоподъемники перестанут работать.

👁 Внимание!

- При выходе из автомобиля, пожалуйста, закройте все окна.
- Будьте осторожны при закрытии окон. Не кладите руки на край окна. В противном случае существует опасность защемления.

Боковые кнопки управления электрическими стеклоподъемниками со стороны водителя

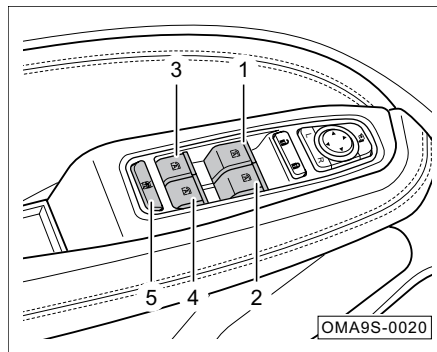

1. Кнопка управления левым передним стеклоподъемником
2. Кнопка управления правым передним стеклоподъемником
3. Кнопка управления левым задним стеклоподъемником
4. Кнопка управления правым задним стеклоподъемником
5. Кнопка блокировки стеклоподъемников пассажирских дверей

- Поднимите кнопку ① до первого упора, окно будет подниматься пока кнопка не будет отпущена или же окно не закроется полностью.
- Поднимите кнопку ① до упора, окно будет подниматься автоматически, пока не закроется полностью.
- Нажмите кнопку ① до первого упора, окно будет опускаться, пока кнопка не будет отпущена или же окно не опустится полностью.
- Нажмите кнопку ① до упора, окно будет опускаться автоматически, пока не закроется полностью.

ℹ Примечание

Во время автоматического поднятия/опускания стекол, чтобы остановить движение стекла, нажмите кнопку ① вверх/вниз, и стекло остановится.

- Способ управления кнопками ②, ③, ④ идентичен способу управления кнопкой ①. Данные кнопки могут управлять только соответствующими стеклами.

i Примечание

У некоторых моделей все 4 окна оснащены функцией подъема одним нажатием (функцией антизажима). У некоторых моделей данные функции имеются только у водительского окна.

- Нажмите кнопку блокировки пассажирских окон , на кнопке загорится индикатор, а кнопки стеклоподъемника на стороне пассажиров перестанут работать. Если необходимо снять блокировку, то нажмите еще раз данную кнопку, и индикатор на кнопке погаснет.

Кнопка стеклоподъемника на стороне пассажира

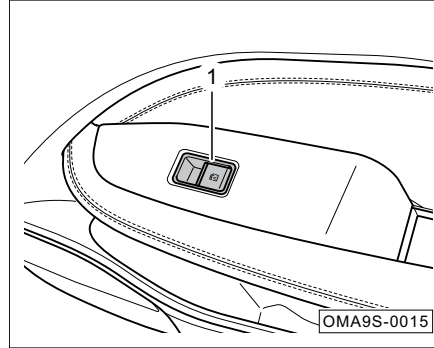

- Способ эксплуатации кнопки стеклоподъемника на стороне пассажира  идентичен способу эксплуатации кнопок стеклоподъемника на стороне водителя.

Инициализация функции защиты от заземления

Если привод окна не имеет функции подъема одним нажатием, функция антизажима не работает или функция антизажима срабатывает несколько раз в течение короткого времени, то это приведет к сбою состояния инициализации. Необходимо

повторно произвести процедуру инициализации.

1. Поднимите кнопку стеклоподъемника, окно будет двигаться вверх, пока не закроется полностью.
2. После того как окно полностью закрыто, продолжайте нажимать кнопку автоматического стеклоподъемника вверх, удерживайте ее в течение 2–3 секунд, чтобы завершить инициализацию.

⚠ Предупреждения:

Функция антизажима не работает во время всего процесса инициализации. Пожалуйста, не вставляйте части тела и любые другие предметы в оконный проем во время его закрытия. Это не просто повлияет на процесс инициализации, но и повысит вероятность получения травмы и повреждения автомобиля. Если в системе электропривода люка автомобиля произошел сбой, то обратитесь в сервисный центр GAC MOTOR для диагностики и ремонта.

4.2.8 Люк с электроприводом

Управлять люком с электроприводом можно тогда, когда выключатель зажигания находится в положении «ON». Когда ключ зажигания будет переключен с передачи «ON» на «ACC» или «OFF», электропривод люка будет работать еще 40 секунд. Если Вы откроете любую переднюю дверь в течение этих 40 секунд, то данная функция будет автоматически остановлена. Автоматический люк перестанет работать.

i Примечание

Когда ключ зажигания находится в положении «OFF», а люк с электроприводом не закрыт, если открыть водительскую дверь, то на приборной панели будет отображаться текст «Люк не закрыт» с соответствующим звуковым сигналом. Проверьте, закрыт ли люк.

👁 Внимание!

Пожалуйста, закройте люк, чтобы избежать попадания дождевой воды в автомобиль.

Обычный люк*

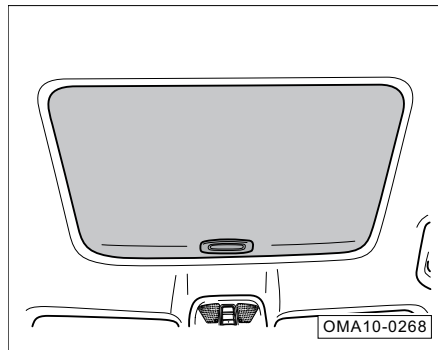

- Автоматическое открытие: во время плавного открытия люка солнцезащитный козырек также автоматически откроется (одновременно).
- Ручное открытие: сдвиньте солнцезащитный козырек вперед, чтобы открыть люк.
- Ручное закрытие: после закрытия люка сдвиньте солнцезащитный козырек назад, чтобы закрыть его.

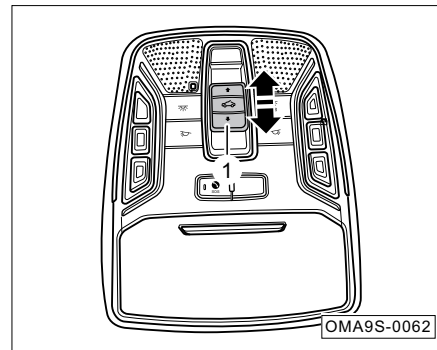

- Если Вы хотите лишь немного открыть люк, то сдвиньте кнопку открытия люка ① назад, и тогда он слегка приоткроется.
- Если Вы хотите лишь немного закрыть люк, сдвиньте кнопку открытия люка ① вперед, и тогда люк слегка закроется.

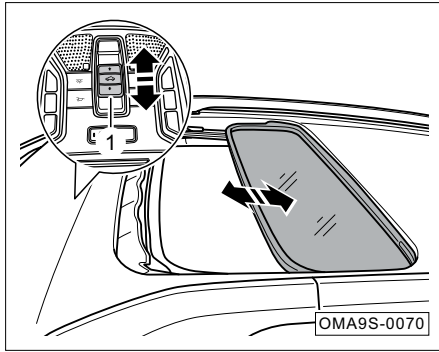

- Сдвиньте кнопку открытия люка назад и немного задержите, тогда люк автоматически откроется полностью.
- Сдвиньте кнопку открытия люка вперед и немного задержите, тогда люк автоматически закроется полностью.

i Примечание

Во время процесса автоматического открытия или закрытия люка, если нажать на выключатель ① еще один раз, то люк перестанет двигаться и остановится в текущем положении.

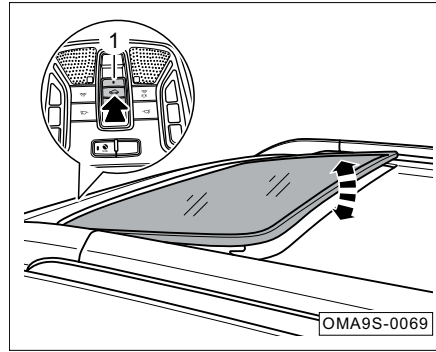

- Когда люк полностью закрыт, то вручную откройте солнцезащитный козырек и отодвиньте кнопку открытия люка ① в верхнее положение ↕, и люк откинется наружу. Если необходимо закрыть люк, то сдвиньте кнопку открытия люка вперед, и он закроется.

Панорамный люк*

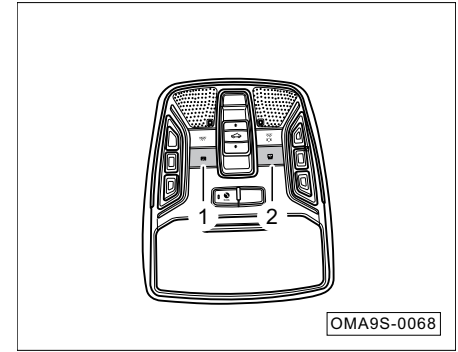

- Если Вы хотите слегка открыть электрическую шторку, то быстро нажмите переключатель ①, и шторка приоткроется.
- Если Вы хотите слегка закрыть электрическую шторку, то быстро нажмите переключатель ②, и шторка немного закроется.
- Нажмите на выключатель ① и удерживайте его, тогда электрическая шторка откроется полностью.
- Нажмите на выключатель ② и удерживайте его, тогда электрическая шторка закроется полностью.

Операционная система и оборудование

Примечание

- Во время открытия люка электрическая шторка будет открываться автоматически.
- Во время закрытия люка электрическая шторка будет закрываться автоматически.
- Во время автоматического открытия или закрытия электрической шторки нажмите переключатель ① или переключатель ② еще раз, чтобы электрическая шторка остановилась в текущем положении.

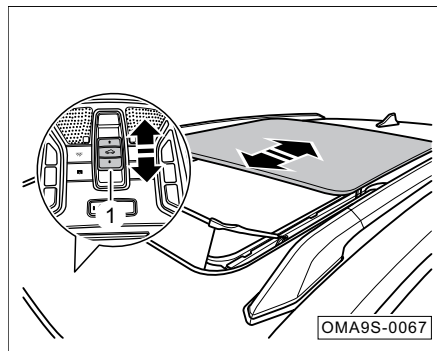

Примечание

- Во время автоматического открытия или закрытия люка нажмите еще раз на кнопку открытия люка, и он остановится в текущем положении.
- Комфортное положение люка устанавливается, чтобы сбалансировать шум, создаваемый открытым люком во время движения.

- Если Вы хотите лишь немного открыть люк, то сдвиньте кнопку открытия люка ① назад, и тогда он слегка приоткроется.
- Если Вы хотите лишь немного закрыть люк, сдвиньте кнопку открытия люка ① вперед, и тогда люк слегка закроется.
- Отодвиньте кнопку открытия люка ① назад и задержите на некоторое время, тогда люк автоматически переместится в удобное положение. Отодвиньте кнопку открытия люка ① еще раз, тогда люк откроется полностью.
- Сдвиньте кнопку открытия люка вперед и немного задержите, тогда люк автоматически закроется полностью.

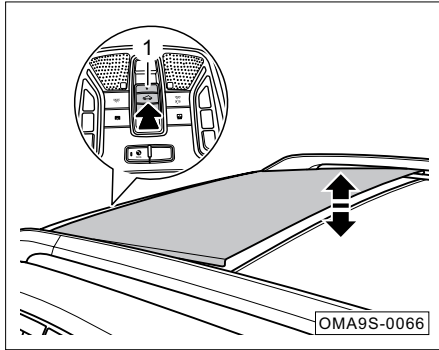

- Когда люк полностью закрыт, отодвиньте кнопку открытия люка ① в верхнее положение, тогда люк откинется наружу. Если необходимо закрыть люк, то сдвиньте кнопку открытия люка вперед, и он закроется.

Функция антизащемления люка

Функция антизащемления люка работает при плавном закрытии и при закрытии из откинутого положения. Функция антизащемления заключается в предотвращении защемления крупных объектов, предметов или частей тела.

- Когда люк находится в зоне скольжения, если сработала функция антизащемления, то люк начнет автоматически открываться и через пару секунд остановится.
- Если люк откинут, а функция антизащемления сработала, то люк будет двигаться в направлении открытия до максимального положения.

Внимание!

Не используйте люк при температуре ниже -20°C . В такой среде функция антизащемления может не сработать, что может привести к несчастным случаям. Кроме этого, низкая температура может повредить электроприводу.

Предупреждения:

- Функция антизащемления люка не реагирует на небольшие (тонкие) предметы.
- Будьте осторожны при закрытии люка. Во избежание защемления убедитесь в том, что в проеме люка нет людей или лишних предметов.
- Функция антизащемления отключается, когда люк почти полностью закрылся.
- Не пытайтесь намеренно активировать функцию антизащемления руками или другими частями тела, иначе Вас может защемить.

Операционная система и оборудование

Ручная инициализация и самообучение люка

Обычный люк*

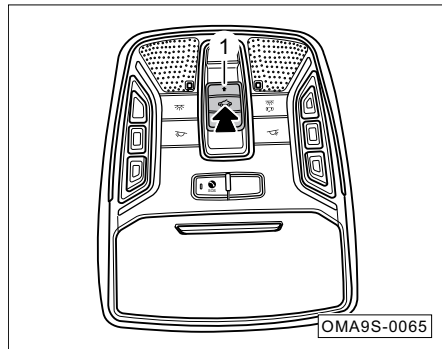

- Когда люк откнут, то передвиньте кнопку люка ① в верхнее ⇄ положение и задержите на 10 секунд. В это время начнется процесс инициализации люка.
- Удерживайте верхнее ⇄ положение кнопки люка ① нажатым (или продолжайте нажимать переключатель люка ① вперед), тогда люк остановится после выполнения следующих действий: «опускание и закрытие → открытие скольжением → полное закрытие». Настройка люка завершена.

Панорамный люк*

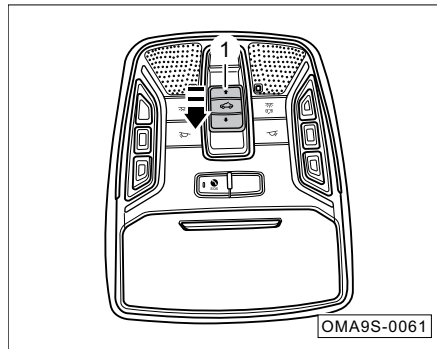

- Если люк находится в закрытом положении, то передвиньте кнопку люка ① в верхнее положение и задержите на 10 секунд. В это время начнется процесс инициализации люка.
- Удерживайте верхнее положение кнопки люка ① нажатым, люк остановится после выполнения следующих действий: «опускание и закрытие → открытие скольжением → полное закрытие». Настройка люка завершена.

Внимание!

Если в системе электропривода люка автомобиля произошел сбой, то обратитесь в сервисный центр GAC MOTOR для диагностики и ремонта.

4.2.9 Эксплуатация противоугонной системы автомобиля

Разблокировка противоугонной системы автомобиля

Когда выключатель зажигания находится в положении «OFF», а автомобиль в режиме «охраны», то после того, как водитель с дистанционным смарт-ключом подойдет к двери и просунет руку в ручку передней двери в зону разблокировки* (или дистанционно разблокирует автомобиль), противоугонная система разблокирует двери. Лампы указателей поворота моргнут 2 раза.

Включение противоугонной системы автомобиля

Когда выключатель зажигания находится в положении «OFF», все четыре двери, крышка капота и багажная дверь закрыты, если покинуть автомобиль с дистанционным смарт-ключом, коснуться выемки области блокировки на ручке передней двери* (или дистанционно заблокировать автомобиль), то транспортное средство заблокируется. Лампы указателя поворота моргнут один раз, а сам автомобиль перейдет в режим «охраны».

Срабатывание противоугонной системы автомобиля

Когда выключатель зажигания находится в положении «OFF», а автомобиль в состоянии «охраны», если попытаться открыть дверь с помощью недопустимого ключа или силой, моментально сработает противоугонная система. Раздастся звуковой сигнал. Лампы указателя поворота начнут моргать примерно 28 секунд.

i Примечание

Во время срабатывания или несрабатывания сигнализации необходимо нажать кнопку  на дистанционном пульте, перевести зажигание в положение «ON», и противоугонная сигнализация будет отключена. Автомобиль перейдет в режим «снятия охраны». Максимальное число срабатываний сигнализации — 10 раз.

Иммобилайзер

Когда выключатель зажигания находится в положении «OFF», сигнализация отключена, а ключ находится в автомобиле, переведите выключатель зажигания в положение «ON». Если иммобилайзер будет обнаружен, то двигатель может быть запущен.

Если иммобилайзер не был обнаружен, то двигатель не запустится, и сработает противоугонная сигнализация.

Инструкция по обслуживанию противоугонной системы

При обычном использовании обслуживание не требуется, если возникнут какие-либо вопросы, свяжитесь с сервисным центром GAC MOTOR.

4.3 Освещение и обзор

4.3.1 Внешние осветительные приборы

Комбинированный переключатель освещения

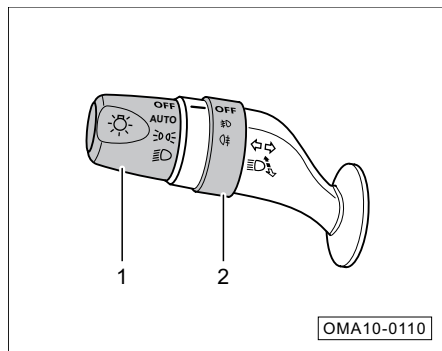

1. Переключатель освещения
2. Переключатель противотуманных фар

Примечание

Во время движения в дождь (или после мойки автомобиля) из-за разницы температур внутри и снаружи — на внутренней поверхности фар может скапливаться конденсат. Аналогично происходит с конденсатом на поверхности стекол в салоне транспортного средства в дождливую погоду. Это никак не влияет на продолжительность срока эксплуатации фар. Для устранения конденсата можно включить освещение. Если в фары попал большой объем воды, то незамедлительно обратитесь на станцию обслуживания GAC MOTOR для прохождения осмотра и ремонта.

Указатели поворота

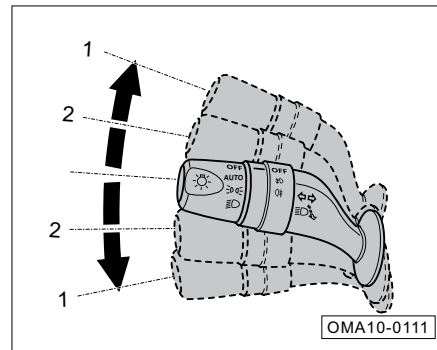

- Когда замок зажигания в положении «ON», переместите рычаг комбинированного переключателя освещения вверх или вниз до предельного ① положения, чтобы включить указатель правого или левого поворота. На приборной панели будет моргать соответствующий индикатор ➡ или ⬅.

Указатель смены полосы движения

- Во время смены полосы движения (или при обгоне) переместите рычаг комбинированного переключателя освещения вверх или вниз до ② положения. После отпустите рычаг и он автоматически вернется в исходное положение. Соот-

ветствующий указатель поворота и его индикатор на приборной панели ➡ или ➡ моргнут 3 раза.

- Если переместить рычаг комбинированного переключателя освещения вверх или вниз до положения ② и удерживать его, то соответствующий указатель поворота и его индикатор на приборной панели ➡ или ➡ продолжат моргать. Сигнал поворота прекратится только после того, как вы отпустите рычаг и он вернется в исходное положение.

👁 Внимание!

При выходе из строя одного из указателей поворота соответствующий индикатор на приборной панели ➡ или ➡ будет моргать в два раза чаще и быстрее обычного.

Переключатель освещения

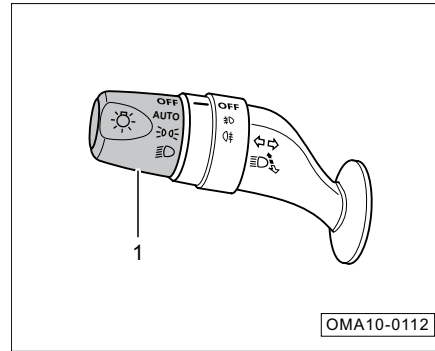

Когда замок зажигания в положении «ON», поверните переключатель освещения ① в положение режима автоматического включения или выключения освещения. Режим AUTO (автоматическое управление наружным освещением)* предполагает включение параметров ☼ (габаритные огни) и ☹ (ближний свет).

Когда переключатель освещения находится в положении «OFF», все фары освещения выключены.

AUTO (автоматическое управление наружным освещением)*

- Поверните переключатель освещения до положения AUTO, чтобы активировалась функция автоматического управления наружным освещением.

ℹ Примечание

- После включения функции автоматического управления наружным освещением автомобиль будет самостоятельно управлять включением и отключением наружного освещения, ориентируясь исключительно на степень освещенности окружающего пространства. При постепенном снижении степени наружной освещенности одновременно включаются габаритные огни и ближний свет; при постепенном увеличении степени наружной освещенности габаритные огни и ближний свет одновременно выключаются.
- Можно производить регулировку в «Настройках автомобиля» аудиосистемы → «Управление освещением» → Чувствительность автоматического управления наружным освещением».

Внимание!

- Если на дисплее приборной панели отображается предупреждение «Неисправность датчика, пожалуйста, управляйте освещением вручную» и одновременно система сохраняет включенным ближний свет, то управление освещением должно осуществляться вручную. Постарайтесь незамедлительно обратиться на станцию обслуживания GAC MOTOR для прохождения осмотра и ремонта.
- В условиях тумана/смога функция автоматического управления наружным освещением может не работать. В этом случае управление освещением должно осуществляться вручную.



Дневные ходовые огни

- Когда двигатель запущен, а габаритные огни не включены, то дневные ходовые огни включаются автоматически; при включении габаритных огней или выключении двигателя дневные ходовые огни выключаются автоматически.

Примечание

Настройки включения и выключения можно регулировать в «Настройках автомобиля» аудиосистемы → «Управление освещением» → Дневные ходовые огни».

Габаритные огни

- Проверните переключатель освещения до положения , чтобы включить габаритные огни. В это время загорятся габаритные огни, подсветка приборной панели, подсветка номерного знака, а на приборной панели загорится соответствующий индикатор .

Примечание

Если габаритные огни не были выключены, то при переключении замка зажигания в положение «OFF», чтобы сэкономить заряд аккумуляторной батареи, габаритные огни автоматически выключаются по одной из двух схем:

- при успешном запирировании габаритные огни выключатся сразу;
- при отсутствии запирирования габаритные огни выключаются через 15 минут.



Предупреждения:

Во время движения ночью (или в условиях низкой видимости) включайте не только габаритные огни, но и дополнительное освещение. В противном случае повышается риск возникновения ДТП.

Фары ближнего света

- Поверните переключатель освещения до положения , чтобы включить ближний свет.

Фары дальнего света

- Поверните переключатель освещения до положения , чтобы включить ближний свет.
- Толкните рычаг комбинированного переключателя освещения по направлению вперед, чтобы включить дальний свет. На приборной панели загорится соответствующий индикатор .
- Потяните рычаг комбинированного переключателя освещения по направлению назад, чтобы вернуть его в исходное положение и выключить дальний свет.

Подача светового сигнала
(кратковременное включение дальнего света фар)

- Потяните рычаг комбинированного переключателя освещения по направлению назад до предельного положения. В результате включаются дальний и ближний свет.
- Отпустите рычаг, и комбинированный переключатель освещения вернется

в исходное положение, тогда как дальний и ближний свет погаснут.

Примечание

- Помните о том, что включенный дальний свет ослепляет водителей встречных автомобилей, движущихся на небольшом расстоянии от вашего автомобиля. Это серьезно повышает риск возникновения ДТП. Пожалуйста, будьте уважительными на дорогах и проявляйте осторожность при использовании фар дальнего света.
- Когда все фары выключены, потяните и удерживайте рычаг комбинированного переключателя освещения по направлению назад. Включатся дальний и ближний свет, а на приборной панели загорится соответствующий индикатор .

Операционная система и оборудование

Ручная регулировка высоты пучка освещения передних фар

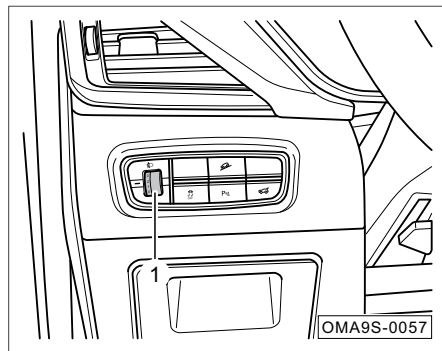

В зависимости от количества пассажиров и багажа можно вручную регулировать высоту пучка освещения передних фар (ближний свет) за счет вращения поворотного колесика ①. Доступны положения 0, 1, 2, 3.

Предупреждение о невыключенных габаритных огнях

После переключения замка зажигания в положение «OFF» при открытии двери водителя, если габаритные огни не выключены, раздастся звук предупреждающего зуммера. На дисплее приборной панели появится предупреждающее сообщение «Свет не выключен».

Функция задержки выключения передних фар (вежливый свет)

В течение 10 минут после переключения замка зажигания в положение «OFF», если в течение 2 секунд переключить тумблер освещения из положения «OFF» в любое другое положение, а затем вернуть его в положение «OFF», то активируется функция задержки выключения передних фар. Ближний свет будет гореть на протяжении 30 секунд. Если в течение 30 секунд будет открыта одна из дверей автомобиля (включая капот или дверь багажника), то время будет переустановлено и ближний свет будет гореть на протяжении еще 80 секунд. Если в течение 80 секунд все двери будут закрыты, то время будет переустановлено снова и ближний свет будет гореть на протяжении еще 30 секунд, и так далее.

i Примечание

Настройки включения и выключения можно регулировать в «Настройках автомобиля» аудиосистемы → «Управление освещением» → Вежливый свет».

Переключатель противотуманных фар

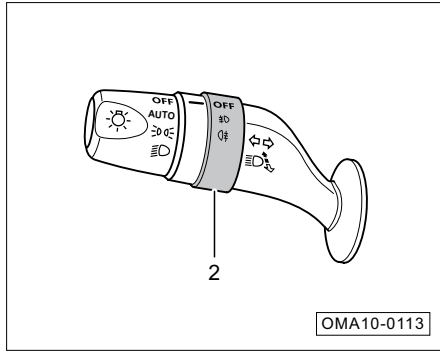

Когда замок зажигания в положении «ON», а габаритные фары включены, поверните переключатель противотуманных фар ②, чтобы включить или выключить D (передние противотуманные фары), R (задние противотуманные фары).

- Поверните переключатель противотуманных фар ② до положения D , чтобы включить передние противотуманные фары.
- Поверните переключатель противотуманных фар ② из положения D в положение R , верните назад в положение D , чтобы включить задние противотуманные фары. Повторной операцией можно осуществлять переключение

между режимами самостоятельной работы задних противотуманных фар и совместной работы передних/задних противотуманных фар.

- Когда переключатель противотуманных фар находится в положении «OFF», все противотуманные фары выключены.

i Примечание

Если передние/задние противотуманные фары включены, то при переключении тумблера освещения в положение «OFF» передние/задние противотуманные фары будут выключены. При повторном переключении тумблера включаются передние противотуманные фары. Для включения задних противотуманных фар необходимо повторно провести операцию ②.

Аварийные сигналы

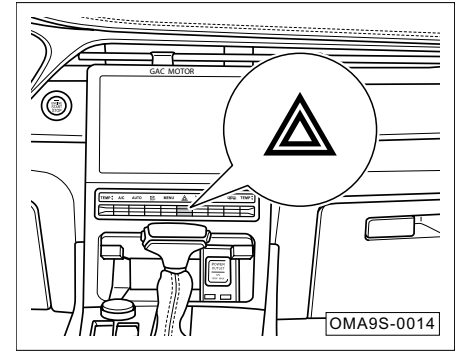

При любом положении замка зажигания нажмите кнопку Δ , и начнет моргать красная подсветка кнопки. Включатся аварийные сигналы. Повторно нажмите кнопку для выключения.

При включении аварийных сигналов все указатели поворотов и соответствующие индикаторы \blacktriangleright и \blacktriangleleft на приборной панели будут одновременно моргать.

В следующих ситуациях необходимо включить аварийные сигналы для привлечения внимания других участников дорожного движения и снижения риска возникновения ДТП:

- При возникновении ДТП с автомобилем.
- В городских заторах при нахождении автомобиля в конце транспортного потока.
- Во время буксировки.



i Примечание

Использование аварийной сигнализации расходует заряд аккумуляторной батареи. Если нет необходимости, то не включайте аварийную сигнализацию.

При использовании аварийной сигнализации необходимо неукоснительно соблюдать законодательство.

При возникновении аварийной ситуации и неисправности аварийных сигналов необходимо использовать другие способы привлечения внимания других участников дорожного движения. Эти способы должны быть безопасны и полностью соответствовать правилам дорожного движения.

Освещение для безопасного приближения к автомобилю

- Находясь в зоне действия ключа удаленного доступа, нажмите кнопку отпирания . На 25 секунд зажгутся габаритные огни. За это время вы успеете проверить наличие препятствий и оценить обстановку вокруг автомобиля. Повторно нажмите кнопку отпирания , и габаритные огни будут гореть еще 25 секунд. После посадки в автомобиль и переключения замка зажигания в положение «ON» габаритные огни погаснут.

Опознавательный свет

- В течение 0,5 секунды дважды нажмите кнопку запирания  на ключе удаленного доступа. Габаритные огни загорятся на 8 секунд, а указатели поворота моргнут 3 раза, чтобы Вы смогли определить местоположение автомобиля.

4.3.2 Внутренние осветительные приборы

Функция автоматического включения потолочного светильника

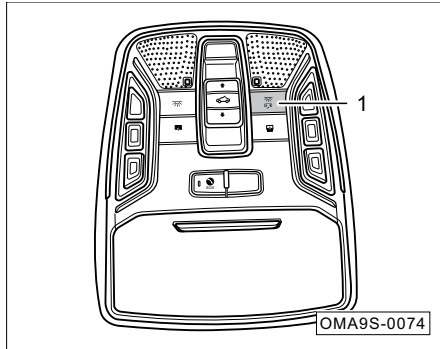

- Нажмите кнопку ① (переключатель останется в утопленном положении), чтобы выключить функцию автоматического включения потолочного светильника; еще раз нажмите кнопку ① (переключатель вернется в исходное состояние), чтобы активировать функцию автоматического включения потолочного светильника.

Функция задержки выключения потолочного светильника

Потолочный светильник постепенно гаснет при активированной функции автоматического включения в следующих условиях:

- Когда замок зажигания в положении «OFF», откройте одну из дверей, тогда потолочный светильник автоматически загорится; он постепенно погаснет примерно через 30 секунд после закрытия двери.
- Когда замок зажигания в положении «OFF», откройте двери при помощи ключа удаленного доступа, и потолочный светильник автоматически загорится; он постепенно погаснет примерно через 30 секунд.
- При переключении замка зажигания из положения «ON» в положение «OFF» потолочный светильник автоматически загорится; он постепенно погаснет примерно через 30 секунд.

i Примечание

Когда все двери закрыты, а потолочный светильник горит в условиях вышеуказанных ситуаций, при запирании дверей при помощи ключа удаленного доступа (или переключении замка зажигания в положение «ON») потолочный светильник автоматически погаснет.

Потолочный светильник

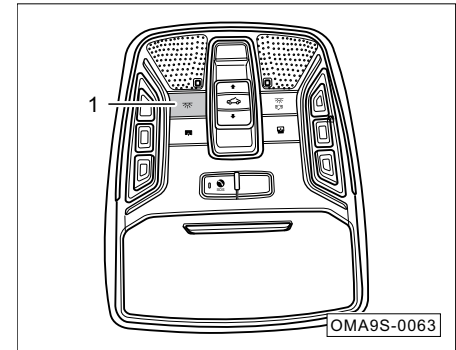

- Когда потолочный светильник погас, нажмите кнопку ① (переключатель останется в утопленном положении), чтобы потолочный светильник постепенно загорелся; еще раз нажмите кнопку ① (переключатель вернется в исходное состояние), чтобы потолочный светильник постепенно погас.

i Примечание

Если потолочный светильник включен не нажатием кнопки ①, то нажатие кнопки ① не приведет ни к какому результату.

Операционная система и оборудование

Для моделей с панорамным люком

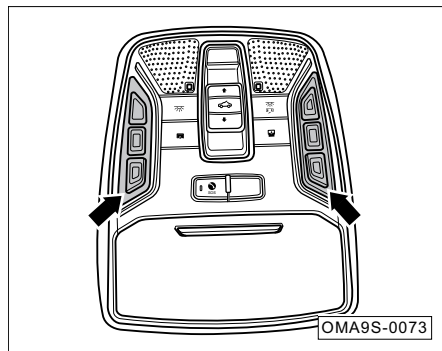

- Когда передний потолочный светильник погас, коснитесь светильника с соответствующей стороны, чтобы он загорелся; еще раз коснитесь светильника с соответствующей стороны, чтобы он погас.

i Примечание

- Прикосновение должно осуществляться рядом с центральной зоной, а диаметр соприкосновения не может превышать 12 мм.
- Если потолочный светильник включен не при помощи прикосновения, то прикосновение к нему не приведет ни к какому результату.

Для моделей с обычным люком

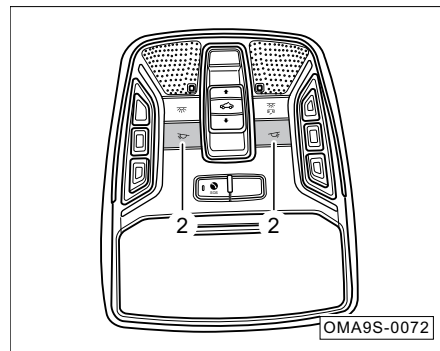

- Когда передний потолочный светильник погас, нажмите кнопку ② (переключатель останется в утопленном положении), чтобы передний потолочный светильник с соответствующей стороны загорелся; еще раз нажмите кнопку ② (переключатель вернется в исходное состояние), чтобы выключить передний потолочный светильник с соответствующей стороны.

i Примечание

Если потолочный светильник включен не нажатием кнопки ②, то нажатие кнопки ② не приведет ни к какому результату.

Задний потолочный светильник

Для моделей с панорамным люком

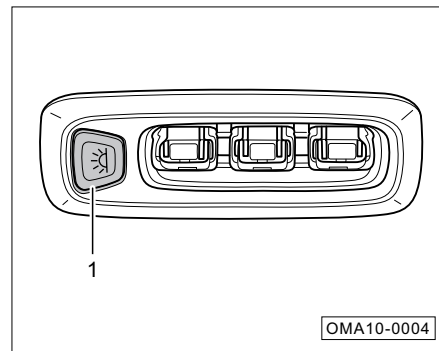

- Когда задний потолочный светильник погас, нажмите кнопку ①, чтобы потолочный светильник с соответствующей стороны загорелся; еще раз нажмите кнопку ①, чтобы выключить потолочный светильник с соответствующей стороны.

i Примечание

Если задний потолочный светильник включен не нажатием кнопки ①, то нажатие кнопки ① не приведет ни к какому результату.

Для моделей с обычным люком

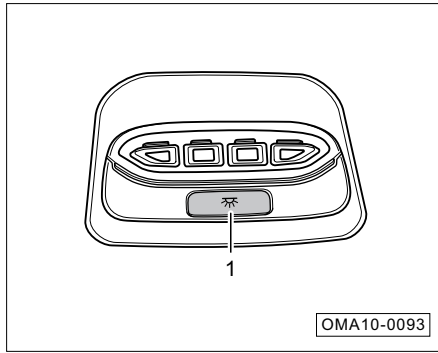

- Когда задний потолочный светильник погас, нажмите кнопку ①, чтобы потолочный светильник с соответствующей стороны загорелся; еще раз нажмите кнопку ①, чтобы выключить потолочный светильник с соответствующей стороны.

i Примечание

Если задний потолочный светильник включен не нажатием кнопки ①, то нажатие кнопки ① не приведет ни к какому результату.

Подсветка перчаточного ящика

- При открытии перчаточного ящика его подсветка включится автоматически.
- При закрытии перчаточного ящика его подсветка выключится автоматически.

Освещение багажного отделения

- При открытии двери багажного отделения освещение включится автоматически.
- При закрытии двери багажного отделения освещение выключится автоматически.

Предупреждение об открытой двери*

- При открытии какой-либо двери предупреждающие сигналы включаются автоматически.
- При закрытии какой-либо двери предупреждающие сигналы выключаются автоматически.

Подсветка косметического зеркала*

- При открытии крышки косметического зеркала подсветка включается автоматически.
- При закрытии крышки косметического зеркала подсветка выключается автоматически.

Контурная подсветка салона*

- При включении габаритных огней контурная подсветка салона включается автоматически.
- При выключении габаритных огней контурная подсветка салона выключается автоматически.

i Примечание

Настройки включения и выключения можно регулировать в «Настройках аудиосистемы» → «Управление освещением» → Выключатель комфортной подсветки салона.

4.3.3 Комбинированный переключатель стеклоочистителей

Тип с режимом AUTO

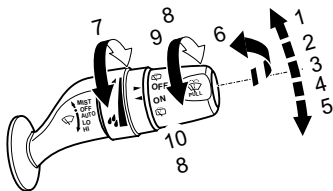

OMA10-0018

Тип с режимом INT

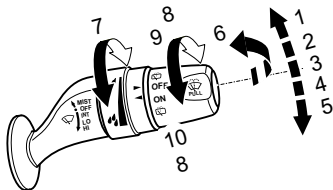

OMA10-0114

Когда замок зажигания находится в положении «ON», комбинированный пере-

ключатель стеклоочистителей активен в следующих режимах:

1. MIST: Кратковременная работа стеклоочистителей
2. OFF: Стеклоочистители переднего ветрового стекла выключены
3. AUTO: Автоматический режим работы стеклоочистителей*
 - INT: Работа стеклоочистителей с интервалом*
4. LO: Непрерывный режим работы стеклоочистителей на малой скорости
5. HI: Непрерывный режим работы стеклоочистителей на большой скорости
6. Включение системы омывателей лобового стекла
7. Ручка регулировки:
 - Регулировка чувствительности автоматического срабатывания стеклоочистителей (AUTO)*
 - Регулировка интервала срабатывания стеклоочистителей (INT)*
8.  Включение системы омывателей заднего стекла:
9. OFF: Выключение системы омывателей или стеклоочистителей заднего стекла
10. ON: Включение задних стеклоочистителей

Примечание

Когда передние стеклоочистители находятся в режиме работы с интервалом, непрерывной работы на малой скорости или непрерывной работы на большой скорости, при переключении КПП на «R» задние и передние стеклоочистители начинают работать синхронно.

MIST: Кратковременная работа стеклоочистителей

- Переместите рычаг комбинированного переключателя стеклоочистителей до предельного положения ① режима MIST, тогда стеклоочистители начнут кратковременную работу.
- Отпустите рычаг комбинированного переключателя стеклоочистителей, чтобы он автоматически вернулся в исходное положение ② режима OFF, тогда стеклоочистители прекратят кратковременную работу.

OFF: стеклоочистители выключены

- Переместите рычаг комбинированного переключателя стеклоочистителей до предельного положения ② режима OFF, тогда передние стеклоочистители прекратят работу.

AUTO: Автоматический режим работы стеклоочистителей*

- Переместите рычаг комбинированного переключателя стеклоочистителей до предельного положения ③ режима AUTO, чтобы активировать автоматический режим работы. В зависимости от обильности осадков (и текущей скорости автомобиля) система в реальном времени будет регулировать скорость работы стеклоочистителей.
- Включение и выключение функции автоматического режима работы стеклоочистителей можно настроить в «Настройках автомобиля» аудиосистемы → «Интеллектуальный кузов» → Автоматическая работа стеклоочистителей». Когда функция не активна, работа стеклоочистителей в режиме AUTO идентична работе в режиме INT.

Внимание!

- Если на дисплее приборной панели отображается предупреждение «Неисправность датчика, пожалуйста, управляйте работой стеклоочистителей вручную», то в целях безопасности система сохраняет активным режим работы стеклоочистителей на малой скорости. В этом случае управляйте

работой стеклоочистителей в зависимости от фактической ситуации. Постарайтесь как можно скорее отправиться на станцию обслуживания GAC MOTOR для прохождения осмотра и ремонта.

- Перед использованием автоматического режима работы стеклоочистителей в зимнее время убедитесь, что щетки не примерзли к стеклу.
- Рекомендуем отключать автоматический режим работы стеклоочистителей во время мытья автомобиля, в пыльную и ясную погоду, чтобы избежать непреднамеренного срабатывания стеклоочистителей. Этим можно спровоцировать повреждение оборудования и нанести травмы людям.
- Автоматический режим работы стеклоочистителей является вспомогательной функцией. В зависимости от фактической ситуации водитель должен (при необходимости) управлять работой стеклоочистителей вручную, чтобы обеспечить безопасность движения.

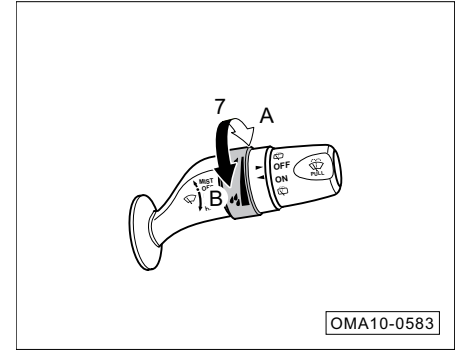

- Вращайте поворотное колесо ⑦ вверх/вниз, чтобы отрегулировать чувствительность автоматического срабатывания стеклоочистителей.
- A: повышение чувствительности автоматического срабатывания стеклоочистителей.
- B: понижение чувствительности автоматического срабатывания стеклоочистителей.

Операционная система и оборудование

INT: Работа стеклоочистителей с интервалом*

- Переместите рычаг комбинированного переключателя стеклоочистителей до предельного положения ③ режима INT, чтобы включить автоматическое срабатывание стеклоочистителей с определенным интервалом.
- В моделях с автоматическими стеклоочистителями можно настраивать переключение в режим автоматической работы с определенным интервалом в «Настройках автомобиля» аудиосистемы → «Интеллектуальный кузов → Автоматическая работа стеклоочистителей».

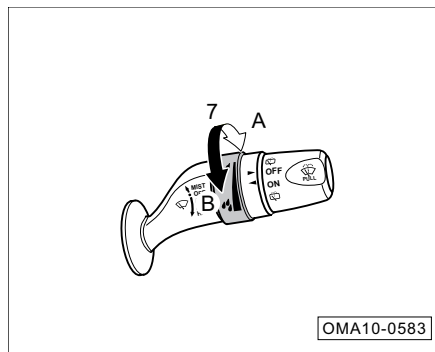

- Вращайте поворотное колесико ⑦ вверх/вниз, чтобы отрегулировать скорость срабатывания стеклоочистителей в режиме работы с интервалом.
- A: повышение скорости срабатывания стеклоочистителей в режиме работы с интервалом.
- B: понижение скорости срабатывания стеклоочистителей в режиме работы с интервалом.

LO: Непрерывный режим работы стеклоочистителей на малой скорости

- Переместите рычаг комбинированного переключателя стеклоочистителей до предельного положения ④ режима LO, чтобы включить работу стеклоочистителей на малой скорости.

HI: Непрерывный режим работы стеклоочистителей на большой скорости

- Переместите рычаг комбинированного переключателя стеклоочистителей до предельного положения ⑤ режима HI, чтобы включить работу стеклоочистителей на высокой скорости.

Включение системы омывателей лобового стекла

- Потяните рычаг комбинированного переключателя стеклоочистителей по направлению назад до предельного положения ⑥, чтобы начать подачу воды передними омывателями. Вода поступит через несколько секунд.
- Отпустите рычаг комбинированного переключателя стеклоочистителей (он автоматически вернется в исходное положение), чтобы выключить систему омывателей лобового стекла. Через 6 секунд произойдет однократное повторное срабатывание стеклоочистителей.
- По окончании однократного срабатывания стеклоочистителей можно повторно активировать их работу, чтобы удалить с поверхности стекла оставшиеся водяные подтеки.

Включение системы омывателей заднего стекла

- Когда дверь багажного отделения закрыта, вращайте поворотное колесико управления задними стеклоочистителями вверх/вниз до предельного положения ⑧ , чтобы начать подачу воды задними омывателями. Активируется задний стеклоочиститель. По окончании работы задних омывателей прекратят работу и стеклоочистители. Через 6 секунд произойдет однократное повторное срабатывание стеклоочистителей.

ON: Включение задних стеклоочистителей

- Когда дверь багажного отделения закрыта, вращайте поворотное колесико управления задними стеклоочистителями вверх/вниз до предельного положения ⑩ режима ON, чтобы начать работу задних стеклоочистителей.

OFF: Выключение омывателей или стеклоочистителей заднего стекла

- Вращайте поворотное колесико управления задними стеклоочистителями вверх/вниз до предельного положения ⑨ режима OFF, чтобы выключить систему омывателей заднего ветрового стекла или остановить работу стеклоочистителей.

Защита очистителя переднего ветрового стекла

- В течение 10 секунд после переключения замка зажигания в положение «OFF» переместите рычаг комбинированного переключателя стеклоочистителей до положения режима MIST (кратковременная работа стеклоочистителей) и быстро верните в исходное положение. Стеклоочистители переместятся в максимально верхнее положение и после этого останутся.

Примечание

Включение и выключение функции можно настроить в «Настройках автомобиля» аудиосистемы → «Интеллектуальный кузов» → Защита очистителя переднего ветрового стекла».

4.3.4 Ветровое стекло

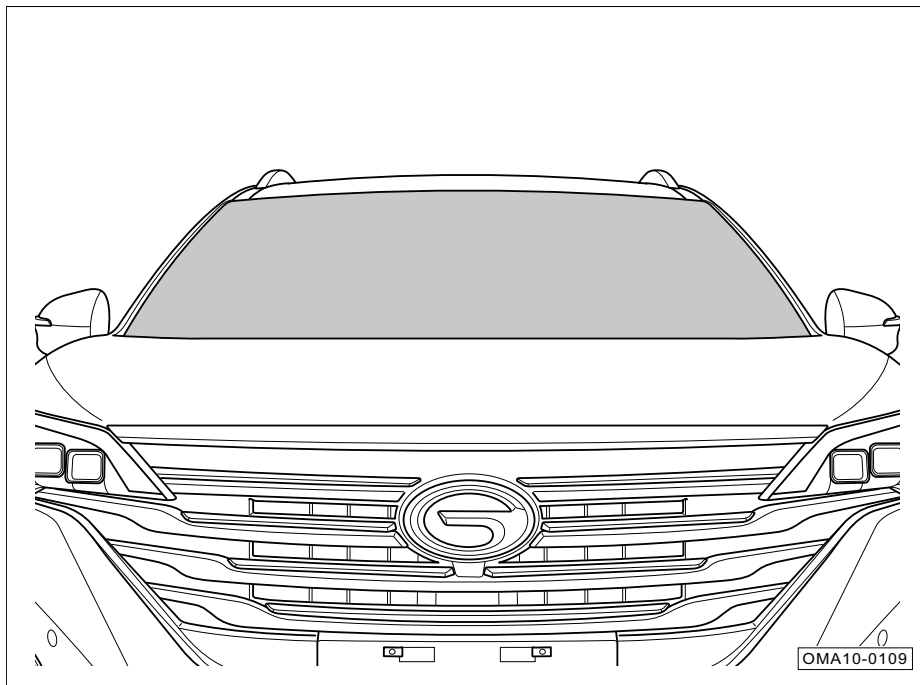

Ветровое стекло

Переднее ветровое стекло имеет термоизоляцию зеленого цвета, прослойку от поражения стеклянными осколками, что позволяет эффективно снизить возможную степень травмирования при ДТП.

Предупреждения:

- Пожалуйста, всегда поддерживайте поверхность стекла в чистоте.
- Пожалуйста, наклеивайте на стекло необходимые предупреждающие или информационные наклейки в соответствии с требованиями локальных правил дорожного движения. Пожалуйста, не наклеивайте произвольно листы бумаги или какие-либо объекты на лобовое стекло. В противном случае обзор будет ограничен, что повышает риск возникновения ДТП.

4.3.5 Зеркала заднего вида

Внутреннее зеркало заднего вида

Невозможность ясного обзора обстановки позади автомобиля через внутреннее зеркало заднего вида представляет чрезвычайную опасность!

Внутреннее зеркало заднего вида с автоматическим затемнением*

Датчик освещенности внутреннего зеркала заднего вида с автоматическим затемнением отслеживает степень освещенности впереди и позади автомобиля. Снижение интенсивности лучей, попадающих и отражающихся от поверхности зеркала, делает комфортным наблюдение за обстановкой позади автомобиля.

i Примечание

При низких температурах в салоне автомобиля время реагирования повышением/понижением затемненности может увеличиваться.

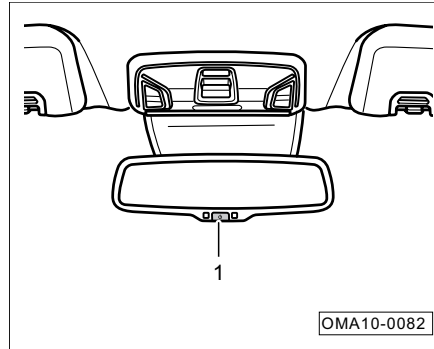

- Когда замок зажигания находится в положении «ON», функция автоматического затемнения включается автоматически. Загорается соответствующий индикатор. Для выключения автоматического затемнения нажмите кнопку ① выключателя на зеркале. Световой индикатор погаснет. Чтобы снова включить режим автоматического затемнения, повторно нажмите кнопку ①.

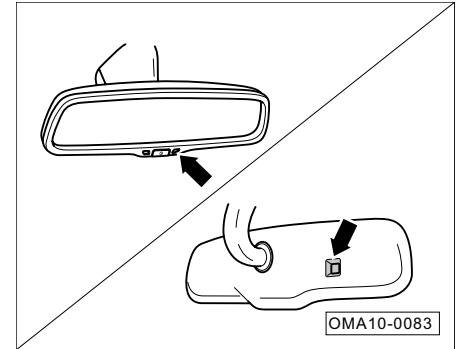

👁 Внимание!

Для нормальной работы датчиков функции автоматического затемнения внутреннего зеркала заднего вида не закрывайте пальцами или другими предметами датчики, обозначенные стрелками на рисунке.

Операционная система и оборудование

Внутреннее зеркало заднего вида с затемнением вручную*

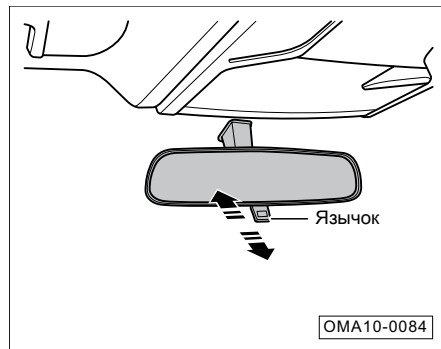

Ручной регулировкой внутреннего зеркала заднего вида можно ослабить интенсивность отражающихся лучей, попадающих на зеркало, что делает комфортным наблюдение за обстановкой позади автомобиля.

- Обычное положение выступающего язычка представлено на рисунке. При перемещении язычка вперед происходит смещение лучей, попадающих на зеркало. В результате этого предотвращается ослепление водителя.
- Переместите выступающий язычок назад, чтобы вернуть зеркало в обычное положение заднего обзора.

Внешние зеркала заднего вида

⚠ Предупреждения:

Искавленные поверхности (выпуклые и сферические) зеркал заднего вида увеличивают обзор, но при этом отражаемые объекты выглядят меньше своего фактического размера, а дистанция до самих объектов кажется больше. При смене полосы движения следует учитывать это. Некорректная оценка дистанции может привести к возникновению ДТП.

i Примечание

Если внешние зеркала заднего вида вышли из строя, то незамедлительно обратитесь на станцию обслуживания GAC MOTOR для прохождения осмотра и ремонта.

Автоматическая регулировка

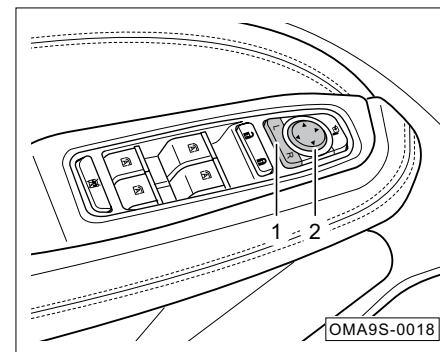

- Нажмите клавишу «L» или «R» на кнопке выбора ①, чтобы выбрать правое или левое зеркало заднего вида.
- Нажимайте клавиши регулировки ②, чтобы отрегулировать зеркала заднего вида до положения, обеспечивающего комфортный обзор.
- По окончании регулировки верните кнопку выбора ① в исходное положение (не утопленное).

Электромеханическое складывание*

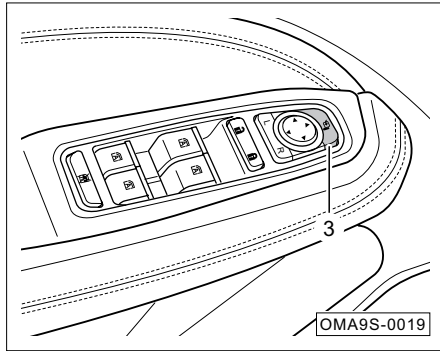

- Нажмите клавишу складывания зеркал ③, чтобы сложить внешние зеркала заднего вида.
- Повторно нажмите клавишу складывания зеркал ③, чтобы раскрыть внешние зеркала заднего вида.

Автоматическое складывание*

- При запирании автомобиля зеркала заднего вида складываются автоматически.
- При отпирании автомобиля зеркала заднего вида раскладываются автоматически.

i Примечание

Включение и выключение функции можно настроить в «Настройках автомобиля» аудиосистемы → «Интеллектуальный кузов» → «Автоматическое складывание зеркал заднего вида».

👁 Внимание!

- Складывание зеркал заднего вида осуществляется при помощи электромоторов. Не пытайтесь складывать зеркала вручную.
- В случае экстренной необходимости допускается сложить зеркала вручную. При этом не пытайтесь выполнить раскладывание сложенных вручную зеркал нажатием кнопки. Щелчок, появляющийся во время складывания зеркал вручную, говорит о достижении запорным механизмом положения запираения.
- Во время электромеханического складывания соблюдайте осторожность, чтобы не защемить пальцы между зеркалом и его основанием.

Операционная система и оборудование

Наклон внешних зеркал заднего вида при движении задним ходом*

Существуют следующие способы запоминания угла наклона внешних зеркал заднего вида при движении задним ходом:

1. Действия вручную для запоминания угла наклона внешних зеркал заднего вида при движении задним ходом:
 - Когда замок зажигания в положении «ON», войдите в меню «Настроек автомобиля» аудиосистемы → «Интеллектуальный кузов» и включите функцию «Наклон внешних зеркал заднего вида при движении задним ходом вручную».
 - Нажмите педаль тормоза, включите передачу «R».
 - Отрегулируйте внешние зеркала заднего вида с каждой стороны так, чтобы обеспечить комфортный обзор при движении задним ходом. После регулировки отпустите педаль тормоза. Система запомнит данное положение зеркал и после (при последующем движении автомобиля задним ходом) сможет его воссоздать.
2. Автоматические действия, позволяющие запомнить угол наклона внешних зеркал заднего вида при движении задним ходом:

- Когда замок зажигания находится в положении «ON», войдите в меню «настроек автомобиля» аудиосистемы → «Интеллектуальный кузов» и включите функцию «Автоматический наклон внешних зеркал заднего вида при движении задним ходом».
- Нажмите функциональную клавишу «Настройки» наклона внешних зеркал заднего вида при движении задним ходом. Отрегулируйте внешние зеркала заднего вида с каждой стороны так, чтобы обеспечить комфортный обзор при движении задним ходом. После регулировки нажмите функциональную клавишу «Подтвердить». Система запомнит данное положение зеркал и после (при последующем движении автомобиля задним ходом) сможет его воссоздать.

Активация функции наклона внешних зеркал заднего вида при движении задним ходом вручную

- Функция «наклона внешних зеркал заднего вида при движении задним ходом вручную» в меню «Настройки автомобиля» аудиосистемы включена.
- Когда замок зажигания находится в положении «ON», нажмите педаль тормоза и включите передачу «R».

- При помощи кнопок «L» или «R» выберите соответствующее зеркало.
- Внешние зеркала примут положение, которое система запомнила при последней настройке.

Активация функции автоматического наклона внешних зеркал заднего вида при движении задним ходом

- Функция «автоматического наклона внешних зеркал заднего вида при движении задним ходом» в меню «Настройки автомобиля» аудиосистемы включена.
- Когда замок зажигания находится в положении «ON», нажмите педаль тормоза и включите передачу «R».
- Зеркала заднего вида одновременно примут положение, которое система запомнила при последней настройке.

Функция устранения запотевания*

i Примечание

- Если после выключения передачи движения задним ходом прошло более 10 секунд, скорость автомобиля превысила 10 км/ч или кнопка выбора возвращена в исходное положение (не утопленное), то поверхности зеркал автоматически вернуться в исходное положение.
- Если выбрать стороны зеркал «L» или «R» в режиме функции «наклона внешних зеркал заднего вида при движении задним ходом вручную», то, соответственно, в автоматическом режиме клавиши выбора «L» или «R» функционировать не будут.

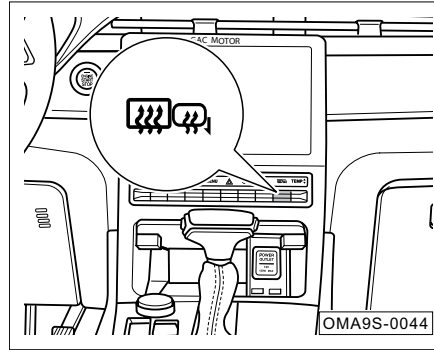

- Поднимите вверх/опустите вниз кнопку , и загорится индикаторная лампа, сообщающая о начале работы подогрева зеркал. При помощи этой функции можно устранить запотевание или обледенение внешних зеркал заднего вида, а также заднего стекла автомобиля.
- Примерно через 15 минут данная функция автоматически отключится, либо повторно поднимите вверх/опустите вниз данную кнопку, чтобы вручную отключить подогрев зеркал. Лампа индикатора погаснет.

👁 Внимание!

- Если после автоматического выключения функции необходимость устранения запотевания или обледенения по-прежнему присутствует, то повторно поднимите вверх/опустите вниз кнопку .
- Пожалуйста, ни в коем случае не оставляйте включенной функцию устранения запотевания на длительное время. В противном случае нагревательные элементы могут выйти из строя.
- Если нет необходимости использовать функцию устранения запотевания или обледенения, то отключите ее в целях экономии заряда аккумуляторной батареи.

4.3.6 Солнцезащитный козырек

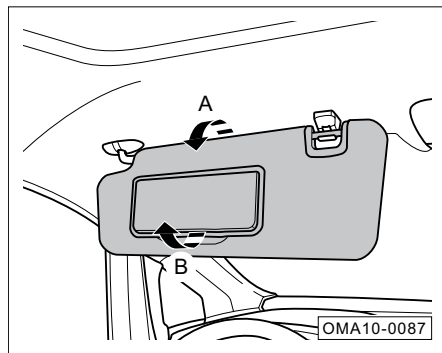

- В направлении стрелки А опустите солнцезащитный козырек со стороны водителя или переднего пассажира. Это защитит человека от солнечных лучей, проникающих сквозь лобовое стекло.
- Если Вам необходимо воспользоваться косметическим зеркалом, то опустите солнцезащитный козырек, откройте крышку косметического зеркала в направлении стрелки В. Подсветка косметического зеркала* включится автоматически.

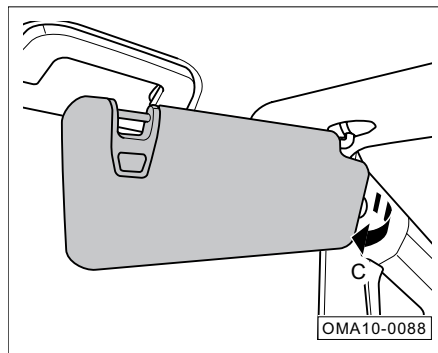

- Переместите раскрытый солнцезащитный козырек со стороны водителя или переднего пассажира в направлении стрелки С, предварительно освободив его с одной стороны держателя. Это защитит человека от солнечных лучей, проникающих сквозь боковые стекла.

i Примечание

Когда замок зажигания находится в положении «OFF» или если с момента запирания автомобиля прошло несколько минут, подсветка косметического зеркала* отключится автоматически.

4.4 Сиденья и места для хранения вещей

4.4.1 Подголовники

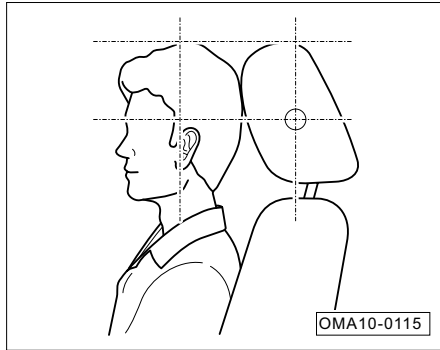

Корректно отрегулированный подголовник крайне важен для обеспечения безопасности водителя и пассажиров, а также снижения риска травмирования при ДТП.

Водитель и все пассажиры должны корректно отрегулировать свои подголовники (см. рисунок) исходя из собственной комплекции.

Предупреждения:

В целях снижения риска травмирования при ДТП обязательно строго следовать следующим правилам:

- Ни в коем случае не осуществляйте регулировку подголовника во время движения.
- Подголовники должны всегда быть установлены корректно. Если во время движения подголовник снят или установлен некорректно, то при ДТП возрастает риск серьезного травмирования.

Регулировка высоты подголовников кресел переднего ряда

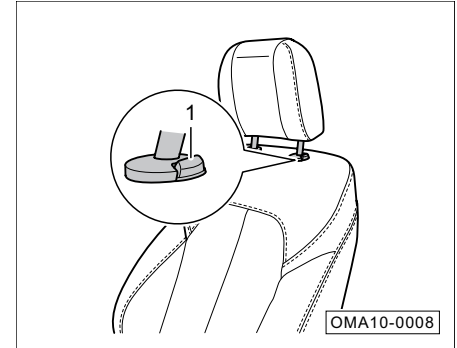

- **Опускание:** удерживайте кнопку блокировки ①, чтобы опустить подголовник до необходимой высоты.
- **Подъем:** поднимите подголовник до необходимой высоты.

Примечание

Регулировка остальных подголовников осуществляется идентичным образом.

Операционная система и оборудование

4.4.2 Сиденья переднего ряда

Примечание

При измерении глубины подушки сиденья оно должно располагаться на середине направляющих рельс. При этом спинка должна быть отрегулирована до положения нормальной эксплуатации (25°).

Предупреждения:

- Пожалуйста, ни в коем случае не оставляйте никакие предметы под передним сиденьем, так как они могут оказаться зажаты между сиденьями и направляющими рельсами, что может препятствовать нормальной фиксации сиденья.
- Регулировка сидений переднего ряда может производиться только тогда, когда автомобиль находится в неподвижном состоянии. Во время регулировки подушка сиденья отклонена от нормального положения, что повышает риск травмирования в случае возникновения ДТП.
- Когда замок зажигания находится в положении «OFF», то механизм регулировки сидений с электроприводом по-прежнему в активном состоянии. Нельзя оставлять детей одних в автомобиле во избежание их травмирова-

Предупреждения:

ния в результате неправильного управления сиденьями с электроприводом.

Сиденья с электроприводом*

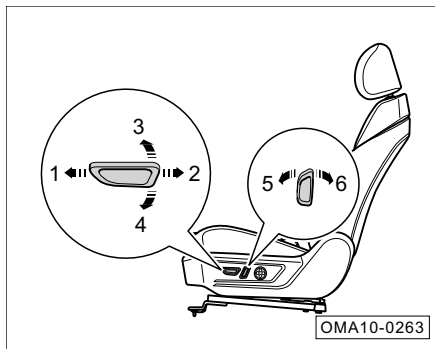

Регулировка положения сиденья в направлении вперед/назад:

- Переместите переключатель в направлении стрелки ① или стрелки ②, чтобы отрегулировать положение сиденья в направлении вперед/назад.

Регулировка положения сиденья в направлении вверх/вниз (кресло водителя)*:

- Переместите переключатель в направлении стрелки ③ или ④, чтобы

отрегулировать положение сиденья в направлении вверх/вниз.

Регулировка спинки сиденья в направлении вперед/назад:

- Переместите переключатель в направлении стрелки ⑤ или ⑥, чтобы отрегулировать положение спинки кресла в направлении вперед/назад.

Регулировка поясничной части кресла водителя*

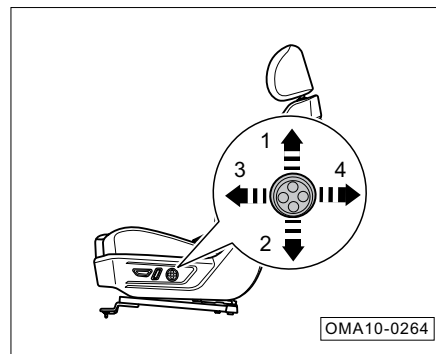

- Нажимайте на переключатель в направлении стрелок ①, ②, ③ или ④, чтобы соответственно отрегулировать поддержку по направлению вверх, сужение книзу, поддержку по направлению вперед, сужение по направлению назад.

Сиденья с регулировкой вручную*

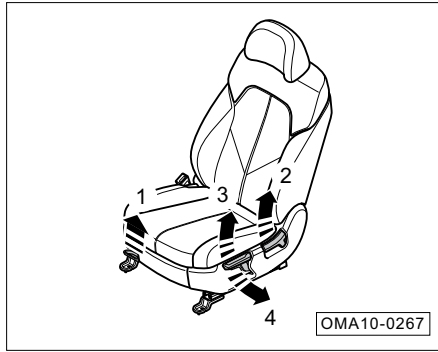

Регулировка положения сиденья в направлении вперед/назад:

- Поднимите регулировочную ручку в направлении стрелки ①, чтобы отрегулировать положение сиденья в направлении вперед/назад. Отпустите регулировочную ручку, слегка подвигайте сиденье в направлении вперед/назад, чтобы произошла фиксация в запорном механизме.

Регулировка спинки сиденья в направлении вперед/назад:



- Поднимите регулировочную ручку в направлении стрелки ②, чтобы отрегулировать спинку сиденья до комфортного положения и после отпустите ручку.

Регулировка положения сиденья в направлении вверх/вниз (кресло водителя)*:

- Переместите переключатель в направлении стрелки ③ или ④, чтобы отрегулировать положение сиденья в направлении вверх/вниз.

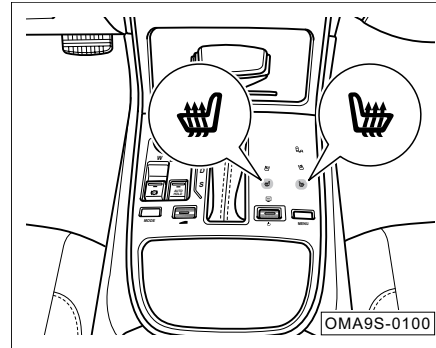
Подогрев сидений*



- Переключите замок зажигания в положение «ON».
- Нажмите кнопку . Загорится подсветка и начнется подогрев сиденья с соответствующей стороны.
- Удерживайте кнопку  на протяжении 1,5 секунды, чтобы выключить подогрев. Подсветка кнопки погаснет.

Существует 3 уровня интенсивности подогрева сидений, что соответствует трем уровням температуры подогрева. Третий уровень — самая высокая температура, тогда как первый уровень — минимальная. На втором уровне промежуточное значение температуры. Однократное нажатие на кнопку приводит к переключению уровня температуры подогрева в порядке 0→3→2→1→0. При нажатии также переключается подсветка соответствующей цифры.

Если в процессе автоматического подогрева нажать кнопку подогрева/вентиляции для соответствующей стороны, то произойдет выход из автоматического режима и переключение на один уровень ниже от текущего уровня температуры подогрева.

Предупреждения:

Если у Вас повышена чувствительность к изменению температуры во время подогрева, то не используйте данную функцию во избежание получения ожога.

Внимание!

Во избежание повреждения электрических элементов, находящихся внутри сиденья, не вставляйте на него коленями, не оказывайте точечное давление на какие-либо участки подушек и спинок сидений.

Если после включения подогрева (длительное время) не ощущается изменений температуры или стало экстремально жарко, то незамедлительно отключите подогрев и обратитесь на станцию обслуживания GAC MOTOR для прохождения осмотра и ремонта.

Система запоминания параметров регулировки сиденья/внешних зеркал заднего вида*

Переключатель системы запоминания параметров регулировки сиденья

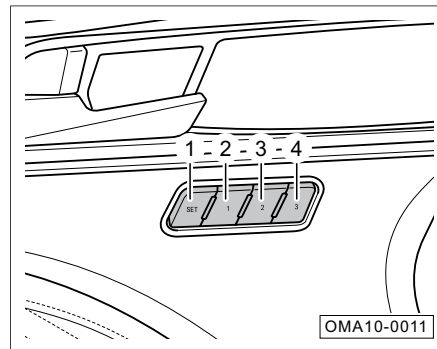

1. Кнопка SET
2. Кнопка «Положение 1»
3. Кнопка «Положение 2»
4. Кнопка «Положение 3»

Внимание!

Здесь под «сиденьем» подразумевается исключительно кресло водителя. Остальные сиденья не оснащены функцией запоминания положения.

Запоминание положения

1. Отрегулируйте положение сиденья и внешних зеркал заднего вида.
2. Нажмите кнопку SET.
3. Отпустите кнопку SET и в течение 3 секунд нажмите кнопку положения 1/2/3, после чего раздастся звуковой сигнал. Это означает успешное запоминание системой текущего положения сиденья и внешних зеркал заднего вида.

Применение параметров запомненного положения

1. Быстрое применение
 - Когда замок зажигания находится в положении «OFF» или «ACC», нажмите одну из кнопок 1/2/3, и соответствующее положение будет применено.

2. Стандартное применение

- Когда замок зажигания находится в положении «ON», а рычаг КПП в позиции, отличной от «Р», удерживайте одну из кнопок 1/2/3, чтобы применить соответствующее положение. Если в процессе применения отпустить кнопку, то применение будет прервано.

Примечание

Если в процессе быстрого применения еще раз нажать переключатель регулировки положения сиденья, то процесс будет прерван; если в процессе стандартного применения нажать переключатель регулировки положения сиденья или кнопку запоминания положения, то процесс будет прерван.

Функция встречи водителя*

Включение и выключение функции можно настроить в «Настройках автомобиля» аудиосистемы → «Настройки сидений» → Функция встречи водителя». Когда функция включена, то:

- при зажигании в положении «OFF» (и открытии двери водителя) сиденье автоматически отодвигается назад в положение для комфортной посадки водителя;
- при переключении зажигания в положение «ON» сиденье автоматически возвращается в исходное положение.

Внимание!

Если вручную отрегулировать положение сиденья после того, как оно отодвинулось для встречи пассажира, то в следующий раз при посадке в автомобиль (и переключении зажигания в положение «ON») кресло двигаться не будет.

Распознавание «умного» ключа

Включение и выключение функции можно настроить в «Настройках автомобиля» аудиосистемы → «Настройки сидений» → Распознавание умного ключа». Когда функция включена, то:

- если «умный» ключ при Вас, то при запирации автомобиля запоминаются все настройки положения сиденья и внешних зеркал заднего вида, которые синхронизируются с конкретным ключом;
- при последующем отпирании автомобиля «умным» ключом сиденье и внешние зеркала заднего вида автоматически принимают положение, сохраненное при последнем запирации этим же ключом.

i Примечание

Если функции распознавания «умного» ключа и встречи водителя активны, то при переключении замка зажигания в положение «OFF» (и открытии двери водителя) сиденье автоматически отодвигается назад в положение для посадки водителя. При этом при запирании с ключа система запоминает положение вождения, а не положение для посадки водителя. При отпирании с ключа сиденье по-прежнему может оставаться в положении для посадки водителя. Высота сиденья и положение зеркал могут вернуться в положение, синхронизированное с ключом. Когда водитель сядет в автомобиль и переключит замок зажигания в положение «ON», сиденье переместится из положения для посадки водителя в синхронизированное с ключом положение для вождения.

4.4.3 Сиденья заднего ряда

Складывание спинок сидений заднего ряда

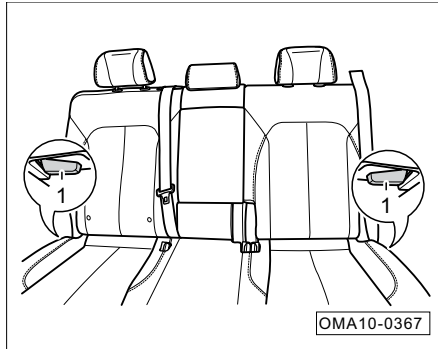

- Складывание: потяните ручку ① вверх, наклоните спинку сиденья вперед до максимального положения и отпустите ручку.
- Раскладывание: поднимите спинку сиденья вверх до заперения в запорном механизме.

i Примечание

Потянув ручку ① вверх, можно отрегулировать и угол наклона спинок сидений заднего ряда.

Центральный подлокотник заднего ряда*

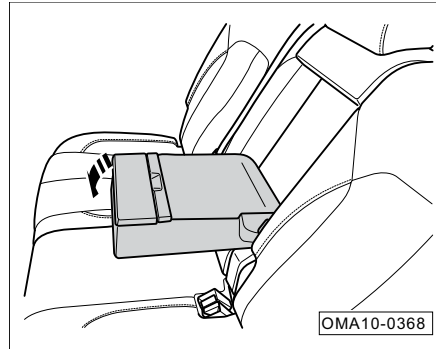

- Отклоните подлокотник вниз для использования.

i Примечание

Центральный подлокотник не служит для размещения пассажиров. Если необходимо разместить пассажира на заднем ряду в центре, то следует вернуть центральный подлокотник в исходное положение.

Операционная система и оборудование

4.4.4 Места для хранения вещей

Отсеки для мелочей во внутренних панелях боковых дверей

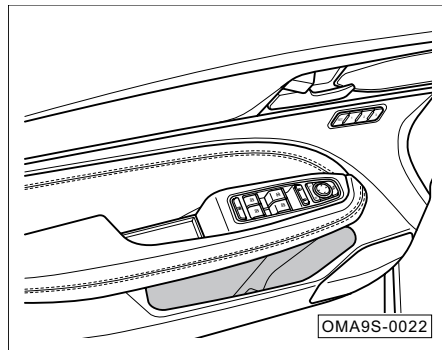

- Можно разместить бутылки с напитками, карты, книги, инструкции и прочие предметы.

Отсек для хранения мелочей слева под приборной панелью

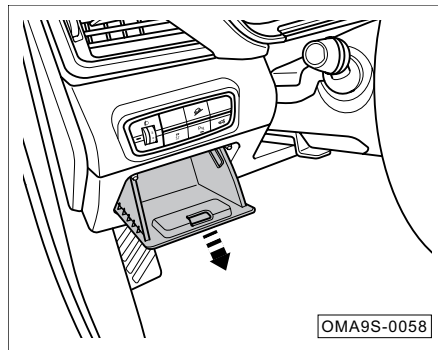

- Откройте отсек по направлению стрелки, чтобы разместить там мелкие предметы.
- Закройте отсек до характерного щелчка.

Отделение для хранения в приборной панели

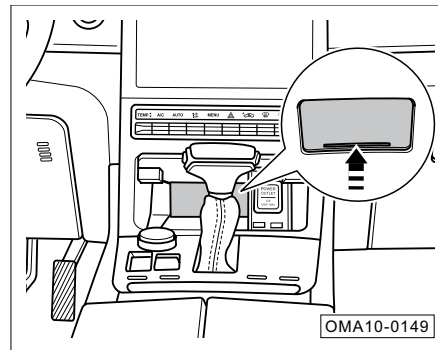

- Нажмите на крышку отделения, чтобы она открылась. Можно разместить здесь мелкие предметы.

i Примечание

В автомобилях, оборудованных функцией беспроводной зарядки мобильных телефонов*, данная зона служит для расположения мобильного телефона непосредственно в процессе зарядки. Располагать здесь прочие предметы допускается только после отключения функции беспроводной зарядки.

Подстаканники

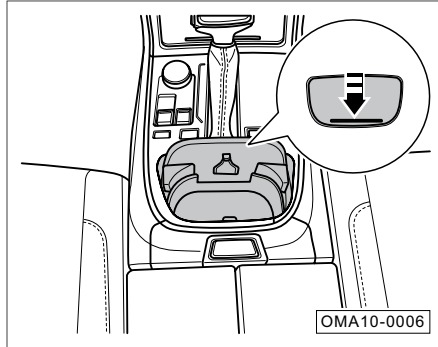

- Подстаканники переднего ряда: нажмите на крышку отделения, чтобы она открылась. Можете размещать здесь бутылки/стаканы с напитками.

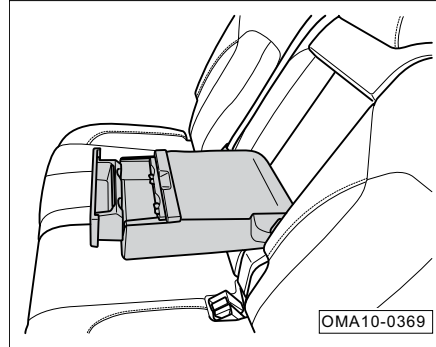

- Подстаканники заднего ряда*: опустите центральный подлокотник, откройте крышку отделения, чтобы разместить здесь бутылки/стаканы с напитками.

Предупреждения:

Пожалуйста, не помещайте в подстаканники бутылки/стаканы с горячими напитками, так как в процессе движения жидкость может выплеснуться, что может вызвать ожоги.

Отсек для хранения очков

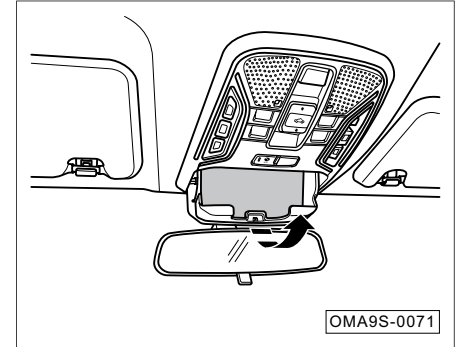

- Нажмите на отсек для хранения очков, и он плавно откроется. Можете размещать здесь солнцезащитные очки или любые другие небольшие предметы.
- Закройте отсек до характерного щелчка.

Операционная система и оборудование

Перчаточный ящик со стороны пассажира переднего ряда

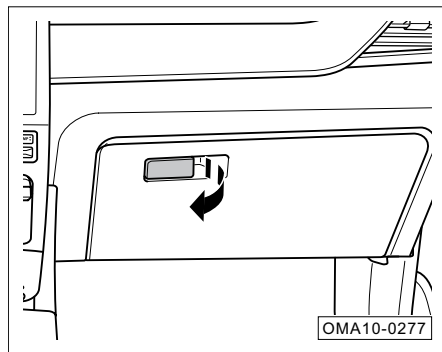

- Потяните за ручку, чтобы открыть перчаточный ящик. Можете хранить здесь документы, карты и прочие предметы.
- Закройте отсек до характерного щелчка.

⚠ Предупреждения:

Во время движения перчаточный ящик должен быть закрыт. В противном случае при экстренном торможении или ДТП предметы, располагающиеся в перчаточном ящике, могут травмировать пассажиров.

Ящик в центральном подлокотнике переднего ряда

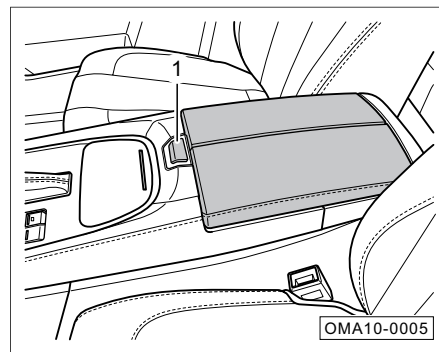

- Нажмите на кнопку ①, чтобы открыть крышку ящика в центральном подлокотнике переднего ряда. Можете разместить здесь кошелек, документы и прочие предметы.

Отсек в задней части центрального подлокотника переднего ряда

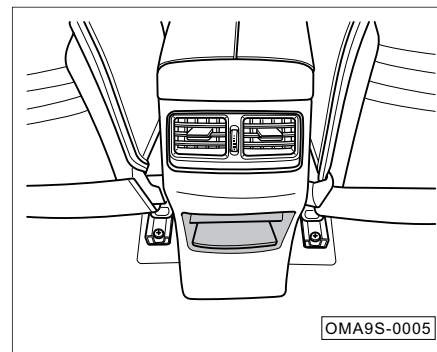

- Можете разместить здесь мелкие предметы.

Карманы для хранения в спинках сидений переднего ряда

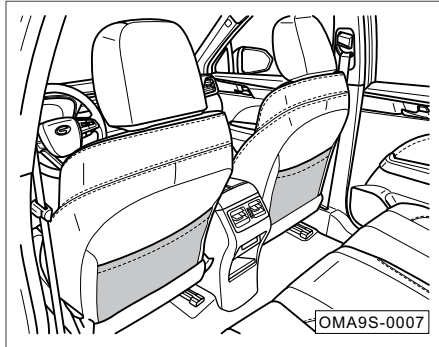

- Оттяните карман для хранения, чтобы разместить там книгу, сложенный зонт или другие предметы.

USB-порт

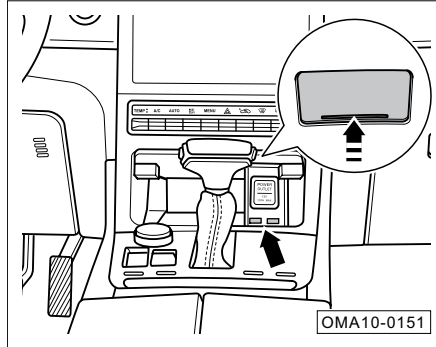

- Нажмите на крышку отделения, чтобы она открылась. Можете использовать USB-порт.

i Примечание

Некоторые модели оборудованы USB-портом, располагающимся на зеркале заднего вида.*

Светоотражающий жилет

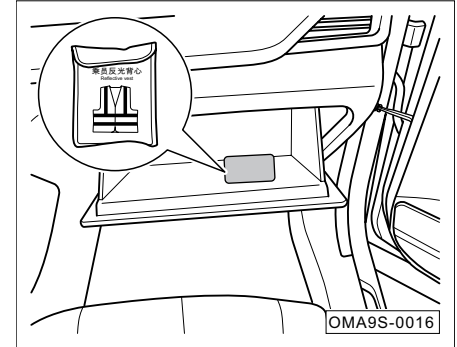

- Если автомобиль попал в ДТП, возникла какая-то неисправность и Вам необходимо остановиться, то извлеките светоотражающий жилет из вещевого ящика.

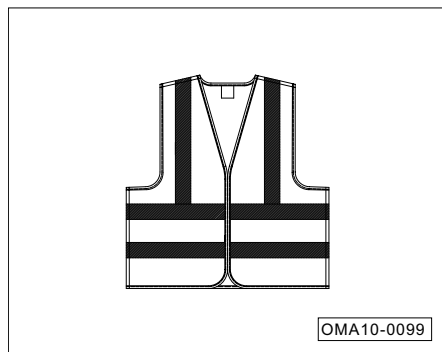

- Наденьте светоотражающий жилет.

i Примечание

- При ликвидации последствий ДТП (вне зависимости от уровня освещенности) необходимо одевать светоотражающий жилет в соответствии с правилами, чтобы привлечь внимание пешеходов и других участников дорожного движения.
- После использования аккуратно сложите светоотражающий жилет и верните его в перчаточный ящик. При необходимости возможна стирка жилета в соответствии с указаниями на ярлыке.

Место крепления платформы ETC

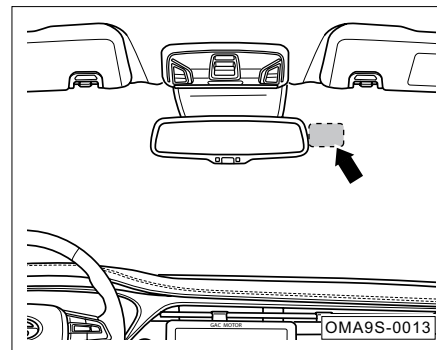

- Место крепления платформы ETC находится на лобовом стекле, чуть правее зеркала заднего вида.

i Примечание

Данная область предназначена для установки платформы с электронной картой ETC, которая используется для оплаты проезда по платным участкам дорог.

4.4.5 Розетки электропитания

Передняя розетка электропитания

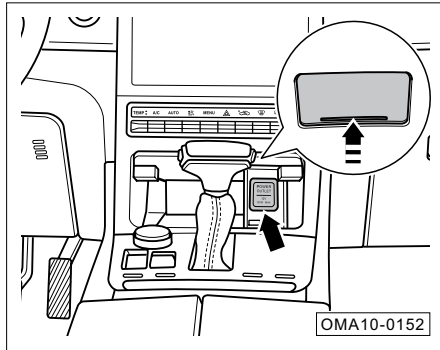

- Когда замок зажигания находится в положении «ACC» или «ON», нажмите на крышку отделения для хранения в приборной панели, чтобы она открылась. Снимите заглушку с розетки электропитания, подсоедините зарядное устройство. Розетка готова к использованию.

Розетка электропитания в багажном отделении

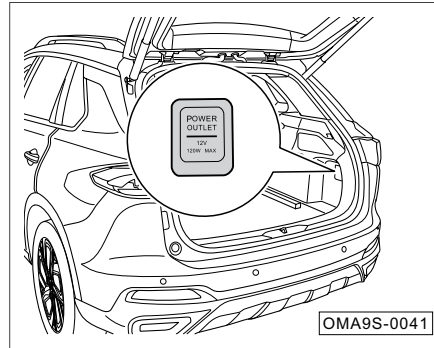

- Когда замок зажигания находится в положении «ACC» или «ON», снимите заглушку с розетки электропитания, подсоедините зарядное устройство (максимальная мощность 120 Вт). Розетка готова к использованию.

USB-разъем для зарядки в отсеке задней части центрального подлокотника

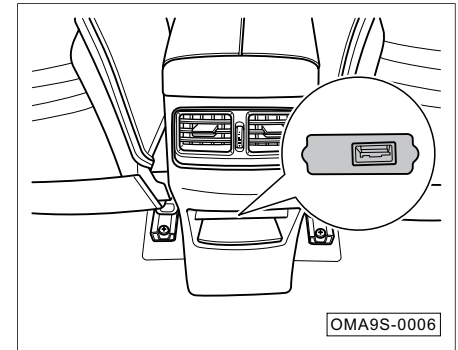

- Когда замок зажигания находится в положении «ACC» или «ON», подсоедините зарядное устройство. Розетка готова к использованию.

Предупреждения:

Неправильная эксплуатация розетки электропитания может привести к возгоранию. Не позволяйте детям играть с розеткой.

Внимание!

- Во избежание повреждения компонентов электросистемы автомобиля не подключайте генераторные установки к автомобильным розеткам электропитания.
- Допускается использование электрооборудования, соответствующего национальным требованиям по электромагнитной совместимости.
- При включении или выключении зажигания необходимо выключать из розетки зарядные устройства, чтобы не повредить оборудование из-за колебаний напряжения.
- Ни в коем случае не используйте электроприборы избыточной мощности.

4.4.6 Система беспроводной зарядки мобильного телефона*

Система беспроводной зарядки мобильного телефона осуществляет беспроводную зарядку телефона методом электромагнитной индукции, когда нет необходимости (возможности) использовать проводное подключение мобильного телефона.

Внимание!

Система беспроводной зарядки подходит не для всех моделей телефонов. Она может быть использована только с телефонами, прошедшими сертификацию «Qi». В случае возникновения какой-либо неисправности телефона, не прошедшего данную сертификацию, или любого другого устройства, принимающего заряд, компания не несет ответственности за причиненный ущерб.

Выключатель беспроводной зарядки телефона

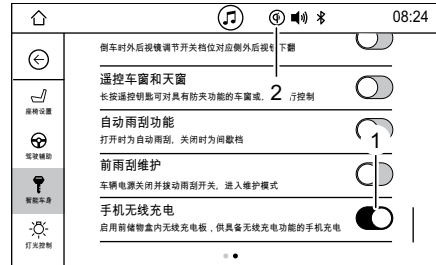

Когда замок зажигания находится в положении «ON», войдите в меню «Настроек автомобиля» аудиосистемы → «Интеллектуальный кузов» → Беспроводная зарядка мобильного телефона»:

- Переместите ползунок ①, чтобы включить или выключить систему беспроводной зарядки мобильного телефона.

Примечание

После включения системы беспроводной зарядки мобильного телефона в строке состояний появится значок ②. Состояние значка может меняться в зависимости от текущего состояния использования системы зарядки.

Состояние значка

Значок	Цвет	Состояние	Примечание
	Белый	Режим ожидания	—
	Зеленый	В процессе зарядки	Нажмите на значок. Отобразится надпись: «Мобильный телефон сейчас заряжается»
	Зеленый	Батарея заряжена	Нажмите на значок. Отобразится надпись: «Батарея мобильного телефона заряжена»
	Красный	Неисправность зарядки	Нажмите на значок и появится информация о неисправности. Обратитесь в раздел «Неисправности при беспроводной зарядке мобильного телефона»

Операционная система и оборудование

Неисправности при беспроводной зарядке мобильного телефона

Признаки неисправности	Содержание примечания
Модуль беспроводной зарядки очень горячий	Превышение температуры. Пожалуйста, уберите мобильный телефон и попробуйте еще раз по прошествии некоторого времени.
В зоне для расположения мобильного телефона для беспроводной зарядки присутствуют металлические предметы	При наличии металлических предметов уберите их, а затем снова расположите мобильный телефон.
Подаваемое напряжение модулем беспроводной зарядки слишком низкое или слишком высокое	Неисправность напряжения. Пожалуйста, уберите мобильный телефон и попробуйте еще раз по прошествии некоторого времени.
Сигнал от принимающего устройства о слишком высокой подаваемой мощности или слишком высокой мощности, передаваемая модулем беспроводной зарядки	Неисправность мощности. Пожалуйста, уберите мобильный телефон и попробуйте еще раз по прошествии некоторого времени.
Неисправность принимающего устройства	Зарядка прервана. Пожалуйста, уберите мобильный телефон и попробуйте еще раз по прошествии некоторого времени.

Примечание

- Одновременно можно производить зарядку только одного мобильного телефона.
- Для обеспечения нормального процесса зарядки расположите мобильный телефон так, чтобы его центр находился напротив маркировки Qi отсека для хранения.
- При использовании функции беспроводной зарядки убедитесь, что все двери автомобиля закрыты. Открытие дверей может привести к прекращению работы функции зарядки.
- Во время движения по неровной дороге зарядка мобильного телефона может периодически прерываться и возобновляться. Если мобильный телефон был перемещен из зоны для беспроводной зарядки и процесс зарядки остановился, то верните мобильный телефон обратно в зону для беспроводной зарядки.
- В случае неисправности системы (или мобильного телефона) может возникнуть невозможность осуществления зарядки.
- При перегреве зарядки мобильного телефона может быть остановлена и продолжена только после снижения температуры.

Внимание!

- Пожалуйста, во время зарядки не располагайте никакие предметы между мобильным телефоном и зарядной панелью. Наличие неметаллических предметов может привести к снижению эффективности зарядки. Предметы с магнитной лентой или чипами могут быть повреждены. Ключи, монеты и прочие металлические предметы могут нагреться, что может стать угрозой для безопасности движения.
- В случае необходимости размещения металлических предметов в переднем отсеке для хранения, пожалуйста, предварительно отключите функцию беспроводной зарядки в меню экрана центрального управления. Это позволит избежать попадания металлических предметов в процессе движения в зону для беспроводной зарядки и их последующего перегрева, что может стать угрозой для безопасности движения.

Внимание!

- В случае обнаружения металлических предметов во время зарядки между мобильным телефоном и резиновым покрытием ни в коем случае не трогайте их голыми руками. Во избежание ожога пальцев выключите систему и дождитесь остывания предметов. Только после этого их можно удалить из зоны беспроводной зарядки.
- Не располагайте никакие жидкости в зоне для беспроводной зарядки, чтобы избежать попадания влаги на модуль зарядки через небольшие зазоры в резиновом покрытии и, как следствие, последующей неисправности модуля.

Предупреждения:

- Покидая автомобиль, не оставляйте мобильный телефон на зарядке в салоне, чтобы избежать возникновения угроз безопасности.
- Во время движения не отвлекайтесь на проверку уровня заряда мобильного телефона, чтобы избежать возникновения угроз безопасности дорожного движения.
- Пожалуйста, не размещайте в зоне для зарядки мобильного телефона тяжелые предметы, чтобы избежать повреждения системы беспроводной зарядки.
- При возникновении неисправности и невозможности дальнейшего использования, пожалуйста, прекратите использование и незамедлительно обратитесь на станцию обслуживания GAC MOTOR для прохождения осмотра и ремонта.

Предупреждения:

- В случае возникновения какой-либо неисправности в результате ненадлежащей эксплуатации (например, подключение катушки проводов для беспроводной зарядки) компания не несет никакой ответственности за причиненный ущерб. В случае демонтажа или переустройства продукта бесплатное гарантийное обслуживание не предоставляется.

Операционная система и оборудование

4.4.7 Багажное отделение

В целях обеспечения стабильности и управляемости автомобиля при загрузке багажного отделения размещайте грузы максимально равномерно. Самые тяжелые грузы следует размещать в передней части багажного отделения.

⚠ Предупреждения:

- При перевозке тяжелых грузов центр тяжести автомобиля может сместиться. В случае внезапного перемещения груза в багажном отделении могут произойти изменения в стабильности и управляемости автомобиля.
- Грузы в багажном отделении должны быть закреплены. В противном случае при экстренном торможении или при возникновении ДТП предметы могут вылететь из багажного отделения и травмировать находящихся в автомобиле пассажиров или водителя.
- Запрещено размещать в багажном отделении бьющиеся, огнеопасные и взрывоопасные предметы!

Вместимость багажного отделения

- При раскладывании спинок сидений заднего ряда вместимость багажного отделения увеличивается. => см. стр. 103

👁 Внимание!

При размещении жидкостей убедитесь, что все емкости герметично закрыты и не протекают. По возможности не размещайте жидкости на сложенных спинках сидений, чтобы избежать протекания непосредственно на сиденья.

Набор автомобилиста в багажном отделении

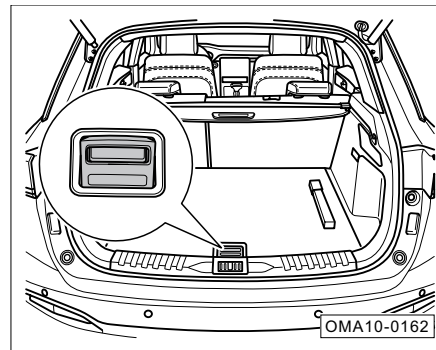

- Поднимите ручку, чтобы поднять коврик.

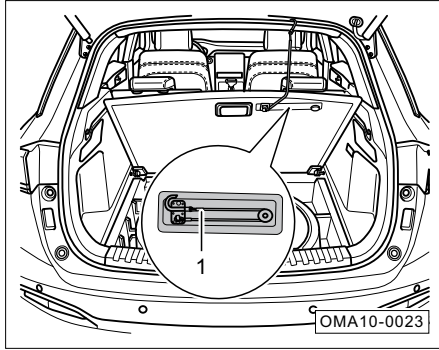

- Извлеките подвесной крючок ① из-под коврика, чтобы подвесить коврик за верхний край багажного отделения.

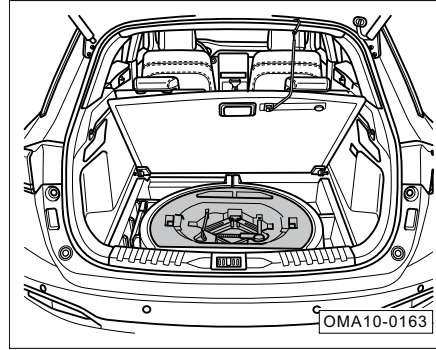

- Внутри расположен набор автомобилиста, запасная шина, треугольный знак аварийной остановки.

Шторка багажного отделения

Снятие шторки багажного отделения

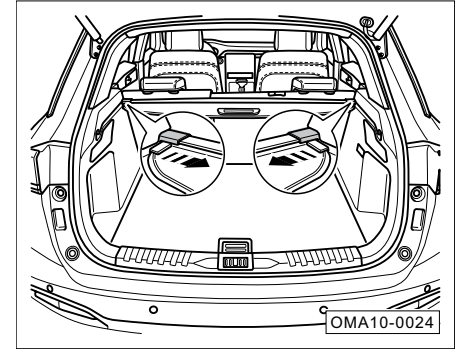

- Чтобы убрать перегородку, потяните оба края перегородки в указанном стрелками направлении.

Операционная система и оборудование

Использование шторки багажного отделения

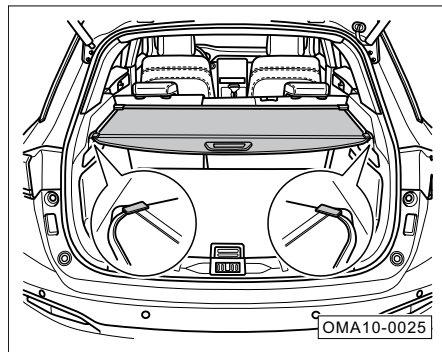

- Натяните шторку, закрепите шторку в пазах с двух сторон.

Предупреждения:

Запрещено размещать предметы на шторке. В случае экстренного торможения существует риск, что они могут вылететь.

4.4.8 Багажные рейлинги*

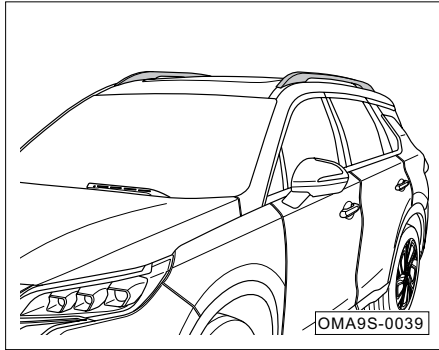

Максимально допустимая заводская нагрузка на рейлинги составляет 35 кг.

Предупреждения:

Запрещено размещать на рейлингах предметы, совокупная масса которых превышает 35 кг!

4.4.9 Аксессуары и переоборудование автомобиля

На некоторых элементах автомобиля (крышке топливного бака, замке капота) при сходе с конвейера нанесены бирки и шильды, на которых указана важная для эксплуатации информация и другие данные. Пожалуйста, постарайтесь не испортить бирки и шильды. Информация на них должна легко считываться.

При проектировании данного автомобиля производителем были использованы новейшие технологии безопасности, чтобы обеспечить максимальную активную и пассивную безопасность автомобиля. В целях поддержания оптимальных характеристик транспортного средства при установке аксессуаров или замене деталей, пожалуйста, проконсультируйтесь на станции обслуживания GAC MOTOR.

Рекомендуем использовать только аксессуары и детали, одобренные автопроизводителем. В случае установки иных деталей компания не несет никакой ответственности за их качество.

Предупреждения:

Установка неподходящих аксессуаров или некорректное переоборудование может повлиять на управляемость, стабильность и прочие характеристики автомобиля, а также привести к возникновению ДТП с тяжелыми травмами.

В случае необходимости установки бортового телефона, устройств сигнализации, беспроводного оборудования связи или аудиосистемы низкой мощности убедитесь, что оборудование не будет наносить помех работе компьютеризированной системы управления, например антиблокировочной тормозной системы (ABS).

Перед установкой каких-либо аксессуаров обратите внимание:

1. Убедитесь, что установка аксессуаров не повлечет за собой затемнения оптики, осветительных приборов, не повлияет на управляемость и другие характеристики автомобиля.
2. В автомобилях с цельными боковыми шторками безопасности не устанавливайте аксессуары на стойке В, а также аксессуары, пересекающие окна задних дверей. Установка аксессуаров в этой

зоне может помешать нормальной работе цельных боковых шторок безопасности.

Примечание

При установке аксессуаров низкого качества (подголовников, чехлов сидений, ковриков, солнцезащитных шторок и пр.) могут выделяться летучие вещества в нарушение национальных стандартов качества. Кроме этого, могут появиться неприятные запахи, негативно влияющие на качество воздуха в салоне автомобиля. Рекомендуем выбирать оригинальные аксессуары высокого качества с целью обеспечения надлежащей комфортной обстановки.

Переоборудование автомобиля

Демонтаж или замена оригинальных деталей запасными частями, не предназначенными для моделей GAC MOTOR, могут негативно повлиять на управляемость, стабильность и надежность автомобиля. Например:

- установка колес или шин большего или меньшего диаметра может создавать помехи нормальному функционированию антиблокировочной системы автомобиля (ABS) и прочих систем;
- переоборудование рулевого колеса и прочих устройств безопасности может вызвать отказ системы.

Предупреждения:

- Некорректное переоборудование автомобиля или установка неподходящих аксессуаров повышает риск возникновения неисправностей и ДТП. Рекомендуем использовать только аксессуары и детали, одобренные компанией-производителем, так как надежность и безопасность использования таких аксессуаров и деталей были проверены надлежащим образом.
- Некорректное переоборудование автомобиля или ремонт может снизить эффективность защитной функции подушек безопасности, привести к неисправностям системы, а также вызвать летальные исходы. Например, подстаканники, держатели для мобильных телефонов и прочие аксессуары не должны устанавливаться или подключаться на кожухах элементов подушек безопасности или в зоне их действия.

Предупреждения:

- Некорректные операции (с двигателем, тормозной системой, элементами, влияющими на характеристики колес и шин) или переоборудование автомобиля может оказать влияние на работоспособность системы подушек безопасности и привести к ДТП с летальным исходом.
- Не следует устанавливать на автомобиль колеса и шины, которые не рекомендованы компанией-производителем.
- Переоборудование передней части автомобиля и капота может привести к ослаблению защитной эффективности в случае столкновения с пешеходом, что также может противоречить и правилам дорожного движения.

4.5 Климатическая система

4.5.1 Общие инструкции

Фильтры кондиционера очищают попадающий через воздухозаборник воздух от пылицы и пыли.

Фильтры кондиционера необходимо периодически чистить и заменять в соответствии с «Таблицей регулярного обслуживания», представленной в «Сервисной книжке».

Если автомобиль эксплуатируется в условиях загрязненного воздуха, то срок замены фильтров кондиционера должен быть сокращен. Если объем воздуха, выходящий из вентиляционных решеток, отличается от привычного, то причина (вероятно) заключается в засорении фильтра кондиционера. Необходимо как можно скорее его прочистить или заменить.

Предупреждения:

Грязный воздух в салоне автомобиля может привести к повышенной утомляемости водителя, вялости, рассеиванию внимания, что может стать причиной возникновения ДТП и получения травм. В соответствии с фактической ситуацией необходимо использовать режим циркуляции воздуха.

Внимание!

В случае неисправности климатической системы (например, отсутствует охлаждение, имеется посторонний запах и пр.) незамедлительно обратитесь на станцию обслуживания GAC MOTOR для прохождения осмотра и ремонта.

Примечание

- Во время работы кондиционера со дна автомобиля может капать вода. При длительной остановке с включенным кондиционером на днище автомобиля может накапливаться вода. Это нормальное явление.
- Забор воздуха воздухозаборником, располагающимся под ветровым стеклом, должен происходить беспрепятственно. В целях обеспечения нормального функционирования климатической системы воздухозаборник не должен быть засорен снегом, льдом или листьями.
- Максимальная эффективность работы климатической системы достигается при закрытых окнах и люке. Однако в очень солнечную погоду при повышении температуры в салоне необходимо сперва открыть окна для проветривания, позволив горячему воздуху выйти из салона. После этого следует включить кондиционер в режиме охлаждения.

4.5.2 Автоматическая климатическая система*

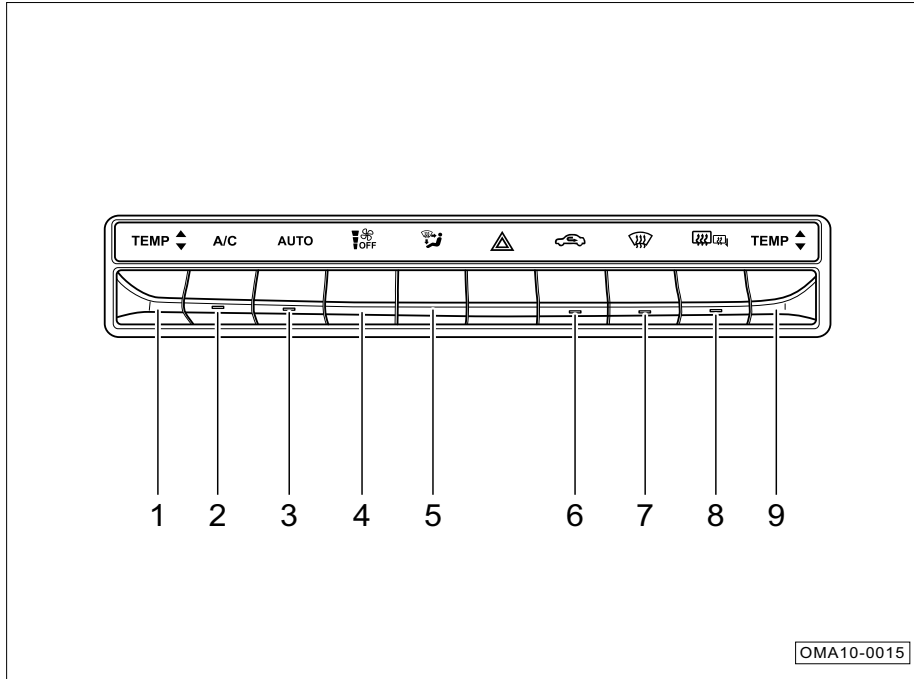

1. TEMP ↕ Кнопки регулятора температуры со стороны водителя
2. Выключатель кондиционера (A/C)
3. Кнопка автоматического режима AUTO
4. OFF Кнопка регулировки скорости подачи воздуха
5. Переключатель режимов обдува
6. Кнопка переключения режима циркуляции воздуха
7. Выключатель обогрева лобового стекла
8. Выключатель обогрева заднего стекла и наружных зеркал заднего вида*
9. TEMP ↕ Кнопки регулятора температуры со стороны переднего пассажира

i Примечание

Управление климатической системой можно осуществлять через интерфейс дисплея аудиосистемы → «Интерфейс управления климатической системой».

Установка температуры

- Нажмите кнопку **ТЕМР**  вверх/вниз, чтобы повысить или понизить температуру. Шаг регулировки составляет 0,5 °С.
- Значение установленной температуры отображается на дисплее аудиосистемы. Доступный диапазон температуры — 18,5–31,5 °С. При попытке установить температуру ниже 18,5 °С отображается значение LO; при попытке установить температуру выше 31,5 °С отображается значение HI.

При работе в автоматическом режиме, когда значение температуры находится в зоне LO/HI, система будет работать в режиме подачи воздуха в большом объеме.

При работе в автоматическом режиме, чтобы достичь максимально комфортной температуры в салоне, рекомендуется установить температуру на значение 25,0 °С. При необходимости можете автоматически отрегулировать температуру на другие значения.

i Примечание

Значение температуры на дисплее является целевым значением установленной температуры, а не фактической температурой внутри салона.

Выключатель кондиционера (A/C)

Нажмите кнопку выключателя кондиционера A/C вверх/вниз, и загорится подсветка кнопки. Активируется режим охлаждения климатической системы. При включении режима охлаждения:



- обозначается потребность в охлаждении/осушении. При этом компрессор не всегда работает;
- если температура снаружи автомобиля ниже 0 °С, то может загореться подсветка кнопки. При этом компрессор (вероятно) работать не будет.

Повторно нажмите кнопку выключателя кондиционера A/C вверх/вниз, и подсветка погаснет. Деактивируется режим охлаждения климатической системы.

Управление в автоматическом режиме

Нажмите вверх/вниз кнопку AUTO и загорится подсветка. Включится автоматический режим работы климатической системы. Следующие параметры будут регулироваться автоматически в зависимости от установленного значения:

- Температура подаваемого воздуха.
- Объем подаваемого воздуха.
- Режим обдува.
- Режим циркуляции воздуха.
- Состояние работы режима охлаждения (A/C).

При нажатии кнопок  или  индикатор кнопки AUTO гаснет, что говорит о выключении автоматического режима климатической системы.

Установка скорости подачи воздуха

В автоматическом режиме работы климатическая система самостоятельно регулирует скорость подачи воздуха. Нажатие кнопки  переведет систему из режима автоматической работы в режим ручного управления.







Нажатием кнопки  можно регулировать скорость подачи воздуха в диапазоне от 1 до 7. На дисплее отображается соответствующий уровень скорости подачи:

- Нажмите вверх/вниз кнопку , чтобы увеличить или уменьшить уровень скорости подачи воздуха.

В автоматическом режиме скорость подачи воздуха является частью логики автоуправления, то есть скорость подачи не ограничивается семью уровнями, которые могут быть установлены в ручном режиме. При этом на дисплее отображаются только 7 уровней. Поэтому количество отображаемых уровней максимально соответствует фактическим значениям. Скорость подачи регулируется автоматически с целью достижения целевой температуры.

Выключение кондиционера

Когда скорость подачи воздуха установлена на 1 уровень, нажатием кнопки  можно выключить климатическую систему. В результате скорость подачи воздуха будет сведена к нулю.

После выключения климатической системы можно управлять кнопками , , *, не задействовав при этом климатическую систему; нажатие кнопки  не приведет ни к какому действию; нажатием кнопок AUTO, A/C,  и  можно снова включить климатическую систему.

Примечание

Когда скорость подачи воздуха выше 1 уровня, долгим нажатием кнопки  можно выключить климатическую систему.

Операционная система и оборудование

Циркуляция воздуха

Рециркуляция

Использование данного режима при низком качестве воздуха снаружи автомобиля предотвращает поступление воздуха в салон, чем обеспечивается рециркуляция воздуха внутри автомобиля.

- Нажмите вверх/вниз кнопку  и загорится подсветка кнопки. Циркуляция воздуха будет осуществляться в режиме рециркуляции.

Циркуляция

Использование данного режима при высоком качестве воздуха снаружи автомобиля обеспечивает поступление воздуха в салон, чем (в свою очередь) обеспечивается свежесть непосредственно внутри автомобиля.

- Нажмите вверх/вниз кнопку , и подсветка кнопки погаснет. Циркуляция воздуха будет осуществляться в режиме циркуляции с забором воздуха извне.

Внимание!

- Длительное использование режима рециркуляции приводит к накоплению углекислого газа в салоне, что может негативно сказаться на состоянии водителя.
- Использование режима рециркуляции в холодную или дождливую погоду может привести к запотеванию стекол, что влияет на обзор при движении.

Обогрев лобового стекла

Нажмите вверх/вниз кнопку , и загорится подсветка кнопки. Зарботает функция обогрева лобового стекла. При этом система автоматически активирует следующие параметры:

- Повышение температуры подаваемого воздуха.
- Включение функции охлаждения климатической системы (A/C).
- Режим подачи воздуха на лобовое стекло.
- Циркуляция с забором воздуха извне.
- Через 10 минут после включения функция обогрева лобового стекла автоматически выключится.

Нажмите вверх/вниз кнопку , и подсветка кнопки погаснет. Выключится функция обогрева лобового стекла, а система перейдет в режим, который был активен до включения данной функции; нажмите вверх/вниз кнопку AUTO, чтобы включить автоматический режим, и функция обогрева лобового стекла также перестанет работать.

i Примечание

Использование функции обогрева лобового стекла при выключенном двигателе может значительно снизить напряжение аккумуляторной батареи, что (в свою очередь) может привести к невозможности завести автомобиль.

👁 Внимание!

- Когда температура установлена на минимальное значение, использование функции обогрева лобового стекла может привести к образованию конденсата на лобовом стекле, что (в свою очередь) влияет на обзор при движении. При использовании функции обогрева лобового стекла рекомендуется устанавливать максимально близкий уровень к температуре окружающей среды.
- При использовании функции обогрева лобового стекла отключение функции охлаждения в ручном режиме может привести к образованию конденсата на лобовом стекле, что (в свою очередь) влияет на обзор при движении и может стать причиной ДТП.

Обогрев заднего стекла

Нажмите вверх/вниз кнопку , и загорится подсветка кнопки. Активируется функция обогрева заднего стекла и боковых зеркал заднего вида*.

В процессе обогрева заднего стекла нажмите вверх/вниз кнопку , и подсветка кнопки погаснет. Функция обогрева заднего стекла перестанет работать. Если обогрев заднего стекла не отключить вручную, то автоматическое отключение данной функции произойдет после 15 минут непрерывной работы.

i Примечание

Использование функции обогрева заднего стекла при выключенном двигателе может значительно снизить напряжение аккумуляторной батареи, что (в свою очередь) может привести к невозможности завести автомобиль.

Двухзонный климатический контроль

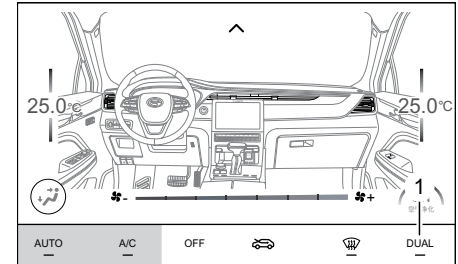

При помощи кнопок на панели управления климатической системой или через интерфейс дисплея аудиосистемы в настройках зон работы кондиционера, а также при переключении интерфейса аудиосистемы на интерфейс управления климатической системы нажмите функциональную клавишу  DUAL, и загорится подсветка клавиши; или нажмите вверх/вниз кнопку регулировки температуры (с правой стороны), чтобы климатическая система переключилась в режим двухзонного климатического контроля.

При двухзонном климатическом контроле температура зон с левой и правой сторон регулируется отдельно друг от друга:



Операционная система и оборудование

- Кнопка регулировки температуры с левой стороны регулирует температуру подаваемого воздуха со стороны водителя.
- Кнопка регулировки температуры с правой стороны регулирует температуру подаваемого воздуха со стороны переднего пассажира.





Повторно нажмите функциональную клавишу  DUAL, и подсветка клавиши погаснет. Система выйдет из режима двухзонного климатического контроля и перейдет в режим однозонного климатического контроля. Регулировка температуры подаваемого воздуха с обеих сторон будет осуществляться одновременно:

- Кнопка регулировки температуры с левой стороны регулирует температуру подаваемого воздуха для всего автомобиля.

Режим обдува

Нажатием кнопки  вручную переключается режим обдува; в автоматическом режиме климатическая система самостоятельно управляет режимом обдува, тогда как в случае нажатия кнопки  система переключится из автоматического режима в режим ручного управления.

В режиме ручного управления нажмите кнопку  вверх/вниз, чтобы последовательно переключать режимы обдува:

-  Обдув лица: воздух подается из вентиляционных решеток на приборной панели.
-  Обдув лица и ног: воздух подается из вентиляционных решеток на приборной панели и вентиляционных решеток в нижней части автомобиля.
-  Обдув ног: воздух подается из вентиляционных решеток в нижней части автомобиля.
-  Обдув ног и лобового стекла: воздух подается из вентиляционных решеток обогрева лобового стекла и вентиляционных решеток в нижней части автомобиля.

В автоматическом режиме работы режим обдува является частью логики автоуправления. Выбор оптимального режима осуществляется климатической системой автоматически. Основным фактором, влияющим на выбор режима обдува, является температура подаваемого воздуха. Горячий воздух подается в ноги, а холодный — в лицо.

Примечание

Режим обдува лица и ног  предназначен для использования в весенне-осенний период, когда температура окружающего воздуха относительно низкая. Поэтому температура воздуха, подаваемого из верхних вентиляционных решеток, немного ниже температуры воздуха, подаваемого из нижних вентиляционных решеток. Это нормальное явление.

Вы можете установить комфортную для себя температуру через настройки режима обдува и температуры воздуха.

В целях обеспечения эффективного автоматического управления режимами обдува убедитесь в том, что все вентиляционные решетки открыты.

При запуске холодного двигателя в зимний период автоматический режим начнет работу с обогрева лобового стекла и постепенно перейдет к другим параметрам.

4.5.3 Климатическая система с управлением вручную*

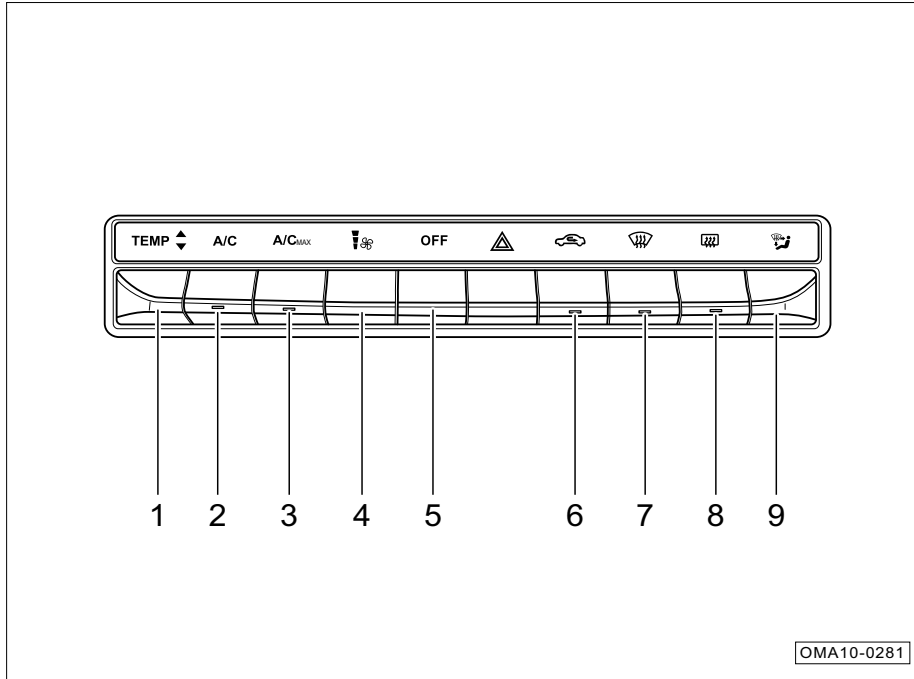

1. TEMP ↕ Кнопки регулятора температуры
2. Выключатель кондиционера (A/C)
3. A/C MAX Выключатель режима интенсивного охлаждения
4. ↕ Кнопка регулировки скорости подачи воздуха
5. Кнопка OFF
6. ↻ Кнопка переключения режима циркуляции воздуха
7. 🌬 Выключатель обогрева лобового стекла
8. 🌬 Выключатель обогрева заднего стекла
9. 🔄 Переключатель режимов обдува

i Примечание

Управление климатической системой можно осуществлять через интерфейс дисплея аудиосистемы → «Интерфейс управления климатической системой».

Установка температуры

- Нажмите кнопку **ТЕМП**  вверх/вниз, чтобы повысить или понизить температуру. Шаг регулировки составляет 0,5 °С.
- Значение установленной температуры отображается на дисплее аудиосистемы. Доступный диапазон температуры — 18,5–31,5 °С. При попытке установить температуру ниже 18,5 °С отображается значение LO; при попытке установить температуру выше 31,5 °С отображается значение HI.

i Примечание

Значение температуры на дисплее является целевым значением установленной температуры, а не фактической температурой внутри салона.

Выключатель кондиционера (A/C)

Нажмите кнопку выключателя кондиционера A/C вверх/вниз, и загорится подсветка кнопки. Активируется режим охлаждения климатической системы. При включении режима охлаждения:

- обозначается потребность в охлаждении/осушении. При этом компрессор не всегда работает;
- если температура снаружи автомобиля ниже 0 °С, то может загореться подсветка кнопки. При этом компрессор (вероятно) работать не будет.

Повторно нажмите кнопку выключателя кондиционера A/C вверх/вниз, и подсветка погаснет. Деактивируется режим охлаждения климатической системы.

Режим интенсивного охлаждения

Нажмите кнопку A/C_{MAX} вверх/вниз, и загорится подсветка кнопки. Система перейдет в режим интенсивного охлаждения и автоматически активирует следующие параметры:

- Включение функции охлаждения климатической системы (A/C).
- Установка температуры на LO.
- Режим обдува: обдув лица.
- Циркуляция воздуха в режиме рециркуляции.
- Скорость подачи воздуха: максимальная.

Повторно нажмите вверх/вниз кнопку A/C_{MAX} , и подсветка кнопки погаснет. Режим интенсивного охлаждения отключится, а система перейдет в режим, который был активен до включения данной функции.

Установка скорости подачи воздуха

Нажатием кнопки \updownarrow можно регулировать скорость подачи воздуха в диапазоне от 1 до 7. На дисплее отображается соответствующий уровень скорости подачи:

- Нажмите вверх/вниз кнопку \updownarrow , чтобы увеличить или уменьшить уровень скорости подачи воздуха.

Выключение кондиционера

Нажмите вверх/вниз кнопку OFF, чтобы выключить климатическую систему.

После выключения климатической системы можно управлять кнопками \leftarrow и \rightarrow , не задействовав при этом климатическую систему; нажатие кнопки $TEMP \blacklozenge$ не приведет ни к какому действию; нажатием кнопок A/C , \mathbb{W} или A/C_{MAX} можно снова включить климатическую систему.

Циркуляция воздуха

Рециркуляция

Использование данного режима при низком качестве воздуха снаружи автомобиля предотвращает поступление воздуха в салон, чем обеспечивается рециркуляция воздуха внутри автомобиля.

- Нажмите вверх/вниз кнопку \leftarrow , и загорится подсветка кнопки. Циркуляция воздуха будет осуществляться в режиме рециркуляции.

Циркуляция

Использование данного режима при высоком качестве воздуха снаружи автомобиля обеспечивает поступление воздуха в салон, чем (в свою очередь) обеспечивается свежесть непосредственно внутри автомобиля.

- Нажмите вверх/вниз кнопку \leftarrow , и подсветка кнопки погаснет. Циркуляция воздуха будет осуществляться в режиме циркуляции с забором воздуха извне.

Внимание!

- Длительное использование режима рециркуляции приводит к накоплению углекислого газа в салоне, что может негативно сказаться на состоянии водителя.
- Использование режима рециркуляции в холодную или дождливую погоду может привести к запотеванию стекол, что влияет на обзор при движении.

Обогрев лобового стекла

Нажмите вверх/вниз кнопку , и загорится подсветка кнопки. Заработает функция обогрева лобового стекла, а система автоматически активирует следующие параметры:

- Повышение температуры подаваемого воздуха.
- Включение функции охлаждения климатической системы (A/C).
- Режим подачи воздуха на лобовое стекло.
- Циркуляция с забором воздуха извне.
- Через 10 минут после включения функция обогрева лобового стекла автоматически выключится.

Повторно нажмите вверх/вниз кнопку , и подсветка кнопки погаснет. Обогрев лобового стекла отключится, а система перейдет в режим, который был активен до включения данной функции.

Примечание

Использование функции обогрева лобового стекла при выключенном двигателе может значительно снизить напряжение аккумуляторной батареи, что (в свою очередь) может привести к невозможности завести автомобиль.

Внимание!

- Когда температура установлена на минимальное значение, использование функции обогрева лобового стекла может привести к образованию конденсата на лобовом стекле, что (в свою очередь) влияет на обзор при движении. При использовании функции обогрева лобового стекла рекомендуется устанавливать максимально близкий уровень к температуре окружающей среды.
- При использовании функции обогрева лобового стекла отключение функции охлаждения в ручном режиме может привести к образованию конденсата на лобовом стекле, что (в свою очередь) влияет на обзор при движении и может стать причиной ДТП.

Обогрев заднего стекла

Нажмите вверх/вниз кнопку , и загорится подсветка кнопки. Активируется функция обогрева заднего стекла.





В процессе обогрева заднего стекла нажмите вверх/вниз кнопку , и подсветка кнопки погаснет. Функция обогрева заднего стекла отключится. Если обогрев заднего стекла не отключить вручную, то автоматическое отключение данной функции произойдет после 15 минут непрерывной работы.

Примечание

Использование функции обогрева заднего стекла при выключенном двигателе может значительно снизить напряжение аккумуляторной батареи, что (в свою очередь) может привести к невозможности завести автомобиль.

Режим обдува

Нажмите кнопку  вверх/вниз, чтобы последовательно переключать режимы обдува:

-  Обдув лица: воздух подается из вентиляционных решеток на приборной панели.
-  Обдув лица и ног: воздух подается из вентиляционных решеток на приборной панели и вентиляционных решеток в нижней части автомобиля.
-  Обдув ног: воздух подается из вентиляционных решеток в нижней части автомобиля.
-  Обдув ног и лобового стекла: воздух подается из вентиляционных решеток обогрева лобового стекла и вентиляционных решеток в нижней части автомобиля.

Примечание

Режим обдува лица и ног  предназначен для использования в весенне-осенний период, когда температура окружающего воздуха относительно низкая. Поэтому температура воздуха, подаваемого из верхних вентиляционных решеток, немного ниже температуры воздуха, подаваемого из нижних вентиляционных решеток. Это нормальное явление.

Вы можете установить комфортную для себя температуру через настройки режима обдува и температуры воздуха.

Операционная система и оборудование

4.5.4 Вентиляционные решетки

Боковые вентиляционные решетки на приборной панели

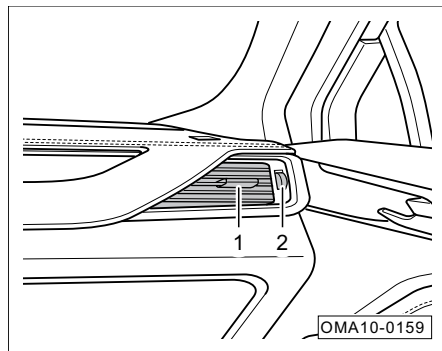

- Передвигайте язычок ①, чтобы регулировать направление подаваемого воздуха.
- Вращайте поворотное колесико ②, чтобы регулировать объем подаваемого воздуха или полностью закрыть вентиляционные решетки.

Вентиляционные решетки по центру приборной панели

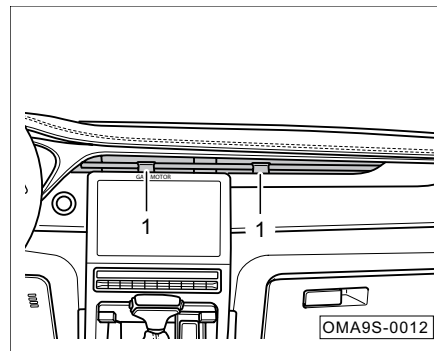

- Передвигайте язычок ① вправо или влево, чтобы регулировать объем подаваемого воздуха или полностью закрыть вентиляционные решетки.
- Передвигайте язычок ① вверх или вниз, чтобы регулировать направление подаваемого воздуха.

Вентиляционные решетки заднего ряда

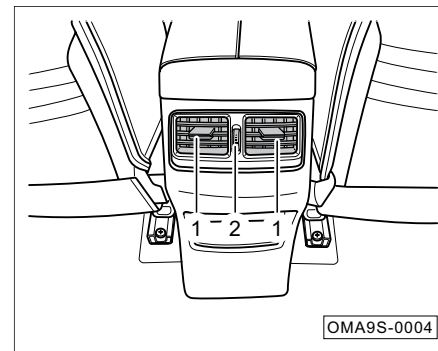

- Передвигайте язычок ①, чтобы регулировать объем и направление подаваемого воздуха.
- Вращайте поворотное колесико ②, чтобы регулировать объем подаваемого воздуха или полностью закрыть вентиляционные решетки.

4.6 Аудиосистема

4.6.1 Панель управления

Комплектация с автоматической коробкой передач

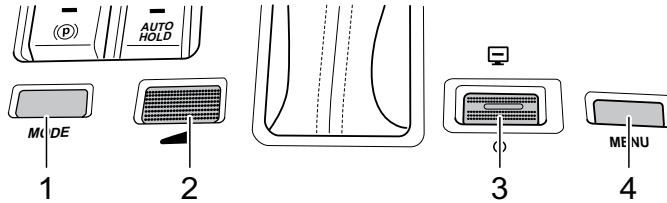

Комплектация с механической коробкой передач

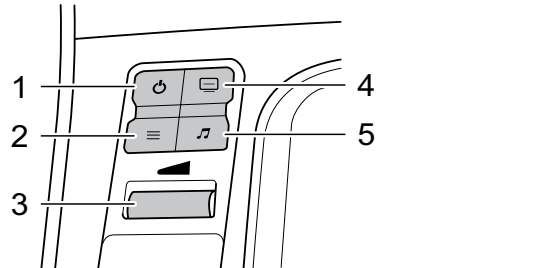

OMA10-0348

Комплектация с автоматической коробкой передач

1. Кнопка выбора источника аудио
 - Последовательными краткими нажатиями кнопки вы можете выбрать следующие источники для воспроизведения аудио: FM→MW→USB→Bluetooth→FM.
2. Ручка регулировки громкости
 - С помощью ручки регулировки можно уменьшить и увеличить громкость.
3. Кнопка питания/кнопка включения дисплея
 - Если система включена, то передвиньте кнопку вперед, чтобы отключить дисплей. При этом аудиосистема продолжит работать. Передвиньте данную кнопку вперед еще один раз, чтобы снова включить дисплей.
 - Если система включена, то передвиньте кнопку назад. На дисплее будет отображаться заставка режима ожидания. При этом аудиосистема прекратит работу. Передвиньте данную кнопку назад еще

Операционная система и оборудование

один раз, чтобы снова включить аудиосистему.

4. Кнопка основного меню

- Если вы находитесь в другом меню, то нажмите данную кнопку, чтобы вернуться к режиму основного меню.

Комплектация с механической коробкой передач

1. Кнопка питания

- Если система включена, то однократно нажмите на кнопку и на дисплее будет отображаться заставка режима ожидания. При этом аудиосистема прекратит работу. Нажмите на кнопку еще один раз, чтобы снова включить аудиосистему.

2. Кнопка основного меню

- Если вы находитесь в другом меню, то нажмите данную кнопку, чтобы вернуться к режиму основного меню.

3. Ручка регулировки громкости

- С помощью ручки регулировки можно уменьшить и увеличить громкость.

4. Кнопка отключения дисплея

- Если система включена, то однократно нажмите на кнопку, чтобы отключить дисплей. При этом аудиосистема продолжит работать. Нажмите на данную кнопку еще один раз, чтобы снова включить дисплей.

5. Кнопка выбора источника аудио

- Последовательными краткими нажатиями кнопки вы можете выбрать следующие источники для воспроизведения аудио: FM→MW→USB→Bluetooth→FM.

i Примечание

Интерфейсы и функции аудиосистемы, описанные в «Руководстве пользователя», могут отличаться от реально используемых в различных комплектациях автомобиля. Инструкции представлены в справочных целях. При этом верными следует считать реально применяемые интерфейсы и функции.

4.6.2 Кнопки управления на руле

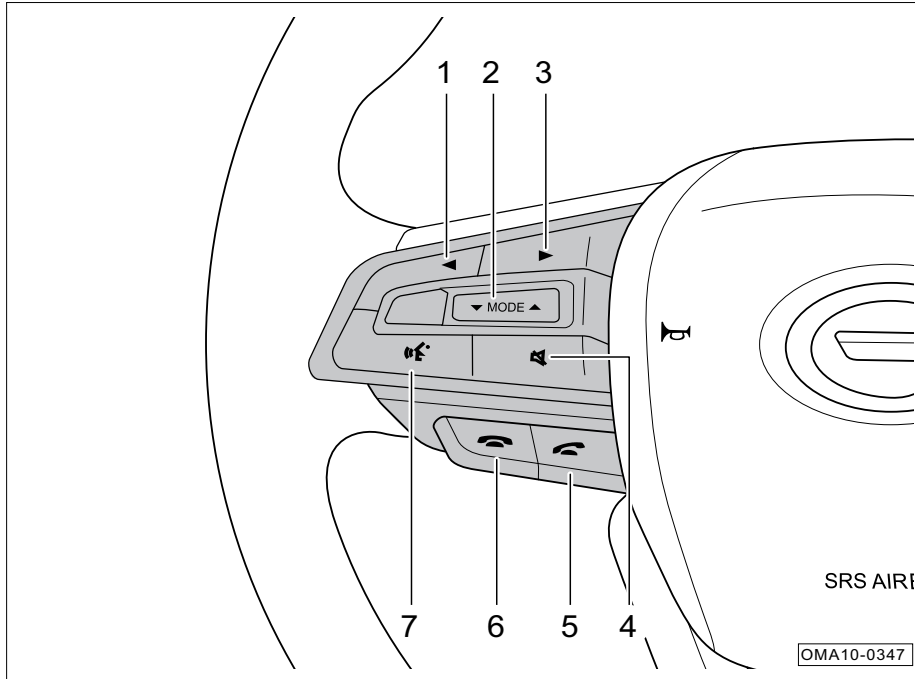

1. ◀ Кнопка
 - В режиме радиоприемника производится автоматический поиск радиостанций в сторону уменьшения частоты. При нахождении работающей радиостанции автоматический поиск останавливается и начинается воспроизведение.
 - В режиме воспроизведения медиа-файлов происходит переключение на предыдущий трек.
2. Кнопка переключения источника аудио/кнопка регулировки громкости
 - Последовательными краткими нажатиями кнопки вы можете выбрать следующие источники для воспроизведения аудио: FM→MW→USB→Bluetooth→FM.
 - Передвиньте данную кнопку вверх/вниз, чтобы отрегулировать уровень громкости.

Операционная система и оборудование

3. ► Кнопка

- В режиме радиоприемника производится автоматический поиск радиостанций в сторону увеличения частоты. При нахождении работающей радиостанции автоматический поиск останавливается, и начинается воспроизведение.
- В режиме воспроизведения медиа-файлов происходит переключение на следующий трек.

4. Кнопка беззвучного режима

- Однократно нажмите на данную кнопку, чтобы отключить звук воспроизведения.
- Нажмите на данную кнопку повторно, чтобы выйти из беззвучного режима.

5. Кнопка ответа на телефонный вызов

- Если к системе Bluetooth подключен мобильный телефон, то при входящем звонке нажмите на данную кнопку, чтобы ответить на звонок.
- Если к системе Bluetooth подключен мобильный телефон, то при отсутствии входящего звонка нажмите на данную кнопку, чтобы войти в меню набора телефонного номера.

- Если к системе Bluetooth не подключен мобильный телефон, то при отсутствии входящего звонка нажмите на данную кнопку, чтобы войти в меню настроек Bluetooth.

6. Кнопка завершения телефонного разговора

- Если к системе Bluetooth подключен мобильный телефон, то при входящем звонке нажмите на данную кнопку, чтобы отклонить звонок.
- Во время разговора нажмите на данную кнопку, чтобы завершить разговор.

7. Кнопка голосового управления

- Если мобильный телефон соединен с системой, то при включенной функции CarPlay однократно нажмите на данную кнопку для включения или отключения голосового управления CarPlay.

4.6.3 Основные операции

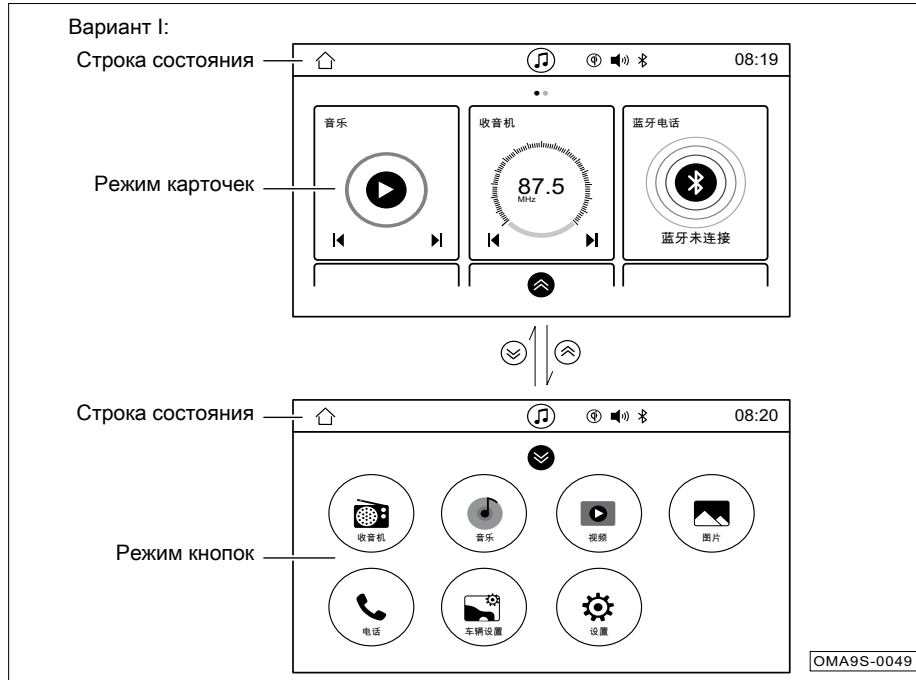

Основное меню в режиме карточек

- При перелистывании страниц влево и вправо вы можете переключиться на режим карточек.
- При нажатии на любую из карточек происходит вход в соответствующее меню. При нажатии на сенсорные кнопки в любой из данных карточек вы можете активировать соответствующую функцию.
- Поместите указательный и большой пальцы на противоположные углы дисплея и переместите их к центру, чтобы войти в режим редактирования. При нажатии и удерживании карточки вы можете ее переместить или отредактировать.

Режим кнопок

- При перелистывании страниц влево и вправо вы можете переключиться на режим кнопок.
- Нажмите на сенсорную кнопку, отвечающую за соответствующую функцию, чтобы войти в меню данной функции.

Операционная система и оборудование

Примечание

Основной интерфейс приведен исключительно в качестве примера. Актуальный интерфейс и доступные функции могут отличаться в зависимости от комплектации автомобиля.

Подключение телефона через приложение CarLife

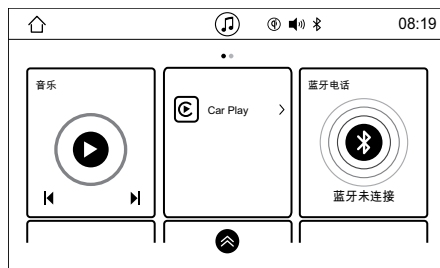

Установка и использование CarPlay позволит Вам не отвлекаться от вождения и при этом пользоваться навигатором, совершать телефонные звонки, принимать и отправлять сообщения или просто наслаждаться музыкой.

- При подключении телефона и системы через дата-кабель, соединительный порт USB, после установления соединения система автоматически перейдет к меню CarPlay. Загорится соответствующая иконка в системном меню.

Примечание

Используйте только оригинальный дата-кабель iPhone. В противном случае могут возникнуть проблемы с соединением.

- Инструкцию по подключению к программе CarPlay и список моделей телефонов, поддерживающих эту функцию, можно найти на официальном сайте Apple CarPlay. Интерфейс CarPlay может обновляться вместе с обновлениями версии приложения. Представленный интерфейс приведен исключительно в справочных целях.

Примечание

- Если соединение прервано на меню CarPlay, то при повторном соединении будет осуществлен вход в меню CarPlay. Если соединение прервано на меню системы, то при повторном соединении будет осуществлен вход в меню системы. Если соединение прервано во время воспроизведения музыки через CarPlay, то система перейдет в режим без звука.
- Для использования CarPlay убедитесь, что в настройках вашего iPhone разрешен доступ CarPlay к функциям (Настройки → Основные → CarPlay). В противном случае Вы сможете использовать ваш iPhone только в режиме iPod, но не CarPlay.

4.6.4 Радиоприемник

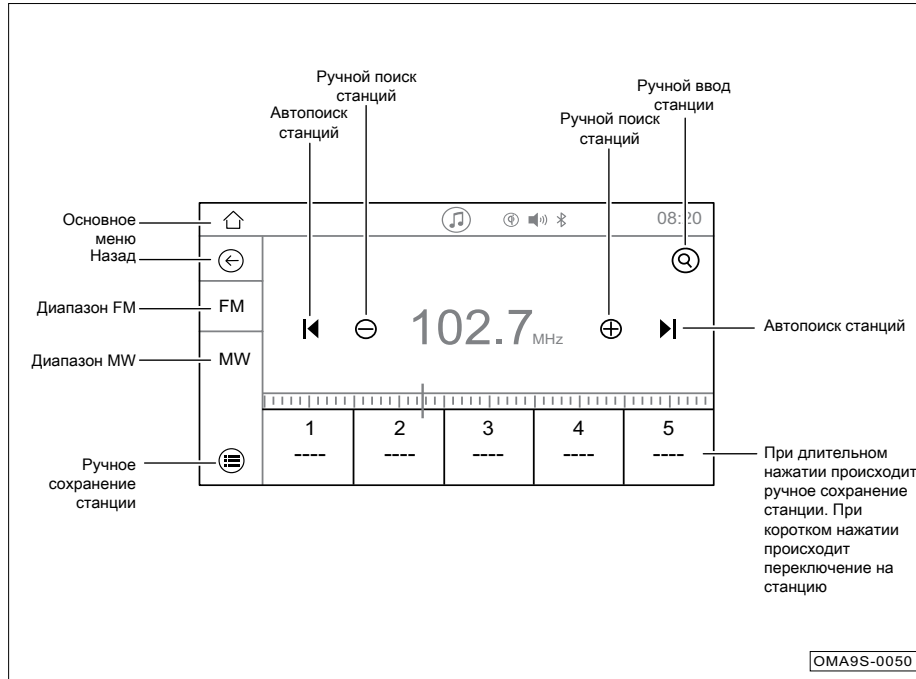

Перейдите к меню радиоприемника следующими способами:

- В режиме карточек нажмите на «Радиоприемник» для перехода в режим радиоприемника.
- В режиме кнопок нажмите на «Радиоприемник» для перехода в режим радиоприемника.
- Последовательными нажатиями на кнопку источника звука на панели управления переключитесь на воспроизведение радио.
- Последовательными нажатиями на кнопку MODE в левой части руля переключитесь на воспроизведение радио.

Операционная система и оборудование

Состояние приема сигналов MW/FM аудиосистемой автомобиля

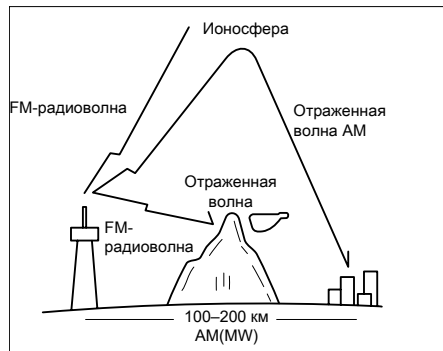

Ультракоротковолновые каналы FM могут проходить напрямую через ионосферу без отражения. Однако возможны случаи отражения от гор, высоких зданий и прочих источников помех. Дальность распространения частоты FM как правило составляет 40–50 км. При отражении стереосигнала дальность распространения сокращается.

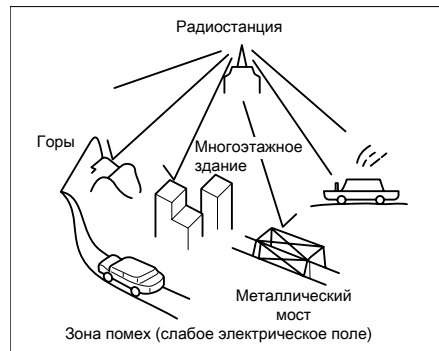

Если расстояние радиоприемника от радиостанции слишком велико, то сигнал будет слабеть или будет потерян. В этом случае раздается звуковой шум. Если автомобиль движется рядом с двумя мощными радиостанциями схожей частоты (по сути находясь в точке одновременного приема сигналов), то радиоприемник может издавать внезапные кратковременные звуковые шумы.

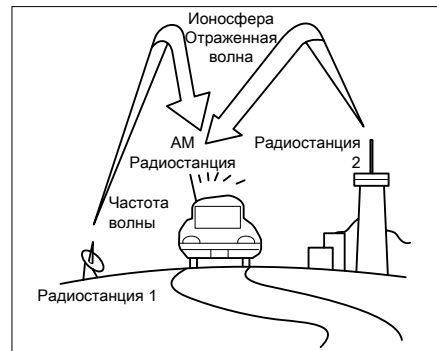

Волны средней и короткой длин MW не могут проходить через ионосферу и отражаются. Однако диапазон распространения данных волн при столкновении с горами и многоэтажными зданиями выше, чем у волн FM. Поэтому возможны случаи одновременного приема сигнала от двух радиостанций MW.

4.6.5 Воспроизведение музыки через USB

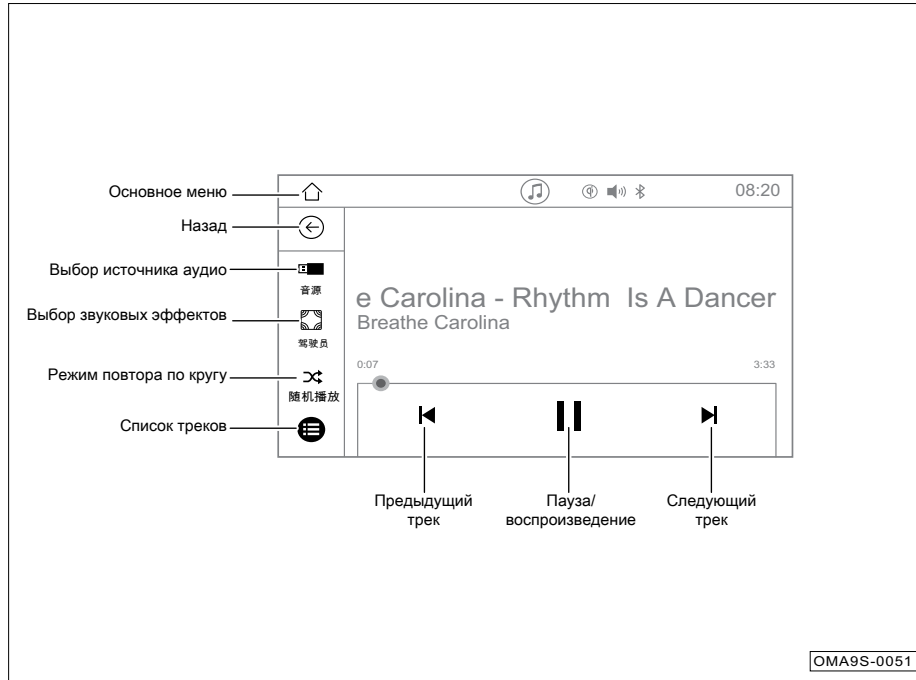

Вы можете войти в режим воспроизведения музыки через USB следующими способами:

- В режиме карточек нажмите на «Музыка», чтобы войти в режим воспроизведения музыки через USB.
- Последовательными нажатиями на кнопку источника звука на панели управления переключитесь на воспроизведение музыки через USB.
- Последовательными нажатиями на кнопку MODE в левой части руля переключитесь на воспроизведение музыки через USB.
- В режиме кнопок основного меню нажмите на сенсорные кнопки «Музыка», «Изображения», «Видео», чтобы переключиться в режим воспроизведения музыки через USB.

i Примечание

- После установления успешного соединения с устройством USB появится соответствующее уведомление. Вы можете просматривать изображения и видео, а также прослушивать музыку с носителя USB.
- При наличии функции iPod его можно подключить как устройство USB.
- Поддерживаемые аудиосистемой автомобиля форматы запоминающих устройств USB: 32 Гб FAT, FAT32 и ExFAT.

4.6.6 Функция Bluetooth

Вход в режим Bluetooth

Вы можете войти в режим Bluetooth следующими способами:

- В режиме карточек нажмите на позицию основного меню «Звонок по Bluetooth», чтобы войти в режим Bluetooth.
- Когда вы не звоните, однократно нажмите на кнопку  в левой части руля, чтобы войти в режим Bluetooth.
- В режиме кнопок нажмите на сенсорную позицию «Телефон» основного меню, чтобы войти в режим Bluetooth.



- Если система не соединена ни с одним устройством Bluetooth, то появится уведомление о соединении с новым устройством.
- Нажмите на сенсорную кнопку , чтобы войти в меню настроек Bluetooth, где вы можете настроить функцию Bluetooth и установить соединение с устройствами.

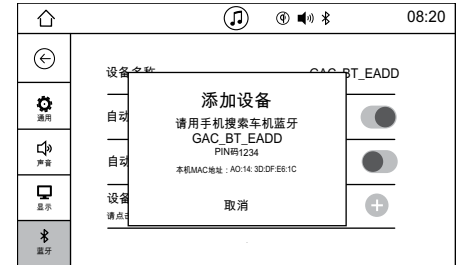

Нажмите на сенсорную кнопку «+» в правой части таблицы настроек, чтобы активировать видимость системы Bluetooth.

Операционная система и оборудование

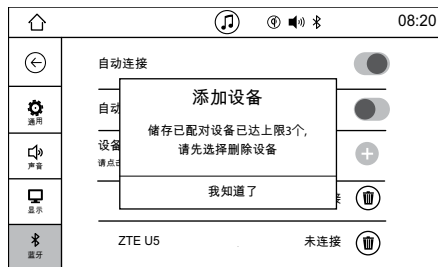
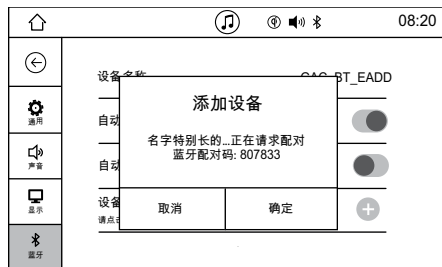

- С помощью поиска устройств Bluetooth на мобильном телефоне найдите название системы. Нажмите на соответствующее название, чтобы запустить автоматическое соединение. После получения системой запроса о соединении появится окно подтверждения (в зависимости от модели телефона может потребоваться ввод PIN-кода).
- После нажатия сенсорной кнопки «Подтвердить» начнется соединение устройств. После нажатия сенсорной кнопки «Отмена» соединение будет прекращено. После успешного установления соединения гаджет появится в списке устройств.
- В списке устройств приводятся названия уже подключенных устройств Bluetooth. После установления успешного подключения появится соответствующая пометка.
- После установления успешного соединения с устройством производится вход в меню, где можно выбрать следующие категории: музыка, телефонная книга, набор номера.

Ошибки соединения Bluetooth

Возможные причины	Способ решения
Некорректные настройки Bluetooth устройства	В настройках Bluetooth вашего устройства активируйте пункт «Видимо для всех устройств» или возможность соединения через поиск и проверку.
Данное устройство несовместимо с системой Bluetooth автомобиля.	Проверьте совместимость версий Bluetooth устройств. Обновите версию системы телефона до новейшей и повторите попытку.
В системе Bluetooth телефона есть записи о соединении с другими устройствами.	Рекомендуется удалить записи о ранее произведенных соединениях с другими устройствами.

4.6.7 Настройки системы

Нажмите на сенсорную кнопку «Настройки» основного меню в режиме кнопок, чтобы войти в меню настроек системы: нажатием выбирайте интересующий Вас пункт. С помощью переключателя  вы можете включить или отключить функции. С помощью полосок регулировки — отрегулировать показатели.

Блок настроек	Функция	Описание	Опции настройки
Общие	Язык	Изменение языка системы	中文/English/русский
	Дата и время	Настройка даты и времени	Отображение времени / настройка
Звук	Эффект 3D звучания	Выбор оптимального места прослушивания музыки	Отключено / водитель / все пассажиры
	Предустановленные звуковые эффекты	Выбор звуковых эффектов воспроизведения. При ручной настройке можно выбрать верхнее, среднее и нижнее звучание	Классика / Поп / Джаз / Рок / По умолчанию / Ручная настройка
	Окружение	Настройка места воспроизведения звука с помощью сенсорной регулировки	Сброс
	Громкость при включении	Регулировка громкости аудиосистемы при включении устройства	Без изменений / Адаптация
	Зависимость громкости от скорости движения	Увеличение или уменьшение громкости в зависимости от ускорения или замедления автомобиля	Отключить / Низкая / Средняя / Высокая
	Звук кнопок	Регулировка звука кнопок сенсорного дисплея	Отключить / Современный / Ретро
	Звук вспомогательных уведомлений и звук мультимедиа	Регулировка громкости звуковых эффектов системы при движении задним ходом	Без изменений / Без звука
Звуковой сигнал при блокировке/разблокировке дверей	Настройка уведомлений при блокировке/разблокировке дверей	Включить / Выключить	

Операционная система и оборудование

Блок настроек	Функция	Описание	Опции настройки
Дисплей	Яркость дисплея	Регулировка яркости дисплея	/
	Режим яркости	Настройка режима яркости	День / Ночь / Авто
	Время сохранения меню кондиционера	Настройка времени сохранения меню кондиционера на дисплее без совершения действий	55/105/155/305
Bluetooth	Название устройства	Отображаемое название устройства Bluetooth	/
	Автоматическое соединение	Настройка возможности автоматического подключения канала Bluetooth	Включить / Выключить
	Автоматический прием	Настройка возможности автоматического приема телефонного звонка	Включить / Выключить
	Список устройств	Добавить устройство в список устройств	/
Восстановление заводских настроек	/	Сброс вышеуказанных настроек до заводских настроек по умолчанию	/

4.6.8 Настройки автомобиля

Нажмите на сенсорную кнопку «Настройки» основного меню в режиме кнопок, чтобы войти в меню настроек системы: нажатием выбирайте интересующий Вас пункт. С помощью переключателя  вы можете включить или отключить функции. С помощью полосок регулировки — отрегулировать показатели.

Блок настроек	Функция	Описание	Опции настройки
Настройки кресла	Распознавание «умного» ключа	/	Включить / Выключить
	Функция запоминания положения сиденья переднего пассажира*	/	Включить / Выключить
Дополнительные функции при вождении	Подсказка о безопасной скорости автомобиля (км/ч)	Настройка подсказок о безопасной скорости автомобиля	Диапазон: 0–200
	Режим поворота электроусилителя рулевого управления	Настройка усилия на рулевом колесе	Комфорт / Стандарт / Спорт
Смарт-функции кузова	Активная умная блокировка*	/	Включить / Выключить
	Активная умная разблокировка*	/	Включить / Выключить
	Дистанционная разблокировка	Настройка дистанционной разблокировки дверей	Все двери / Только дверь водителя
	Автоматическая разблокировка	/	Включить / Выключить
	Бесконтактное открытие двери багажного отсека*	/	Включить / Выключить
	Автоматическое складывание наружных зеркал заднего вида*	/	Включить / Выключить
	Автоматическая настройка положения боковых зеркал заднего вида*	/	Включить / Выключить

Операционная система и оборудование

Блок настроек	Функция	Описание	Опции настройки
	Ручная настройка положения боковых зеркал заднего вида*	/	Включить / Выключить
	Дистанционное управление стеклоподъемниками и люком в крыше	/	Включить / Выключить
	Функция автоматического стеклоочистителя*	/	Включить / Выключить
	Защита очистителя переднего ветрового стекла	/	Включить / Выключить
	Беспроводная зарядка телефона*	/	Включить / Выключить
Управление освещением	Управление атмосферной подсветкой*	/	Включить / Выключить
	Автоматическая настройка интенсивности освещения*	Настройка чувствительности автоматической интенсивности освещения	Низкая / Средняя / Высокая
	Система вспомогательного освещения «follow-me-home»	Выбор режима работы системы вспомогательного освещения «follow-me-home»	Отключить / Фары ближнего света / Ближний свет + задние противотуманные фонари
	Дневные ходовые огни	/	Включить / Выключить
	Интеллектуальное управление освещением салона*	/	Включить / Выключить
Настройки кондиционера	Интеллектуальное управление внутренней и внешней циркуляцией воздуха	/	Включить / Выключить
	График комфортных условий системы кондиционирования воздуха	Настройка графика комфортных условий работы кондиционера	Слабый / Нормальный / Сильный
	Управление кондиционером	Нажмите на  в строке состояния, чтобы войти в меню управления кондиционером	/

4.7 Глобальная навигационная спутниковая система (ГЛОНАСС)

4.7.1 Общие инструкции

Глобальная навигационная спутниковая система (ГЛОНАСС) использует новейшую электронную систему автомобиля GAC последнего поколения, в которую интегрировано устройство управления системой ГЛОНАСС. Система работает с использованием сетей мобильной связи и глобальной спутниковой системы определения расположения ГЛОНАСС. Система обеспечивает функции поиска месторасположения автомобиля, вызова экстренных служб и т. д.

4.7.2 Экстренный вызов

С помощью функции экстренного вызова происходит вызов экстренных служб в автоматическом или ручном режиме. Функция автоматического вызова экстренных служб позволяет произвести автоматический набор номера экстренных служб, если система перешла в определенное положение в результате столкновения автомобиля. В ручном режиме функция экстренного вызова работает посредством нажатия на соответствующую кнопку вызова экстренных служб.

Функция автоматического вызова экстренных служб, как и функция вызова экстренных служб в ручном режиме, позволяет оперативно вызвать экстренные службы.

- Автоматический экстренный вызов: в случае непредвиденного столкновения или опрокидывания автомобиля система ГЛОНАСС автоматически активирует функцию вызова экстренных служб.
- Экстренный вызов в ручном режиме: если функция автоматического вызова экстренных служб не сработала, то нажмите кнопку экстренного вызова, чтобы активировать данную функцию в ручном режиме и оперативно вызвать экстренные службы.

Порядок действий:

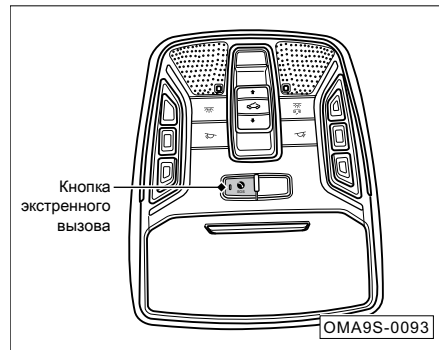

В случае столкновения или в любой другой ситуации, когда требуется вызов экстренных служб, выполните следующие действия:

1. Если световой индикатор кнопки мигает или постоянно светится зеленым цветом, то функция автоматического вызова экстренных служб уже активирована.
2. Если функция автоматического вызова экстренных служб не активировалась, то нажмите и удерживайте кнопку экстренного вызова (примерно 2 секунды). Если функция вызова экстренных служб

в ручном режиме сработала, но вы все равно не смогли связаться с соответствующими службами, то последовательно нажмите на кнопку экстренного вызова 5 раз, чтобы отменить вызов.

3. Если связаться с соответствующими экстренными службами по каким-либо причинам не удастся, то световой индикатор кнопки вызова начнет мигать красным. Вы также услышите звуковое уведомление «Экстренный вызов невозможен». В этой ситуации воспользуйтесь личным мобильным телефоном для связи с экстренными службами.

i Примечание

Во время вызова экстренных служб с помощью системы ГЛОНАСС не производите никаких действий с аудиосистемой автомобиля.

5.1 Запуск двигателя и вождение

5.1.1 Включение зажигания

Включение зажигания одним нажатием кнопки *

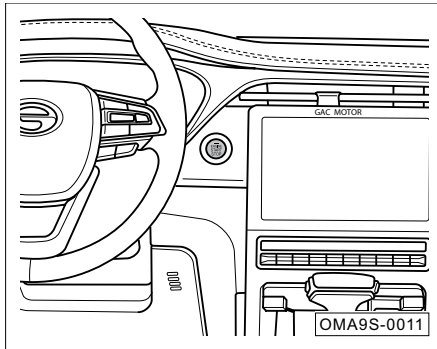

Выключатель зажигания (кнопка ENGINE START STOP) работает только после распознавания дистанционного смарт-ключа непосредственно в салоне автомобиля.

Когда селектор АКПП находится в положении «Р», то при нажатии на педаль тормоза световой индикатор выключателя зажигания загорается зеленым цветом; нажатие кнопки выключателя в данном режиме запускает двигатель.

Когда селектор АКПП находится в положении «Р», но педаль тормоза не нажата, то последовательные нажатия кнопки выключателя в данном режиме производят переключение между положениями «OFF→ACC→ON→OFF».

- OFF: Зажигание выключено. Световой индикатор не горит.
- ACC: Световой индикатор горит оранжевым цветом. Включены электроцепи розетки питания и некоторого другого вспомогательного оборудования.
- ON: Световой индикатор горит оранжевым цветом. Включены подсветка панели приборов и электроцепи всего оборудования автомобиля.

i Примечание

- Если кнопка запуска двигателя находится в положении «ON», а селектор АКПП находится не в положении «Р» и педаль тормоза не нажата, то при нажатии на кнопку запуска двигателя выключатель зажигания перейдет от положения «ON» в положение «ACC». При последующих нажатиях на кнопку будет происходить переключение между положениями «ON→ACC→ON». Переключения на положение «OFF» не произойдет. Если выключатель зажигания находится в положении «ACC» и селектор АКПП будет переставлен в положение «Р» из другого положения, то выключатель зажигания перейдет в положение «OFF» без нажатия кнопки.
- Если селектор АКПП находится в положении «Р», выключатель зажигания переключен с положения «OFF» на положение «ACC» и при этом в течение часа не происходит изменений данного положения, то выключатель автоматически перейдет в положение «OFF» в целях экономии электроэнергии.

5. Руководство по вождению

Аварийный режим LimpHome

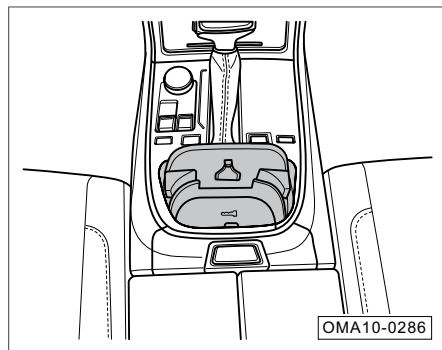

Если по причине низкого заряда батареи дистанционного смарт-ключа на приборной панели отображается предупреждение «Ключ не обнаружен», то попытайтесь положить смарт-ключ (в горизонтальном положении) на значок ключа в нижней части подстаканника. После этого нажмите на кнопку выключателя зажигания, чтобы переместить его в положение «ACC» или «ON». Далее нажмите на педаль тормоза. После этого световой индикатор выключателя зажигания загорится зеленым. Нажмите на кнопку выключателя зажигания еще раз, чтобы запустить двигатель. Такой способ запуска является аварийным, пожалуйста, замените батарею ключа как можно скорее.

Стандартный замок зажигания*

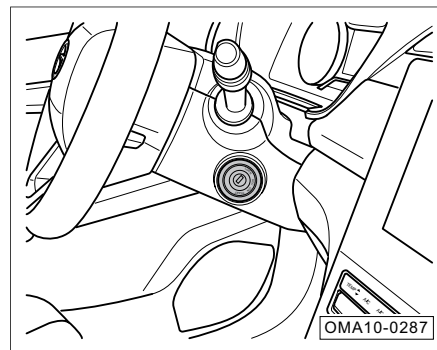

У замка зажигания есть 4 положения:

- LOCK (OFF): в данном положении электроцепи отключены. Извлечь ключ из замка можно только в этом положении.
- ACC: в данном положении включены электроцепи розетки питания и некоторого другого вспомогательного оборудования.

- ON: в данном положении включены подсветка панели приборов и электроцепи всего оборудования автомобиля. После того как двигатель автомобиля будет запущен, произойдет возврат замка зажигания в данное положение.
- START: данное положение используется для запуска двигателя автомобиля.

i Примечание

Если ключ не поворачивается из положения «LOCK» в положение «ACC», то слегка поверните руль. Ослабив блокировку руля, поверните ключ, чтобы переставить его в другое положение замка зажигания.

5.1.2 Запуск двигателя

Комплектация с механической коробкой передач

- Вставьте механический ключ в замок зажигания.
- Убедитесь, что рычаг МКПП находится в нейтральном положении.
- Поверните механический ключ в положение «START». Как только двигатель запустится — отпустите ключ.

i Примечание

При запуске двигателя на автомобиле с механической коробкой передач (в целях безопасности) рекомендуется одновременно нажимать на педали сцепления и тормоза.

Комплектация с автоматической коробкой передач

Комплектация с установленным выключателем зажигания

- Вставьте механический ключ в замок зажигания.
- Убедитесь, что рычаг селектора АКПП находится в положении «Р» или «N».
- Нажмите педаль тормоза.
- Поверните механический ключ в положение «START». Как только двигатель запустится — отпустите ключ.

Комплектации, оснащенные кнопкой выключателя зажигания

- Сядьте на водительское сиденье, имея при себе дистанционный смарт-ключ.
- Убедитесь, что рычаг селектора АКПП находится в положении «Р» или «N».
- Нажмите педаль тормоза до упора. Убедитесь, что индикатор выключателя зажигания загорелся зеленым цветом.
- Нажатием кнопки выключателя зажигания запустите двигатель.

i Примечание

- Если вы запустили холодный двигатель, то необходимо дать ему прогреться на холостом ходу. Только после этого можно начать движение. Клапанам необходимо некоторое время для выхода на рабочее давление, что может производить некий шум. Этот процесс является обычным и не должен вызывать беспокойства.
- Для комплектаций с установленной функцией запуска двигателя одной кнопкой: если по причине тормозного сигнала, неисправности спидометра, низкой температуры воздуха в зимнее время не удается запустить двигатель обычным способом, то попытайтесь переставить выключатель зажигания в положение «ACC». Убедитесь, что селектор АКПП находится в положении «Р» или «N», после чего нажмите и удерживайте кнопку выключателя зажигания в течение 15 секунд для принудительного запуска двигателя.

5. Руководство по вождению

Внимание!

- Запуск двигателя не может превышать 15 секунд. Если двигатель не смог успешно запуститься, то необходимо подождать около 30 секунд для повторной попытки.
- После запуска двигателя не нажимайте на педаль газа слишком сильно, чтобы не подвергать двигатель высоким нагрузкам при работе на высоких оборотах. В противном случае двигатель может выйти из строя.
- Если аккумулятор разряжен и двигатель не запускается, то попробуйте запустить его при помощи соединительного кабеля для вспомогательного запуска от внешнего источника. => см. стр. 267
- Запуск двигателя путем толкания или буксировки не допускается.

Предупреждения:

- Не допускайте работу двигателя в течение длительного времени в плохо проветриваемом или закрытом помещении. В выхлопных газах содержатся ядовитые вещества, которые при попадании в организм могут привести к потере сознания и смерти.
- Никогда не оставляйте автомобиль без присмотра при заведенном двигателе.
- Не допускается дополнительная установка вспомогательных устройств запуска двигателя. Это может привести к неисправностям двигателя при работе на высоком ходу и взрывам.

5.1.3 Выключение двигателя

Комплектация с механической коробкой передач

- Полностью остановите автомобиль. Включите стояночный тормоз.
- Переставьте рычаг МКПП в нейтральное положение.
- Поверните механический ключ в замке зажигания до положения «LOCK», чтобы заглушить двигатель.

Комплектация с автоматической коробкой передач

- Полностью остановите автомобиль. Включите стояночный тормоз.
- Переведите рычаг селектора в положение «Р».
- Поверните механический ключ в замке зажигания до положения «LOCK», чтобы заглушить двигатель. (применимо к комплектациям со стандартным замком зажигания)
- Нажатием кнопки выключателя зажигания остановите двигатель (применимо к комплектациям, оснащенным кнопкой выключения зажигания).

Примечание

Как только двигатель остановлен, то не исключается, что вентилятор радиатора охлаждения продолжит вращаться в течение определенного времени.

Экстренное отключение двигателя

Во время движения автомобиля нажмите и удерживайте кнопку пуска или нажмите три раза подряд, тогда переключатель перейдет из режима «ON» в режим «ACC». Будет произведена экстренная остановка двигателя.

Спустя несколько секунд после экстренной остановки двигателя можно произвести повторный запуск двигателя. Для этого произведите следующие действия:

- Переставьте селектор АКПП в положение «Р» или «N», нажмите на кнопку запуска двигателя.

Предупреждения:

- Категорически запрещается глушить двигатель во время движения автомобиля, что может привести к поломке автомобиля, сбоям систем безопасности и усиления руля, а также стать причиной ДТП.

5. Руководство по вождению

Предупреждения:

- При остановленном двигателе усилитель тормозов не работает. Поэтому при торможении необходимо нажимать на педаль тормоза с гораздо большим усилием, чтобы остановить автомобиль. Усилитель руля также не работает. Поэтому для поворота необходимо вращать руль с гораздо большим усилием.
- Выключать двигатель во время езды разрешается только в чрезвычайной ситуации, потому как при этом отключается подушка безопасности.

Парковка автомобиля

При парковке установите рычаг селектора в положение «Р» или на нейтральную передачу и обратите внимание на следующее:

- Выхлопные газы припаркованного автомобиля не должны быть направлены на зеленые насаждения, чтобы не причинять им вред.
- По возможности паркуйте автомобиль на ровной горизонтальной поверхности, избегая крутых уклонов.
- При парковке на уклоне вне зависимости от того, расположен ли автомобиль передом или задом к вершине уклона, передние колеса должны быть повернуты к обочине.
- Включите стояночный тормоз, выключите двигатель, а также все фары и другое электрооборудование.
- Выходя из машины, возьмите с собой ценные вещи и ключи, а также убедитесь, что люк, окна, боковые двери и дверь багажника заперты.
- Проверьте, горит ли контрольная лампа  иммобилайзера на приборной панели, чтобы убедиться, что противугонная система была активирована.

Предупреждения:

- Покидая автомобиль, обязательно выключите двигатель, задействуйте стояночный тормоз, возьмите с собой ключи от автомобиля.
- Запрещается оставлять людей в машине из-за опасности удушья, которое может привести к потере сознания и даже смерти.
- Не оставляйте автомобиль вблизи легковоспламеняющихся или взрывоопасных материалов.

5.1.4 Положения рычага селектора

Комплектация с автоматической коробкой передач

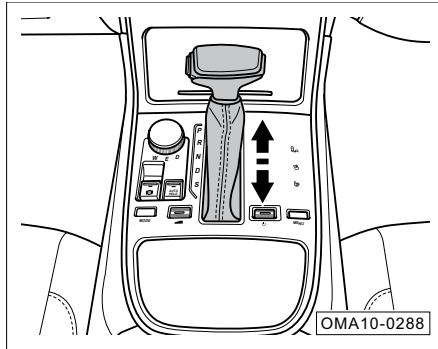

У рычага селектора имеются положения «P, R, N, D, S». Когда ключ зажигания находится в положении «ON», после включения передачи на панели индикации переключения передач загорится соответствующий индикатор. На приборной панели отобразится соответствующая передача.

Предупреждения:

Переводить рычаг селектора в положение «R» или «P» можно только тогда, когда автомобиль полностью неподвижен, иначе будет повреждена коробка передач.

P: положение «Стоянка»

- Когда автомобиль полностью остановится, нажмите на кнопку разблокировки в верхней части рычага селектора, чтобы перевести рычаг в положение «P».
- Удерживая нажатой педаль тормоза, нажмите на кнопку разблокировки в верхней части рычага селектора, чтобы вывести рычаг из положения «P».

R: положение «Задний ход»

- Когда автомобиль полностью остановится, удерживая нажатой педаль тормоза, нажмите на кнопку разблокировки в верхней части рычага селектора, чтобы перевести рычаг в положение «R».
- Отпустите педаль тормоза и плавно нажмите педаль акселератора — автомобиль начнет движение назад.

Внимание!

При переключении рычага селектора в положение «R» убедитесь, что автомобиль полностью остановился и двигатель не вращается на больших оборотах. В противном случае может быть повреждена коробка передач или может произойти несчастный случай.

5. Руководство по вождению

N: положение «Нейтральная передача»

- Переведите рычаг селектора непосредственно из положения «R» или «D» в положение «N».
- Чтобы вывести рычаг селектора из положения «N», необходимо нажать педаль тормоза.

Предупреждения:

Во время движения автомобиля запрещается перемещать рычаг селектора в положение «N» для движения накатом — высока вероятность несчастного случая!

D: положение «Движение вперед»

Основное положение рычага селектора при движении вперед.

- Переведите рычаг селектора непосредственно из положения «N» в положение «D». В данном положении рычага система автоматически повышает или понижает передачу в зависимости от нагрузки на двигатель и скорости движения.

S: положение «Движение вперед»

«S» — это режим спортивного вождения. При использовании данного режима коробка передач, в зависимости от изменения нагрузки (например, при буксировке, подъеме по длинному склону и т.д.), переключается на более низкую передачу. При этом двигатель начинает работать на более высоких оборотах, создавая большую тягу для автомобиля. Передача «S» в основном используется для вождения с повышенной тягой, а также может применяться для езды по горным дорогам, позволяя избежать частого переключения передач.

Режим вождения

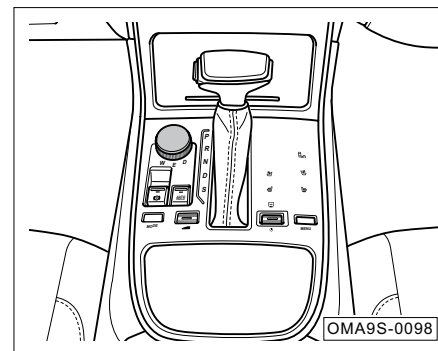

Когда ключ зажигания находится в положении «ON», поворачивайте регулятор режимов вождения, чтобы переключиться между режимами «W→E→D».

Режим «W»

Режим «W» — это режим зимнего вождения. В данном режиме коробка передач автоматически управляет стартовой передачей, обеспечивая более плавное и равномерное нарастание крутящего момента, а также предотвращает пробуксовку колес в начале движения на заледенелых, заснеженных, мокрых дорогах, когда сила сцепления колес с поверхностью значительно снижена. Таким образом управление автомобилем становится более легким.

i Примечание

Зимний режим ограничивает выходную мощность двигателя. Поэтому рекомендуется использовать его только при движении по скользким, покрытым льдом или снегом дорогам. Не рекомендуется использовать зимний режим в остальных случаях, поскольку он снижает ходовые качества автомобиля и повышает расход топлива.

Режим «E»

Режим «E» — это режим экономичной езды. В этом режиме включается алгоритм экономичного переключения передач в блоке управления КПП, а также активируется экономичный режим работы кондиционера.

i Примечание

- В режиме экономичной езды на приборной панели загорается контрольная лампа «ЕСО».
- В экономичный режим можно перейти когда рычаг селектора находится в положениях «P, R, N, D», но данный режим активен только в положении «D».
- У режима экономичной езды имеется функция памяти. После выключения и повторного запуска двигателя коробка передач по-прежнему будет находиться в экономичном режиме.

Режим «D»

Режим езды «D» — это режим переключения коробки передач по умолчанию.

Режим «M»

Режим «M» — это режим ручного переключения передач. Когда рычаг селектора находится в положении «S», нажмите «+/-» сбоку от рычага для переключения на повышенную/пониженную передачу. После этого коробка передач перейдет в режим ручного управления. Когда коробка передач работает в этом режиме, то в зависимости от дорожных условий и стиля вождения водитель может получить гораздо большее удовольствие от езды.

5. Руководство по вождению

Разблокировка рычага селектора

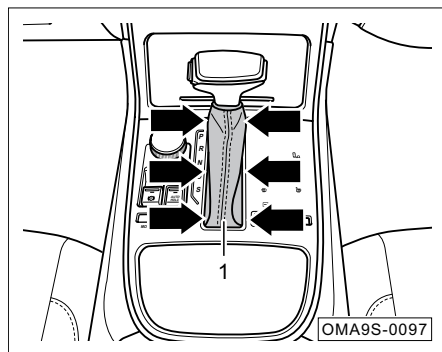

Когда рычаг селектора находится в положении «Р», то он может быть заблокирован из-за низкого заряда аккумуляторной батареи или по другим причинам, так что рычаг нельзя вывести из этого положения. В этом случае потребуются его разблокировать.

- Выключите замок зажигания.
- Осторожно приподнимите чехол рычага селектора в местах, обозначенных стрелками ①.

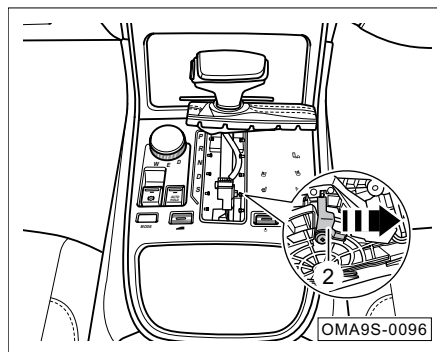

- Потяните рычажок блокировки в направлении, указанном стрелкой, для разблокировки рычага селектора ②, одновременно нажав кнопку разблокировки в верхней части рычага селектора. Переведите рычаг селектора из положения «Р» в положение «N».
- Установите чехол рычага селектора на прежнее место.
- Нажмите педаль тормоза, запустите двигатель и убедитесь, что рычаг селектора свободно переключается.

Внимание!

Вы можете воспользоваться этим методом для разблокировки рычага селектора только в том случае, если он заблокирован и не может быть выведен из положения «Р». Однако данная неполадка может указывать на неисправность автомобиля. При ее возникновении обратитесь в специализированный сервисный центр GAC MOTOR для осмотра и ремонта.

Комплектация с механической коробкой передач

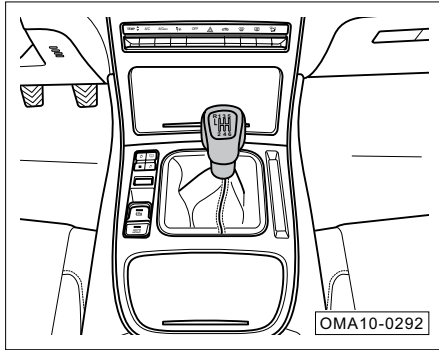

Передачи для комплектации с механической коробкой передач: «R, 1, 2, 3, 4, 5, 6».

- Для переключения передачи нажмите педаль сцепления до упора и переведите рычаг в положение «1, 2, 3, 4, 5, 6».

Включение задней передачи

- Когда автомобиль полностью остановился, то выжмите педаль сцепления до упора.
- Утопите рычаг переключения передач и переведите его в положение «R».

i Примечание

- При переключении рычага переключения передач в положение «R» обязательно убедитесь, что автомобиль полностью остановился и двигатель не вращается на больших оборотах. В противном случае может быть повреждена коробка передач или может произойти несчастный случай.
- Переключайте передачи аккуратно, избегайте чрезмерных усилий.
- Никогда не трогайтесь с места на повышенной передаче.
- Не держите руку на рычаге переключения передач во время движения автомобиля. Это позволит избежать преждевременного износа вилок переключения передач.

5. Руководство по вождению

5.2 Тормозная система

5.2.1 Ходовые тормоза

При определенных режимах эксплуатации (и погодных условиях) тормоза при первом нажатии или легком надавливании на педаль могут скрипеть, свистеть или издавать другие звуки. Кроме этого, при легком притормаживании и торможении средней интенсивности может неожиданно возникнуть скрип тормозов — особенно у новых автомобилей, когда тормоза еще «не притерлись». Это нормальное явление, которое не является признаком неполадок в тормозной системе, влияющих каким-либо образом на безопасность и эффективность торможения.

Внимание!

- Если слышен резкий скрип от трения металла о металл, то тормозные колодки (скорее всего) износились. Необходимо как можно скорее обратиться в специализированный сервисный центр GAC MOTOR для осмотра и ремонта.

Внимание!

- Если во время торможения чувствуется непрерывная вибрация или биение руля, то следует как можно скорее обратиться в специализированный сервисный центр GAC MOTOR для осмотра и ремонта.

Примечание

- Не держите ногу на педали тормоза при движении автомобиля. В противном случае произойдет перегрев тормозного механизма, а тормозные колодки и тормозные диски будут подвергаться чрезмерному износу. Это приведет к увеличению тормозного пути.
- При спуске по длинному или крутому склону переключайтесь на пониженную передачу, чтобы избежать продолжительного использования тормозов. Таким образом можно использовать преимущество торможения двигателем и снизить нагрузку на тормоза.
- Постоянное применение тормозов приведет к их перегреву и временной потере эффективности торможения.

Примечание

- При обычной езде из-за износа тормозов на колесах оседает пыль от тормозов. Накапливание небольшого количества пыли неизбежно, но это никак не влияет на эффективность торможения.
- Если тормозные колодки и тормозные диски долгое время не используются или используются редко, то на их поверхности образуется слой коррозии, поэтому при первом использовании тормоза могут издавать шум. Это нормальное явление. Очистка тормозных колодок и дисков многократным притормаживанием рекомендуется на безопасном участке дороги.

Усилитель тормозов

Усилитель тормозов увеличивает силу нажатия на педаль тормоза, но он функционирует только при работающем двигателе.

Если усилитель тормозов не функционирует должным образом из-за неисправности или если автомобиль буксируется, то необходимо увеличить силу нажатия на педаль тормоза, чтобы компенсировать отсутствие эффекта усилителя тормозов.

Предупреждения:

- Ни в коем случае не выключайте двигатель для движения накатом — высока опасность аварии! Поскольку при выключенном двигателе не работает усилитель тормозов, то тормозной путь значительно возрастает.
- Если усилитель тормозов не функционирует (например, когда автомобиль буксируется), то при торможении необходимо нажимать на педаль тормоза с намного большим усилием, чем при обычных обстоятельствах.

Эффективность торможения и тормозной путь

На эффективность торможения и тормозной путь в первую очередь влияют дорожная обстановка, дорожные условия и стиль вождения.

Стертые тормозные колодки не могут обеспечить эффективного торможения. Скорость износа тормозных колодок в первую очередь зависит от условий эксплуатации автомобиля и стиля вождения. При частой езде по городу, поездках на короткие расстояния или спортивном стиле вождения рекомендуется сократить указанный в «Сервисной книжке» интервал проверки толщины тормозных колодок.

После преодоления водного препятствия, ливня или мойки автомобиля тормозные колодки могут быть мокрыми или обледенеть (зимой), что приводит к снижению эффективности торможения. В этом случае необходимо слегка нажать на педаль тормоза, чтобы разогреть тормоза трением и испарить влагу. Благодаря таким действиям эффективность торможения восстановится. Необходимо менять тормозную жидкость каждые два года. Если тормозная жидкость остается в тормозной системе слишком долго, то во время торможения

в трубках системы может образоваться воздушная преграда, что значительно снизит эффективность торможения.

Предупреждения:

Новые необкатанные шины и новые тормозные колодки не обладают оптимальными характеристиками сцепления и трения.

- Новые шины не обладают оптимальным сцеплением. Во избежание несчастных случаев первые 500 км необходимо ехать с особой осторожностью!
- Для новых тормозных колодок необходима обкатка, поскольку на первых 200–300 км их сила трения не достигла оптимальных показателей. Из-за этого эффективность торможения немного снижена. Нажимайте на педаль тормоза с большим усилием, чтобы компенсировать пониженную эффективность торможения. После замены новым тормозным колодкам также необходима обкатка.

5. Руководство по вождению

⚠ Предупреждения:

- Во время езды ни в коем случае не приближайтесь слишком близко к другим транспортным средствам и не допускайте ситуаций, вынуждающих к экстренному торможению. При езде на новых необкатанных шинах с новыми тормозными колодками (во избежание вышеописанных обстоятельств) необходимо проявлять максимальную осторожность и предупреждать несчастные случаи!

⚠ Предупреждения:

- При мокрых, обледенелых или покрытых дорожной солью тормозах торможение может происходить с задержкой, что приводит к увеличению тормозного пути. В такой ситуации будьте предельно осторожны, чтобы избежать несчастных случаев.
- Увеличение тормозного пути и неисправность тормозной системы увеличивают частоту ДТП.
 - Слегка нажмите на педаль тормоза, чтобы проверить исправность тормозной системы.
 - Слегка нажмите на педаль тормоза, чтобы высушить тормоза или очистить их от обледенения или дорожной соли.

⚠ Предупреждения:

- Перегрев тормозов приводит к снижению эффективности торможения и увеличению тормозного пути!
- Не допускайте перегрева тормозов.
 - При движении вниз по склону увеличивается нагрузка на тормоза с высокой вероятностью их перегрева.
 - Перед началом спуска по крутому длинному склону рекомендуется переключиться на пониженную передачу и снизить скорость движения. Благодаря этому можно использовать преимущество торможения двигателем и значительно снизить нагрузку на тормоза.
 - Не удерживайте педаль тормоза нажатой в течение длительного времени. Перегрев тормозов приводит к увеличению тормозного пути. Прибегайте к прерывистому торможению в соответствии с дорожной обстановкой. Старайтесь руководствоваться здравым смыслом.
 - Ни в коем случае не выключайте двигатель для движения накатом. В этом случае не функционирует усилитель тормозов, значительно возрастает тормозной путь, следовательно, высока вероятность ДТП.

⚠ Предупреждения:

- Необходимо менять тормозную жидкость каждые два года. Если тормозная жидкость находится в тормозной системе слишком долгое время, то при торможении в трубках системы может образоваться воздушная преграда. Это значительно снижает эффективность торможения, безопасность вождения и может привести к полному отказу тормозной системы, как следствие, стать причиной ДТП!
- Установка нештатного спойлера на передний бампер и его повреждение будут препятствовать притоку охлаждающего воздуха к тормозу, вызывая его перегрев и значительно снижая эффективность торможения.

5.2.2 Электрический стояночный тормоз (EPB)

Водитель может задействовать или отключить стояночный тормоз нажатием соответствующей кнопки электрического стояночного тормоза. При нахождении автомобиля на уклоне можно воспользоваться ассистентом старта в гору. В такой ситуации включенный стояночный тормоз автоматически отключается при нажатии педали акселератора, что делает управление автомобилем более комфортным.

Внимание!

В зависимости от степени уклона в электрическом стояночном тормозе применяется различное фиксированное тормозное усилие:

- При скольжении автомобиля после остановки на уклоне электрический стояночный тормоз будет автоматически увеличивать тормозное усилие.
- Если автомобиль продолжает скатываться после автоматического увеличения тормозного усилия, то нажмите на педаль тормоза. Переместите автомобиль на горизонтальную поверхность для его полной остановки. После этого свяжитесь с авторизованным дилерским центром GAC MOTOR для осмотра и ремонта.

Применение стояночного тормоза в неподвижном состоянии



- Когда автомобиль стоит на месте, потяните на себя выключатель электрического стояночного тормоза ① — индикаторная лампа на выключателе и контрольная лампа ② на приборной панели загорятся. Это указывает на то, что электрический стояночный тормоз задействован и автомобиль защищен от произвольного движения.
- При переключении рычага селектора в положение «Р» из иного положения электрический стояночный тормоз активируется автоматически.

5. Руководство по вождению

i Примечание

Электрический стояночный тормоз также можно задействовать и когда ключ зажигания находится в положении «OFF».

i Примечание

- После того как автомобиль полностью остановился, то первым делом необходимо активировать электрический стояночный тормоз.
- При использовании электрического стояночного тормоза слышен шум работы механизмов. Это нормальное явление.
- При использовании автоприцепа или при парковке на большом уклоне после задействования электрического стояночного тормоза также потяните на себя выключатель электрического стояночного тормоза, чтобы включить тормозную систему на максимальную силу.
- На уклонах в 17–30 % система EPB после первого задействования «подтягивает» стояночный тормоз по прошествии первых 5 минут. При этом слышен шум работающих механизмов. Это нормальное явление.

👁 Внимание!

- При остановке автомобиля использование электрического стояночного тормоза является обязательным.
- Во время движения автомобиля использование электронного стояночного тормоза для снижения скорости допускается только в случае крайней необходимости. Тормозное усилие от стояночного тормоза распределяется только на задние колеса. Применение стояночного тормоза в процессе движения может привести к ДТП.

Отключение стояночного тормоза в неподвижном состоянии



- Когда ключ зажигания находится в положении «ON», нажмите на педаль тормоза.
- Нажмите на выключатель электрического стояночного тормоза ① — индикаторная лампа на выключателе и контрольная лампа (Ⓢ) на приборной панели погаснут. Это указывает на то, что электрический стояночный тормоз выключен.

i Примечание

- Если педаль тормоза не нажата, то после нажатия на выключатель электрического стояночного тормоза последний не будет отключен. Раздастся предупреждающий сигнал зуммера, а на дисплее приборной панели появится сообщение «Пожалуйста, нажмите на педаль тормоза, чтобы отключить электрический стояночный тормоз».
- При выключении электрического стояночного тормоза слышен шум работы механизмов. Это нормальное явление.
- При низком заряде аккумуляторной батареи автомобиля система не может отключить электрический стояночный тормоз. Если позволяют условия, то можно прибегнуть к экстремному запуску от внешнего источника питания => см. стр. 267, чтобы затем отключить стояночный тормоз. Обратитесь в специализированный сервисный центр GAC MOTOR для решения этой проблемы.
- При длительном неиспользовании электрического стояночного тормоза система производит автоматический контроль узла. При этом будет слышен шум работы механизмов.

Экстренное торможение во время движения



- Если во время движения происходит отказ ходовых тормозов, то можно попытаться осуществить экстренное торможение, потянув на себя и удерживая выключатель электрического стояночного тормоза ①. После отпущения выключателя или нажатия педали акселератора система прекратит экстренное торможение.

👁 Внимание!

- В случае возникновения нижеперечисленных ситуаций повторно задействуйте электрический стояночный тормоз. Если неисправность не устранена, то обратитесь в специализированный сервисный центр GAC Trumpchi для осмотра и ремонта.
- Если лампа ② непрерывно мигает красным, то это означает, что электрический стояночный тормоз частично задействован / отключен или в системе возникла неисправность.
- Если лампа ② горит красным при незадействованном электрическом стояночном тормозе, то это указывает на неисправность системы.
- Если лампа ③ загорелась желтым, значит в системе произошел сбой и уровень тормозного усилия снижен.

5. Руководство по вождению

Внимание!

- Не используйте экстренное торможение стояночным тормозом без необходимости, поскольку в таком случае блокируются только задние колеса, что может привести к ДТП. Кроме этого, тормозной путь при использовании стояночного тормоза окажется более длинным, чем при нажатии на педаль тормоза. Вместе с тем неоправданное использование стояночного тормоза может сократить срок его эксплуатации.
- Во время движения приподнимите клавишу включения стояночного тормоза, раздастся сигнал зуммера и на приборной панели появится сообщение «Отключите электронный стояночный тормоз».
- Во время снижения скорости отключите электронный стояночный тормоз либо нажмите на педаль газа, стояночный тормоз прекратит прилагать тормозное усилие. Если приподнять и удерживать кнопку электронного стояночного тормоза вплоть до полной остановки автомобиля, стояночный тормоз сохранит тормозное усилие и после остановки.

Система автоматического удержания автомобиля на месте (AUTO HOLD)

Система автоматического удержания автомобиля включает стояночный тормоз по запросу водителя. Когда система обнаружит, что водителю необходимо начать движение (например, при нажатии на педаль газа), она автоматически разблокирует стояночный тормоз. При движении на уклоне, система на основании данных об уклоне, гарантирует удобство старта, а при торможении и недостаточном тормозном усилии — автоматически увеличит силу торможения.

Включение и выключение системы



- После запуска двигателя и пристегивания ремня безопасности нажмите на кнопку автоматического удержания автомобиля ②, световой индикатор кнопки загорится желтым, функция автоматического удержания будет включена. При повторном нажатии на кнопку автоматического удержания автомобиля световой индикатор кнопки погаснет, функция автоматического удержания будет выключена.

Активировано

Когда данная функция задействована, система автоматически включает или выключает стояночный тормоз во время остановки или движения автомобиля. После остановки автомобиля водителем система автоматически включает стояночный тормоз, чтобы предотвратить произвольное скатывание автомобиля при последующем старте движения.

Выйти

В следующих случаях система автоматического удержания не будет активна и стояночный тормоз не будет включен:

1. Нажатие педали газа при старте.
2. Остановка двигателя при движении.
3. Ручное отключение электронного стояночного тормоза.
4. Нажатие на кнопку автоматического удержания автомобиля во время нажатия на педаль тормоза.

Для обеспечения безопасности в следующих случаях система автоматического удержания будет отключена, а стояночный тормоз будет включен:

1. Выключенный двигатель.
2. Открытая водительская дверь или отстегнутый ремень безопасности во время остановки.
3. Нажатие на кнопку автоматического удержания автомобиля и выключение данной функции.

Внимание!

При въезде на моечную станцию, при заезде на эвакуатор либо при буксировке автомобиля лебедкой необходимо отключить функцию автоматического удержания, в противном случае автомобиль не сможет двигаться или отклоняться от траектории движения.

Адаптация системы электромеханического тормоза

В некоторых случаях (например, внезапный разряд аккумулятора или после длительного простоя автомобиля),  световой индикатор системы может моргать красным, а электронный стояночный тормоз может не работать при ручном включении через поднятие кнопки. При возникновении такой ситуации водителю необходимо нажать на педаль тормоза, затем нажать на клавишу электронного стояночного тормоза, а потом поднять ее. После этого световой индикатор перестанет моргать, самообучение системы будет завершено, и электронный стояночный тормоз вернется к нормальному режиму работы.

5. Руководство по вождению

5.3 Электронные системы торможения

5.3.1 Антиблокировочная система (ABS)

Антиблокировочная тормозная система (ABS) является важной частью активной системы безопасности автомобиля.

Пока активна ABS, сохраняется трение качения между колесом и дорогой, это сцепление позволяет максимально использовать тормозное усилие для снижения скорости, сокращения тормозного пути и обеспечить управление автомобилем при торможении.

Работа ABS схожа с обычным торможением с очень частым нажатием на педаль тормоза. Когда водитель резко нажимает на педаль тормоза, будет ощущаться вибрация на педали тормоза и слышно характерное постукивание главного тормозного цилиндра, это свидетельствует о нормальной работе ABS. Ввиду того что тормозной цилиндр постоянно регулирует тормозное усилие, существует постоянная обратная связь с педалью тормоза. По этой причине в таких обстоятельствах необходимо нажать педаль газа до упора и держать ее в таком положении.

ABS является лишь вспомогательной системой, и ее возможности сильно ограничены. Так, при торможении на гравийной дороге или свежеевыпавшем снегу, в отличие от торможения на асфальтобетонном покрытии или сухой дороге, тормозной путь автомобиля с этими системами может увеличиться. Ни в коем случае нельзя полагать, что тормозные характеристики системы ABS будут находиться в идеальном состоянии при любых обстоятельствах. Ввиду этого запрещается чрезмерно полагаться на вспомогательные системы, соблюдение

правил безопасности управления автомобилем имеет первостепенную важность.

Возникающая вибрация педали тормоза во время активации ABS является нормальной при следующих условиях:

- При переключении передачи.
- При экстренном торможении.
- При резком повороте на высокой скорости.
- При движении по скользкой дороге.
- При движении по неровной дороге (проезде бугров и ям).
- При трогании сразу после запуска двигателя.

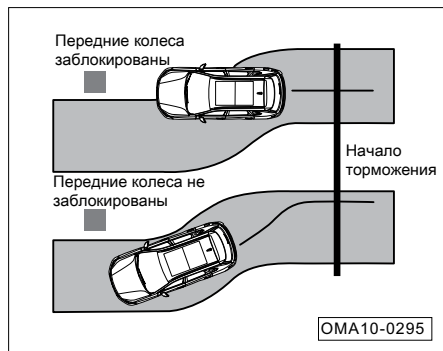

При блокировке передних колес автомобиля, не оборудованного системой ABS, автомобиль теряет способность управления и может скользить только вперед.

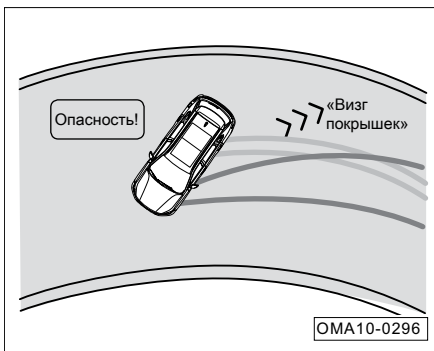

При блокировке задних колес автомобиля, не оборудованного ABS, автомобиль может легко уйти в занос и развернуться на 180 градусов.

Индикатор антиблокировочной тормозной системы (ABS)

После того как замок зажигания переключен в положение «ON», световой индикатор (ⓘ) загорается на несколько секунд и гаснет после завершения самодиагностики.

Возникновение следующих ситуаций свидетельствует о неисправности системы:

- После того как замок зажигания переключен в положение «ON», световой индикатор (ⓘ) не горит.
- После переключения выключателя зажигания в положение «ON» световой индикатор (ⓘ) загорается, но по прошествии нескольких секунд не гаснет.
- Индикатор (ⓘ) загорается во время движения

При возникновении описанных ситуаций немедленно остановитесь и свяжитесь с авторизованным дилерским центром GAC Motor.



5. Руководство по вождению

Предупреждения:

Необходимо всегда контролировать скорость в соответствии с погодными условиями, трафиком и состоянием дороги. Не полагайтесь на вспомогательные системы безопасности и не создавайте риск ДТП.

- Антиблокировочная система не способна преодолеть законы физики. Даже при наличии ABS движение по скользкой дороге представляет большую опасность. При срабатывании антиблокировочной системы необходимо немедленно снизить скорость автомобиля до уровня, соответствующего дорожным условиям и дорожно-транспортной обстановке.
- Ненадлежащее обслуживание или переоборудование таких узлов автомобиля, как тормозная система, колеса, шины и т. п., могут отрицательно сказаться на работоспособности ABS, EBD, ESP.
- Размер шин должен соответствовать требованиям производителя автомобиля. Установка шин иного или неодинакового размера может отрицательно сказаться на работоспособности ABS.

Предупреждения:

- Если световой индикатор  и световой индикатор  горят одновременно, необходимо немедленно остановить автомобиль и проверить уровень тормозной жидкости. => см. стр. 220
- Если уровень тормозной жидкости в норме, неисправность тормозной системы может быть вызвана ошибкой ABS. В этом случае задние колеса могут быть заблокированы, что приведет к заносу автомобиля. При появлении данной проблемы, пожалуйста, свяжитесь с авторизованным дилерским центром GAC Motor для проведения осмотра и ремонта.

5.3.2 Электронная система распределения тормозных усилий (EBD)

Электронная система распределения тормозного усилия (EBD) является частью антиблокировочной тормозной системы (ABS). Во время обычного торможения автомобиля EBD уравнивает распределение тормозного усилия передних и задних колес в соответствии с нагрузкой на автомобиль.

EBD применяет большее тормозное усилие к задним колесам посредством регулировки скорости скольжения, чтобы обеспечить более короткий тормозной путь и стабильность торможения. Устойчивость и эффективность торможения особенно повышаются при движении по плохим или скользким дорогам.

5. Руководство по вождению

5.3.3 Система динамической стабилизации (ESP)

Система динамической стабилизации эффективно снижает риск заноса автомобиля.

Принцип работы ESP



Система ESP оценивает намерения водителя на основании угла поворота руля, скорости автомобиля и другой информации, сравнивая их с фактической ситуацией движения. Если автомобиль отклоняется от нормальной траектории (например, возникает боковое скольжение), ESP притормаживает то или иное колесо и тем самым корректирует траекторию движения.

Воздействуя на колеса торможением, ESP выравнивает автомобиль и возвращает ему устойчивость. Если автомобиль уходит в занос при повороте (избыточная поворачиваемость), система в основном применяет торможение к передним колесам на внешней стороне поворота, а если происходит снос передних колес (недостаточная поворачиваемость, радиус поворота слишком большой), то система главным образом притормаживает задние колеса на внутренней стороне поворота.

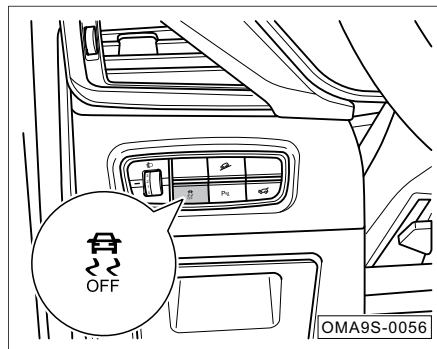
Включение и выключение ESP



ESP включена по умолчанию во время движения автомобиля.

Нажимая на кнопку  можно выключить ESP. После нажатия на приборной панели загорится световой индикатор  и появится предупреждающее сообщение.

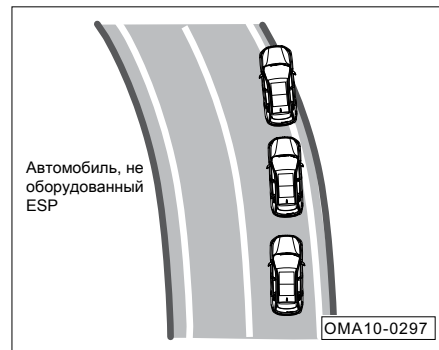



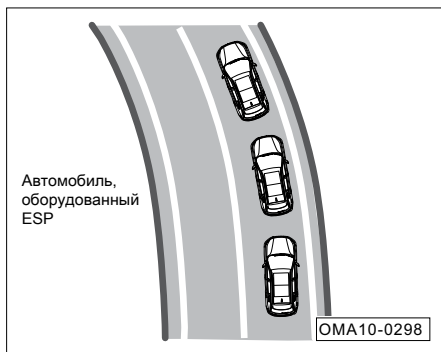







Автомобиль при движении без ESP во время бокового скольжения отклонится от нормальной траектории.



Автомобиль при движении с ESP сможет (при помощи регулировки тормозного усилия на колесах) во время бокового скольжения предотвратить отклонение от заданной траектории.

Световой индикатор ESP

- После того как замок зажигания переключен в положение «ON», световые индикаторы  и  загорятся на несколько секунд и гаснут по завершении самодиагностики.
- Если ESP срабатывает во время движения, световой индикатор  будет моргать.
- После отключения ESP загорится световой индикатор .
- Если в системе ESP обнаружены неполадки, загорится световой индикатор .
- Если в системе ESP обнаружены неполадки, загорятся световые индикаторы , , .

Если после запуска двигателя загорелся световой индикатор , это означает, что система ESP отключена. При появлении предупреждающего сообщения на экране приборной панели, попробуйте выключить зажигание, затем включите зажигание. Если световой индикатор  погас, это означает, что система полностью вошла в рабочий режим.

Если аккумулятор был отсоединен и затем снова подключен, после запуска двигателя может загореться световой индикатор , после непродолжительного движения он должен погаснуть.

5. Руководство по вождению

Предупреждения:

Необходимо всегда контролировать скорость в соответствии с погодными условиями, трафиком и состоянием дороги. Не полагайтесь на вспомогательные системы безопасности и не создавайте риск ДТП.

- Помните: ESP не может преодолеть физического предела силы сцепления, необходимо быть максимально внимательным при движении по скользкой дороге или с прицепом.
- Водитель должен корректировать стиль вождения согласно дорожной ситуации и погодным условиям.
- ESP не может снизить риск возникновения ДТП, произошедших из-за неправильного стиля вождения, превышения скорости и несоблюдения дистанции.
- Ненадлежащее обслуживание или переоборудование таких узлов автомобиля, как тормозная система, колеса, шины и т. п., могут отрицательно сказаться на работоспособности ABS, EBD, ESP.

Система ESP работает только при включенном двигателе. В особых ситуациях ESP можно отключить, например:

- Когда на шины автомобиля надеты цепи противоскольжения.
- При движении по глубокому снегу или другому рыхлому покрытию.
- Когда автомобиль застрял в грязи и необходимо раскачивание.

Вне описанных ситуаций ESP должна быть включена.



5.3.4 Противобуксовочная система (TCS)

Противобуксовочная система (TCS) является подсистемой ESP. Сравнивая скорости вращения колес автомобиля, TCS определяет момент пробуксовки ведущих колес. Если ведущие колеса вращаются быстрее ведомых, TCS снижает скорость вращения первых и тем самым предотвращает их буксование.

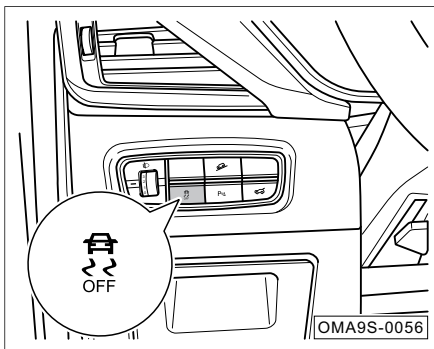

Включение и выключение TCS



Система TCS включена по умолчанию, однако при ручном включении/отключении ESP система TCS также включается/выключается.

Нажимая на кнопку , можно выключить ESP. После нажатия на приборной панели загорится световой индикатор  и появится предупреждающее сообщение.

Примечание

- Когда скорость автомобиля превышает 80 км/ч, системы ESP/TCS включаются автоматически.
- Если ESP/TCS были выключены, но скорость автомобиля менее 80 км/ч, можно повторно включить системы, нажав на кнопку .
- Если держать кнопку  нажатой более 10 секунд, система сочтет это ошибкой и не предпримет никаких действий.

5. Руководство по вождению

5.3.5 Система помощи при экстренном торможении (НВА)

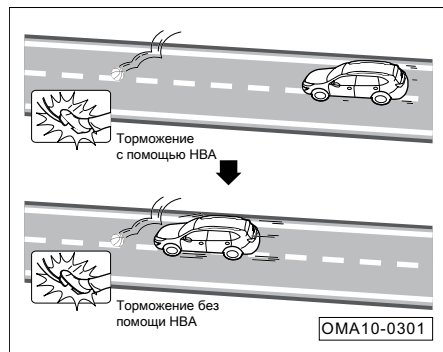

Система помощи при экстренном торможении (НВА) использует быстро создаваемое в контуре тормозной системы давление и помогает водителю максимально сократить тормозной путь, максимально эффективно используя ABS. После отпущения педали тормоза НВА автоматически отключается, и тормозная система возвращается в обычный режим работы.

Большинство водителей могут вовремя затормозить в опасных ситуациях, но многие не могут в короткий промежуток времени нажать педаль тормоза с доста-

точным усилием, таким образом тормозная система не выдает максимального тормозного усилия, что приводит к увеличению тормозного пути и повышает риск аварии.

При экстренном нажатии на педаль тормоза и ее удержании в автомобиле, оснащённом НВА, создается намного большее тормозное усилие в сравнении с обычным торможением, так как система использует ABS на критических величинах, тем самым создавая огромное давление в тормозном контуре за очень короткое время, что обеспечивает кратчайший тормозной путь и максимальное снижение скорости.

Предупреждения:

Система помощи при экстренном торможении может повлиять на безопасность вашего вождения, но она не способна преодолеть законы физики. Пожалуйста, корректируйте скорость в соответствии с погодными условиями и дорожной ситуацией.

5.3.6 Система помощи при трогании на подъеме (ННС)

Система помощи при трогании на подъеме (ННС) позволяет автомобилю не использовать стояночный тормоз на подъеме при старте, позволяя водителю спокойно переставить ногу с педали тормоза на педаль газа, и предотвращает аварии, вызванные откатыванием автомобиля.

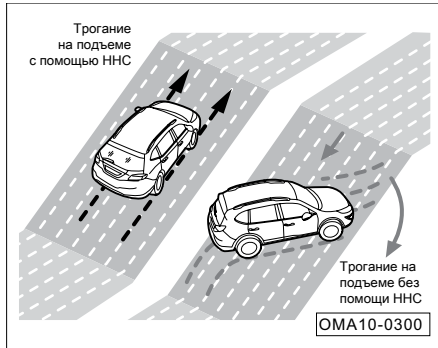

Условия активации системы помощи при подъеме по склону

- Когда градус уклона превышает 4 %, селектор передач не находится в положении «Р» или «N» и электромеханический стояночный тормоз не задействован, водитель нажимает педаль тормоза, останавливая автомобиль до неподвижности. После остановки и отпущения педали тормоза активируется функция ННС, она подает тормозное давление на автомобиль, которое поддерживается в течение 1 секунды.
- Во время работы функции ННС тормозное давление сбрасывается только тогда, когда обороты (крутящий момент двигателя) превышают силу сопротивления автомобиля, тем самым обеспечивается успешный старт.
- Функция ННС будет работать аналогичным образом при выборе передачи «R» во время нахождения на спуске.

i Примечание

- ННС будет автоматически осуществлять торможение при выборе передачи заднего хода для предотвращения скатывания автомобиля на подъеме или спуске.
- ННС встроена в систему ESP. Если в системе ННС возникли неполадки, то загорится световой индикатор ESP, а также на экране приборной панели появится предупреждающая пиктограмма с текстом.

5. Руководство по вождению

5.3.7 Система помощи при спуске (HDC)

Система помощи при спуске (HDC) — это дополнительная функция комфортного вождения, являющаяся частью ESP. При спуске со склона, когда водитель не нажимает педаль тормоза, HDC автоматически прилагает тормозное усилие через ESP для снижения скорости спуска.

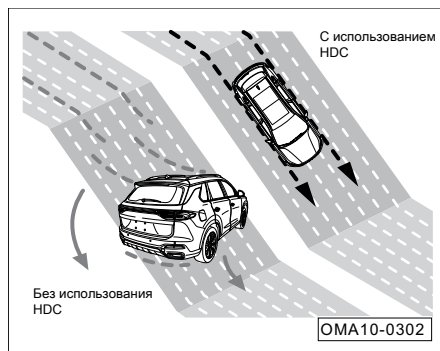

Включение и выключение системы

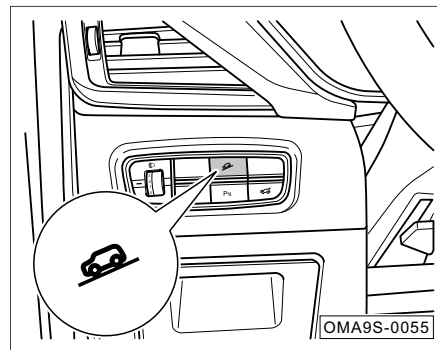

- Когда скорость автомобиля не превышает 35 км/ч, нажмите кнопку активации функции HDC.
- Нажмите еще раз, чтобы отключить функцию HDC.
- Когда система сработает, в задних фонарях зажгутся стоп-сигналы.

После активации функции HDC скорость автомобиля при спуске не будет превышать 8 км/ч.

Кроме того, водитель может сам регулировать скорость спуска, нажимая на педаль газа или тормоза. Если скорость движения после отпускания педали будет держаться в пределах 8 км/ч – 35 км/ч, функция HDC включится еще раз и будет поддерживать текущую скорость.

- При скорости автомобиля выше 60 км/ч функция HDC автоматически отключается.
- Если колеса начинают пробуксовывать во время работы HDC, автоматически включится ESP.

Примечание

- При возникновении неполадок в системе помощи при спуске по склону функция отключается, на дисплее приборной панели будет отображаться пиктограмма и в течение 5 секунд будет слышен звуковой сигнал. В данной ситуации HDC не сможет поддерживать нормальное функционирование, поэтому водителю запрещается принудительное использование системы для спуска с крутых склонов. Необходимо нажать на педаль тормоза и остановить автомобиль, а затем как можно быстрее связаться с авторизованным дилерским центром GAC Motor для осмотра и обслуживания.

Примечание

- В особых случаях HDC может уйти в режим защиты от перегрева, если температура тормозов достигнет высоких значений. Например, когда температура окружающей среды довольно высока и система используется в течение длительного времени, то температура тормозной системы постоянно повышается из-за трения. Когда достигается предельное значение, функция HDC переходит в режим защиты от перегрева: в данном режиме функция HDC активна, но временно не выполняет свои функции, вследствие чего автомобиль может начать ускоряться. Когда температура тормозной системы упадет до эффективной рабочей температуры, HDC возобновит работу.

5.3.8 Система компенсации при отказе усилителя тормозов (НВС)

При отказе вакуумного усилителя система НВС может компенсировать недостаточное вакуумное разрежение, тем самым увеличив тормозное давление. Одновременно на приборной панели появится предупреждение: «Проверьте НВС». В этом случае следует незамедлительно обратиться в авторизованный дилерский центр GAC Motor для осмотра и ремонта.

5. Руководство по вождению

5.4 Системы помощи при вождении

5.4.1 Система круиз-контроля*

Система круиз-контроля способна поддерживать постоянную скорость автомобиля при скорости более чем 40 км/ч. После установки требуемого значения водителю более не требуется нажимать на педаль газа, автомобиль будет продолжать двигаться в соответствии с заданной скоростью.

⚠ Предупреждения:

- В целях предупреждения ДТП водителю строго запрещается использовать систему круиз-контроля во время движения в плотном транспортном потоке, а также на наклонных, извилистых или скользких дорогах.
- Водитель должен сохранять бдительность при использовании системы круиз-контроля. После установки постоянной скорости необходимо убедиться, что между данным автомобилем и другими транспортными средствами сохраняется безопасная дистанция.
- После выхода из режима круиз-контроля необходимо сразу же выключить управление круиз-контролем.

Функциональные кнопки

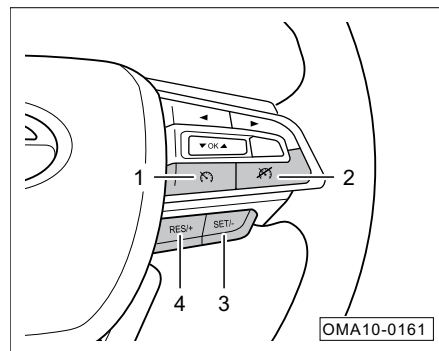

1. : включение/выключение режима круиз-контроля
2. : выход из управления круиз-контролем
3. SET/- (УСТАНОВИТЬ/-): установка скорости движения в режиме круиз-контроля/уменьшение скорости
4. RES/+ (ВЕРНУТЬСЯ/+): возвращение к установленной скорости в режиме круиз-контроля/увеличение скорости

Включение круиз-контроля



- Нажмите кнопку , чтобы включить круиз-контроль, на дисплее приборной панели световой индикатор загорится белым цветом.
- Разгонитесь до скорости более чем 40 км/ч.
- Нажмите кнопку SET/-, световой индикатор на приборной панели загорится зеленым цветом, автомобиль войдет в режим круиз-контроля, после этого можно отпустить педаль газа.

Выход из управления круиз-контролем

Нижеуказанные действия приведут к выходу из управления круиз-контролем:

- Нажатие на педаль тормоза.
- Нажатие на кнопку (выход из управления круиз-контроля с сохранением заданной скорости).
- Нажатие на кнопку (выход из управления круиз-контролем с удалением заданной скорости).
- Поднятие клавиши управления электронным стояночным тормозом.
- Включение системы ESP.

Возвращение к установленной скорости

После нажатия на педаль тормоза или нажатия на кнопку  для выхода из управления круиз-контролем, световой индикатор  на дисплее приборной панели изменит свой цвет на белый. Вернуться к режиму круиз-контроля можно с помощью короткого нажатия кнопки RES/+:

- При коротком нажатии кнопки RES/+ на скорости более чем 40 км/ч световой индикатор  на дисплее приборной панели изменит свой цвет на зеленый. После этого автомобиль вернется к последней установленной скорости движения.

Увеличение скорости в режиме круиз-контроля

- Коротко нажмите кнопку RES/+, каждое такое нажатие будет увеличивать скорость автомобиля на 1 км/ч.
- Нажмите и удерживайте кнопку RES/+, скорость автомобиля будет увеличиваться пока вы не отпустите данную кнопку.

Примечание

- Максимальная настраиваемая крейсерская скорость составляет 140 км/ч, если скорость превысила данное значение, регулировка с помощью кнопки RES/+ невозможна.
- Во время увеличения скорости путем нажатия на педаль газа автомобиль временно выходит из режима круиз-контроля, движение продолжается с достигнутой скоростью; после отпускания педали газа автомобиль возвращается в режим круиз-контроля.

Уменьшение скорости в режиме круиз-контроля

- Коротко нажмите кнопку SET/-, каждое такое нажатие будет уменьшать скорость автомобиля на 1 км/ч.
- Нажмите и удерживайте кнопку SET/-, скорость автомобиля будет снижаться до отпускания данной кнопки.

Примечание

Когда скорость автомобиля ниже 40 км/ч, настройка при помощи кнопки SET/- невозможна.

5. Руководство по вождению

5.4.2 Система контроля слепых зон*

Система контроля слепых зон обнаруживает наличие транспортных средств в боковых и тыловых слепых зонах с помощью установленных в задней части автомобиля радиолокационных радарных датчиков миллиметрового диапазона. Если датчики обнаружат какое-либо транспортное средство, на высокой скорости приближающееся к данному автомобилю, система оповестит об этом водителя с помощью визуального сигнала на боковых зеркалах заднего вида.

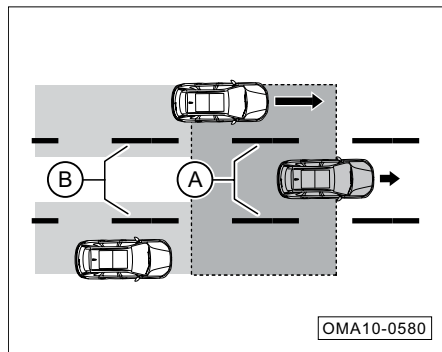

OMA10-0580

- А: боковые слепые зоны смежных полос движения.
- В: тыловые слепые зоны.

Предупреждения:



- Система контроля слепых зон является лишь вспомогательной системой, она не способна полностью контролировать дорожную ситуацию и принимать решения за водителя.
- В целях обеспечения безопасности водитель не должен полностью полагаться на датчики системы контроля слепых зон, необходимо должным образом использовать внутреннее и боковые зеркала заднего вида.

Примечание

Система контроля слепых зон имеет функцию памяти, которая сохраняет конфигурацию данной системы. После запуска двигателя функция памяти приводит систему контроля слепых зон в ту конфигурацию, которая действовала на момент предыдущего выключения двигателя.

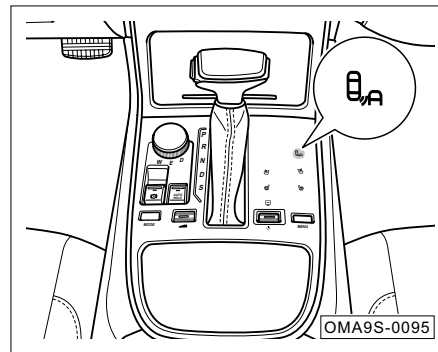
Включение и выключение системы



После запуска двигателя или переключения замка зажигания в положение «ON» система контроля слепых зон может быть включена или выключена с помощью нажатия на кнопку . Если запуск системы прошел нормально, на боковых зеркалах заднего вида на короткое время загорятся соответствующие световые индикаторы, световой индикатор  на приборной панели изменит свой цвет на зеленый. Если в системе контроля возникла неисправность, световой индикатор  изменит свой цвет на красный, а на дисплее приборной панели появится сообщение о наличии неисправности. При выключении системы индикатор гаснет.

Способ оповещения

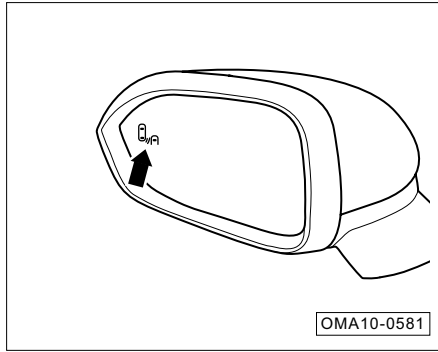

Система контроля слепых зон оповещает водителя с помощью появления светового индикатора желтого цвета  на боковых зеркалах заднего вида. Световые индикаторы могут автоматически настраивать яркость в зависимости от условий внешнего освещения.

Внимание!

После запуска двигателя или включения системы контроля желтый световой индикатор  должен загореться на 2 секунды, это сигнализирует о том, что система работает нормально.

Режим работы

Во время передвижения (на скорости более чем 30 км/ч), в трех перечисленных ниже ситуациях:

- Другие транспортные средства входят в слепую зону сбоку или из задней части данного автомобиля.
- Другие транспортные средства на смежной полосе движения с высокой скоростью приближаются к данному автомобилю.
- Другие транспортные средства попадают в слепую зону из передней части данного автомобиля и остаются в ней на некоторое время.

В трех данных ситуациях система контроля слепых зон выдает оповещение — на соответствующем боковом зеркале заднего вида загорается световой индикатор. Если в это же время будет включен сигнал поворота в направлении «опасной» слепой зоны, то световой индикатор начнет моргать, тем самым дополнительно предупреждая Вас о существующей опасности при перестроении.

Внимание!

Во время совершения Вами маневра обгона, транспортные средства, на короткое время оказывающиеся в слепой зоне данного автомобиля, не будут вызывать оповещения от системы контроля слепых зон.

Ошибочные оповещения

При отсутствии транспортных средств в слепой зоне система также может выдать оповещение. Ошибочное оповещение может появиться в следующих ситуациях:

- В зоне датчика слепой зоны находится дорожное ограждение.
- В зоне датчика слепой зоны находится бетонная стена скоростной автомагистрали.
- В зоне датчика слепой зоны находится постройка.
- Крутой поворот вокруг здания.
- В зоне датчика слепой зоны находится куст или дерево.
- Во время остановки расстояние между данным автомобилем и стоящим сзади транспортным средством оказалось слишком маленьким.

Внимание!

Ошибочное оповещение появляется временно, через некоторое время оно пропадет автоматически.

5. Руководство по вождению

Радарные датчики

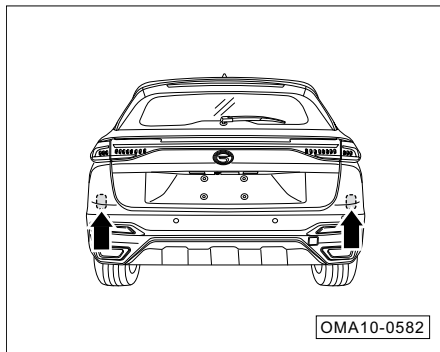

Место установки радарных датчиков системы контроля слепых зон показано на рисунке выше.

Внимание!

Пожалуйста, убедитесь, что те зоны заднего бампера, где установлены датчики, не покрыты льдом, снегом или другими объектами.

Если датчикам будут созданы помехи, работоспособность системы снизится, на приборной панели появится предупреждающее сообщение: «Есть препятствия для работы датчиков слепых зон». При выполнении любого из нижеперечисленных условий система автоматически вернется в режим нормальной работы:

- Слева и справа от данного автомобиля обнаружены транспортные средства.
- Выключение и включение зажигания.

Если данные датчики после выключения и включения зажигания по-прежнему будут иметь помехи для работы, система вновь оповестит Вас о наличии препятствий для их корректного срабатывания. Если на приборной панели появилось сообщение «Пожалуйста, проверьте боковые вспомогательные системы», это означает, что в системе возникли неполадки. В случае появления данной проблемы, пожалуйста, незамедлительно обратитесь в авторизованный дилерский центр GAC Motor для проведения осмотра и ремонта.

В некоторых особых ситуациях система контроля слепых зон не имеет возможности для нормальной работы или нормального выполнения своей функции:

- Сканируемый датчиком объект слишком мал, например велосипед, скутер и т. д.
- Сканируемый датчиком объект не движется.
- Эксплуатация автомобиля в плохих погодных условиях, например дождь, снег и др.
- Движение на извилистой или наклонной дороге.

5.4.3 Система контроля давления в шинах

Система контроля давления в шинах контролирует данные о давлении и температуре шин, а также выводит их на приборной панели. В случае обнаружения слишком низкого или высокого давления, быстрой утечки воздуха и чрезмерно высокой температуры в шинах на приборной панели появляется соответствующее предупреждение.

Переключите замок зажигания в положение «ON». Если движение не началось либо скорость автомобиля не превышает 25 км/ч, то вместо показателей давления и температуры в шинах на приборной панели будет показываться символ «---». После движения со скоростью более чем 25 км/ч в течение нескольких минут на приборной панели появятся актуальные значения давления и температуры в шинах.

- Если давление в шине превышает 330 кПа, то индикатор системы контроля давления в шинах загорится, а на дисплее приборной панели появится текстовое предупреждение о том, что в данной шине обнаружено слишком высокое давление.
- Если давление в шине падает до величины, составляющей менее 80 % от значения нормального давления, то индикатор контроля давления в шинах загорается, а на дисплее приборной панели появляется текстовое предупреждение о том, что в данной шине слишком низкое давление.
- Если давление в шине продолжительно падает и превышает определенную скорость падения, то индикатор контроля давления в шинах загорается, а на дисплее приборной панели появляется текстовое предупреждение о том, что в данной шине обнаружена утечка воздуха.
- Если температура в шине превышает 85 °С, то индикатор контроля давления в шинах загорается, а на дисплее приборной панели появляется текстовое

предупреждение о том, что в данной шине слишком высокая температура.

Внимание!

- Неполная установка электронного оборудования может привести к невозможности нормального функционирования системы контроля давления в шинах.
- После замены датчиков давления в шинах, замены шин или изменения их положения необходимо снова откалибровать датчики давления во всех четырех шинах. В случае возникновения данной необходимости, пожалуйста, обращайтесь в авторизованный дилерский центр GAC Motor.

5. Руководство по вождению

5.5 Система помощи при движении задним ходом

5.5.1 Система парковочных радаров*

Данная система посылает и принимает ультразвуковые сигналы с помощью радарных датчиков. Посланные ультразвуковые сигналы отражаются от препятствий и улавливаются датчиками, позволяя системе рассчитать расстояние между автомобилем и препятствием. Если автомобиль приближается к препятствию, система начинает подавать водителю прерывистый сигнал. Чем ближе автомобиль приближается к препятствию, тем короче становится сигнал; если автомобиль приблизится к препятствию слишком близко, то система будет издавать продолжительный сигнал. Если автомобиль продолжит приближаться к препятствию и после продолжительного сигнала, система больше не сможет определить препятствие. Кроме звукового сигнала на экране аудиосистемы также появится динамическое изображение обнаружения объектов радаром.

Включение и выключение системы

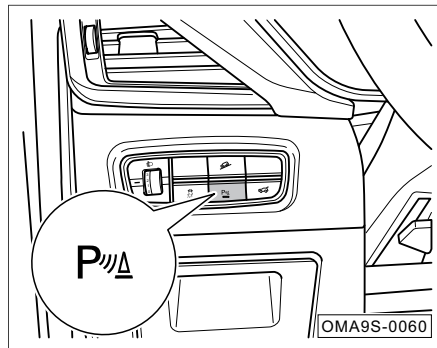

Система парковочных радаров включается при движении задним ходом. Нажмите кнопку **P** для ручного выключения системы, затем нажмите ее снова для включения. После запуска двигателя система парковочных радаров включается автоматически.

Радарные датчики в передней части автомобиля активируются при движении вперед со скоростью менее 10 км/ч; если автомобиль начинает двигаться со скоростью более 12 км/ч, радарные датчики выключаются; если скорость автомобиля уменьшается с 12 км/ч до показателя менее чем 10 км/ч, радарные датчики активируются снова.

Радарные датчики в задней части автомобиля активируются при движении назад со скоростью менее 10 км/ч; если автомобиль начинает двигаться со скоростью более 12 км/ч, радарные датчики выключаются; при выключении передачи «R», включении электронного стояночного тормоза и переключении замка зажигания из положения «ON» в любое другое, система радарных датчиков также выключается.

i Примечание

Передние радарные датчики используются не во всех моделях. Некоторые модели оснащены только задними радарными датчиками, но также есть модели без радарных датчиков. Пожалуйста, ознакомьтесь с комплектацией автомобиля.

Динамическое изображение*

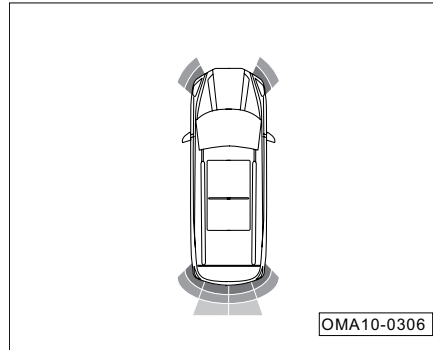

Динамическое изображение на дисплее в виде цветной зоны отражает текущее расстояние между автомобилем и препятствием. Внешний уровень зоны — зеленый, средний уровень постепенно переходит в желтый, внутренний уровень — красный. По мере приближения к препятствию полоска цвета будет уменьшаться от внешнего уровня к внутреннему.

Смена цвета на динамическом изображении синхронизируется с предупреждающим звуковым сигналом.

Распределение радарных датчиков

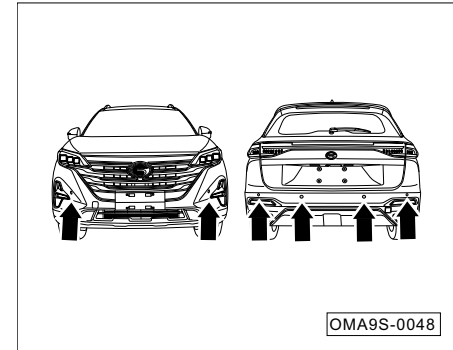

Радарные датчики установлены на внешней части переднего и заднего бамперов.

5. Руководство по вождению

Внимание!

- Необходимо соблюдать чистоту рабочих поверхностей радарных датчиков. Ни в коем случае не накрывайте их.
- Чтобы гарантировать эффективную работу радарных датчиков, необходимо соблюдать чистоту их рабочих поверхностей и устранять обледенение.
- Во время чистки рабочих поверхностей радарных датчиков необходимо использовать мягкую влажную тряпку, чтобы избежать появления царапин.

Предупреждения:

- Система парковочных радаров не заменяет водителю обзор окружения. Водителю необходимо сконцентрироваться на маневре и начать движение задним ходом, соблюдая правила безопасности, а также регулировать положение автомобиля в соответствии с реальной обстановкой.
- В процессе сканирования датчиками препятствий также могут возникать слепые зоны. По этой причине во время движения задним ходом водитель должен внимательно смотреть в зеркала заднего вида, чтобы избежать столкновения с препятствием.

Предупреждения:

- Во время движения в узких пространствах или на наклонных дорогах радарные датчики могут реагировать на ограждения, деревья, либо наклонную поверхность, это — нормальное явление.
- При движении на сравнительно высокой скорости эффективность работы радарных датчиков падает. Для их эффективной работы мы рекомендуем не превышать значения в 10 км/ч. Если радарные датчики издают продолжительный предупреждающий сигнал, это означает, что расстояние между данным автомобилем и препятствием достигло минимального значения. Необходимо немедленно остановить автомобиль, чтобы избежать столкновения.
- При промывке радарных датчиков под высоким давлением необходимо избежать их длительного контакта с водой, а также обеспечить минимальное расстояние между соплом омывателя и датчиками в 30 см.

Предупреждения:

- Если на рабочей поверхности радарных датчиков заднего бампера будут капли воды, их чувствительность снизится. Чтобы восстановить чувствительность, нужно насухо протереть поверхность датчиков.
- Поверхности некоторых объектов не отражают сигналы, посланные радарными датчиками. Это может привести к тому, что датчики не смогут обнаружить данные объекты либо людей, поверхность одежды которых схожа с данными объектами.
- Внешние источники сильного шума могут создавать помехи для радарных датчиков, что может привести к невозможности обнаружения объектов.
- Радарные датчики являются высокоточными приборами, их самостоятельный разбор и ремонт категорически запрещен. Если самостоятельный разбор и ремонт привел к повреждению датчиков, гарантия от GAC Motor аннулируется.

5. Руководство по вождению

Дальность обнаружения препятствий						Сигнал предупреждения
Левый передний датчик	Правый передний датчик	Левый задний датчик	Правый задний датчик	Левый задний центральный датчик	Правый задний центральный датчик	
-	-	-	-	90~150 см	90~150 см	Медленный прерывистый сигнал предупреждения
-	-	-	-	60~90 см	60~90 см	Медленный прерывистый сигнал предупреждения
30~60 см	30~60 см	30~60 см	30~60 см	30~60 см	30~60 см	Быстрый прерывистый сигнал предупреждения
В пределах 30 см	В пределах 30 см	В пределах 30 см	В пределах 30 см	В пределах 30 см	В пределах 30 см	Непрерывный сигнал предупреждения

Справка к предупреждающим сигналам

Предупреждающий сигнал тревоги будет меняться в зависимости от расстояния между препятствием и передним/задним бамперами; цвет, отображаемый на экране аудиосистемы, также будет меняться соответствующим образом.

5. Руководство по вождению

5.5.2 Камера заднего вида*

Камера заднего вида обеспечивает широкоугольную съемку в 130°, которая отображается в формате видео на экране аудиосистемы. Данное приспособление предоставляет водителю полную информацию о ситуации сзади автомобиля и повышает уровень безопасности при движении задним ходом.

Включение и выключение камеры заднего вида

Переключите замок зажигания в положение «ON» и включите передачу «R»; камера заднего вида включится автоматически. На экране аудиосистемы появится видеоизображение с камеры, дополненное вспомогательными линиями расстояния до видимых объектов.

Камера заднего вида автоматически отключается после выключения передачи «R», и аудиосистема завершает показ изображения.

Предупреждения:

Камера заднего вида не заменяет водителю самостоятельный обзор назад. Водителю необходимо сконцентрироваться на маневре и начать движение задним ходом, соблюдая правила безопасности, а также регулировать положение автомобиля в соответствии с реальной обстановкой.

Вспомогательная линия расстояния

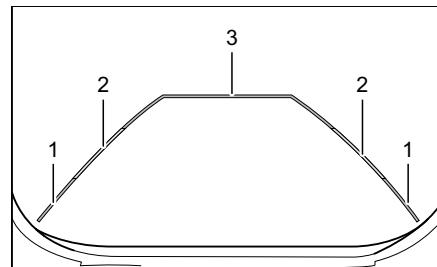

Три цветные линии, появившиеся на экране, показывают расстояние между задним бампером данного автомобиля и видимым объектом.

Линия 1: 0,1~0,5 м

Линия 2: 0,5~1 м

Линия 3: 1~3 м

Камера заднего вида

👁 Внимание!

Данные расстояния получены в результате испытаний на ровной поверхности, они являются лишь вспомогательным средством для принятия решения, основанного на зрительном наблюдении водителя. Если камера заднего вида используется на наклонной дороге, вышеуказанные расстояния не являются корректными.

ℹ Примечание

- Вертикальные линии с двух сторон от контрольной горизонтальной линии могут использоваться для определения размера парковочного места во время движения задним ходом или остановки.
- Вспомогательные линии меняют свое направление в соответствии с поворотом руля автомобиля.

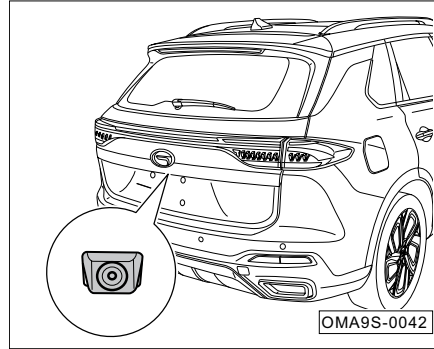

Камера заднего вида установлена возле фонаря освещения номерного знака.

⚠ Предупреждения:

- У камеры заднего вида будут неизбежно появляться слепые зоны. Во время движения задним ходом водитель должен обращать внимание на наличие маленьких детей или животных вокруг автомобиля, поскольку они могут не попасть в угол обзора камеры заднего вида.

⚠ Предупреждения:

- Вертикальные объекты, находящиеся на сравнительно большой высоте (например, выступ стены), также могут не попадать в угол обзора камеры заднего вида.

👁 Внимание!

- Необходимо постоянно поддерживать чистоту поверхности камеры заднего вида. Во время чистки камеры заднего вида необходимо использовать мягкую влажную тряпку, чтобы избежать появления царапин и повреждений.
- При промывке камеры заднего вида под высоким давлением необходимо избежать ее долговременного контакта с водой, а также обеспечить минимальное расстояние между соплом омывателя и камерой в 30 см.
- Пожалуйста, не накрывайте камеру заднего вида.

5. Руководство по вождению

5.6 Система электроусилителя рулевого управления (EPS)

EPS — это система управления, которая придает дополнительное усилие вращению рулю с помощью электродвигателя. Данная система состоит из следующих основных элементов: датчика крутящего момента, электродвигателя, редуктора и электронного блока управления (ECU).

Электронный блок управления обнаруживает крутящий момент руля, подаваемый водителем, анализирует скорость автомобиля, крутящий момент двигателя, а также другие данные и на их основании в реальном времени корректирует подачу на руль дополнительного крутящего момента. Этот механизм обеспечивает наилучшее управление, легкость при поворотах на маленькой скорости и устойчивость при поворотах на больших скоростях, а также повышает комфорт водителя и безопасность автомобиля.

Световой индикатор системы электроусилителя рулевого управления (EPS)

Переключите замок зажигания в положение «ON», световой индикатор  загорится. Через несколько секунд после запуска двигателя система завершит самодиагностику, и световой индикатор погаснет, это означает, что система электроусилителя рулевого управления работает нормально.

Если индикатор  загорится во время запуска двигателя или во время движения, это означает, что в системе электроусилителя рулевого управления возникли неполадки. Вместе с этим на приборной панели появится соответствующее предупреждение. При возникновении данной ситуации необходимо остановить автомобиль в безопасном месте и попробовать выключить и включить зажигание. Если световой индикатор не гаснет либо вновь загорается во время езды, дальнейшее управление автомобилем категорически запрещено. В данном случае, пожалуйста, обратитесь в авторизованный дилерский центр GAC Motor для проведения осмотра и ремонта.

Режим поворота электроусилителя рулевого управления

Работа электрического усилителя рулевого управления может проходить в «стандартном», «спортивном» и «комфортном» режимах поворота. В «спортивном» режиме руль становится тяжелее, чем в «стандартном» режиме. По умолчанию установлен «стандартный» режим.

Примечание

Выбрать режим поворота можно в аудиосистеме по следующей цепочке: «Настройки автомобиля → Помощь в управлении → Режим поворота».

5.7 Техника вождения

5.7.1 Проверка безопасности автомобиля

Ежедневная проверка состояния автомобиля

- Проверьте давление в шинах и наличие на них разрезов, шишек, повреждений или признаков чрезмерного износа.
- Проверьте затяжку колесных болтов.
- Проверьте работу передних и задних комбинированных фар и других световых сигналов автомобиля; проверьте направление света комбинированных фар.
- Проверьте ремень безопасности на наличие потертостей или других повреждений; пристегните ремень безопасности и проверьте устойчивость закрепления в замке.
- Проверьте педали на наличие достаточного свободного хода.
- Проверьте уровень охлаждающей жидкости, уровень масла в двигателе, уровень тормозной жидкости и уровень омывающей жидкости для ветрового стекла.
- Проверьте клеммы аккумулятора на наличие коррозии или расшатывания,

а затем корпус аккумулятора на наличие трещин или деформации.

- Проверьте днище автомобиля на наличие утечек топлива, масла, охлаждающей жидкости или других жидкостей. Появление капель воды при использовании кондиционера является нормальным явлением.

После запуска двигателя/во время движения

- Осматривайте приборную панель на предмет нормальной работы; обращайте внимание на световые индикаторы или предупреждающие сообщения.
- Проверяйте работоспособность всех переключателей (например, комбинированные переключатели освещения, стеклоочистителей, обогрева стекла и т. д.).
- Находясь на безопасной дороге, проверьте и убедитесь в работоспособности тормозов. Во время проверки автомобиль не должен отклоняться в стороны.
- При подозрении на наличие другой неисправности проверьте крепление деталей, наличие утечек и нетипичных звуков.

5. Руководство по вождению

5.7.2 Вождение в период обкатки

Чтобы продлить срок работы автомобиля, необходимо пройти обкатку на начальном этапе эксплуатации. Только после проведения обкатки автомобиль может эксплуатироваться в обычном режиме. Пожалуйста, соблюдайте следующие правила во время периода обкатки автомобиля:

- Пробег для периода обкатки составляет 1500 км.
- Выбирайте дороги лучшего качества, не двигайтесь на высокой скорости и обеспечьте низкую весовую нагрузку на автомобиль.
- Не давайте полный газ после запуска двигателя и не совершайте быстрое ускорение.
- В первые 300 км избегайте использования экстренного торможения.
- Строго соблюдайте правила эксплуатации, чтобы поддерживать нормальную рабочую температуру двигателя. Запрещается проводить замену масла перед регулярным техническим обслуживанием.
- Добросовестно выполняйте ежедневное обслуживание автомобиля, регулярно проверяйте и затягивайте внешние болты и гайки. В процессе эксплуатации следите за изменениями звуков

и температуры блоков запчастей, своевременно регулируйте их.

Обкатка двигателя

Новый двигатель должен пройти обкатку в 1500 км. Пока пробег автомобиля не превысил 1000 км:

- Запрещается превышать скорость, составляющую более чем 3/4 от максимальной.
- Запрещается двигаться с полным газом.
- Избегайте движения на высокой скорости.
- Запрещается буксировать другой автомобиль.

В период, когда пробег автомобиля составляет от 1000 км до 1500 км, водитель может постепенно увеличивать обороты двигателя и повышать скорость до максимально допустимого диапазона.

Внутреннее сопротивление трения двигателя на раннем этапе обкатки гораздо больше, чем на последнем его этапе. Только после проведения обкатки подвижные детали двигателя достигают оптимального состояния.

Проведение полной обкатки позволит не только продлить срок эксплуатации, но и снизить расход топлива.

Обкатка шин и тормозных колодок

В первые 500 км пробега нового автомобиля необходимо двигаться со средней скоростью, чтобы хорошо обкатать новые шины.

В период, когда пробег нового автомобиля составляет от 200 км до 300 км, тормозные колодки еще достигают оптимальных характеристик трения, поэтому необходимо двигаться на низкой скорости и максимально избегать экстренного торможения.

Предупреждения:

- Новые необкатанные шины и тормозные колодки не обладают оптимальными характеристиками сцепления и трения. По этой причине в период, когда пробег составляет меньше 500 км, управлять автомобилем нужно с осторожностью. Хорошо обкатанные шины позволяют предотвратить несчастные случаи.
- После проведения замены тормозных колодок необходимо провести их обкатку согласно вышеуказанным требованиям.
- Во время движения необходимо сохранять подходящую дистанцию с другими транспортными средствами и избегать экстренного торможения, поскольку в это время новые шины и тормозные колодки еще не обкатаны. По этой причине экстренное торможение может привести к ДТП.
- Если тормозные колодки отсырели или обледенели либо автомобиль движется по заснеженной поверхности, эффективность торможения снижается.

Предупреждения:

- При движении на спуске рабочая нагрузка на тормоза повышается, и они подвержены перегреву. По этой причине водителю рекомендуется включить пониженную передачу перед спуском и снизить скорость. Таким образом удастся в полной мере использовать механизм торможения двигателем и снизить нагрузку на тормоза.
- К торможению необходимо прибегать на основе дорожной и транспортной ситуации, нажимать на педаль тормоза без необходимости запрещено, поскольку это вызовет перегрев тормозного механизма, что в свою очередь приведет к чрезмерному увеличению тормозного пути и износу механизма.
- Запрещается выключать двигатель и позволять автомобилю катиться по инерции, поскольку в этой ситуации тормозной усилитель не работает. Это вызовет сильное увеличение тормозного пути и может привести к аварии.

5. Руководство по вождению

5.7.3 Важные моменты для водителя

Меры предосторожности в различных дорожных условиях:

- При движении по дороге в условиях сильного бокового или порывистого ветра необходимо снизить скорость, а затем продолжить контролировать ее вместе с направлением автомобиля.
- Избегайте движения по острым объектам или другим дорожным препятствиям, поскольку это может привести к разрыву шин и другим серьезным повреждениям.
- При движении на ухабистой или неровной дороге необходимо снизить скорость, в ином случае шасси автомобиля может быть повреждено, что может привести к другим поломкам автомобиля.
- Перед движением на склоне необходимо заранее снизить скорость и включить пониженную передачу (в ручном режиме или на автомобиле с МКПП). Избегайте экстренного торможения, это может привести к перегреву или слишком быстрому износу тормозной системы.
- Ускорение, повышение/понижение передачи (в ручном режиме или на автомобиле с МКПП) и торможение при движении на скользкой дороге должны

совершаться с особой осторожностью. Интенсивное ускорение или экстренное торможение может привести к скольжению или пробуксовке колес.

- При движении на заснеженной дороге необходимо снизить и сохранять постоянную скорость, также нужно избегать интенсивного ускорения и экстренного торможения; при необходимости на колеса можно установить цепь противоскольжения.

Меры предосторожности при движении по залитому водой участку дороги:

1. Перед движением по воде необходимо измерить глубину залитого водой участка дороги, она не должна превышать нижний край кузова автомобиля.
2. Перед проездом залитого водой участка дороги необходимо выключить кондиционер, снизить скорость, а затем с небольшим усилием надавить на педаль газа, постоянно сохраняя его, это позволит преодолеть данный участок на стабильной и небольшой скорости.
3. При нахождении в воде запрещается останавливать автомобиль, двигаться задним ходом и выключать двигатель.

4. После успешного преодоления залитого водой участка дороги необходимо несколько раз плавно нажать на педаль тормоза, чтобы просушить тормозные диски, это позволит тормозам максимально быстро восстановить нормальные тормозные характеристики.

i Примечание

Намокание тормозных дисков и колодок после мытья автомобиля или движения в глубоком водоеме снижает их тормозные характеристики; тормозной путь в такой ситуации значительно увеличивается; кроме этого, машину может заносить в процессе торможения, а включение стояночного тормоза не гарантирует полного удержания автомобиля. Поэтому в это время необходимо двигаться с низкой скоростью и несколько раз плавно нажать на педаль тормоза; таким образом можно удалить оставшуюся жидкость из тормозной системы. После восстановления нормальных тормозных характеристик водитель может продолжать движение в обычном режиме.

Важные моменты при езде в холодное время года

1. Проверьте уровень охлаждающей жидкости и состояние, чтобы предотвратить ее замерзание:
 - Долейте в систему охлаждения охлаждающую жидкость, которая использовалась в Вашей модели автомобиля изначально, если того требует температура окружающей среды.
 - Использование неподходящей охлаждающей жидкости может привести к поломке двигателя.
2. Проверьте состояние аккумулятора и проводов:
 - Езда в холодное время года может снизить емкость аккумулятора, поэтому необходимо следить за тем, чтобы аккумулятор всегда имел уровень заряда, достаточный для включения двигателя зимой.
3. Избегайте оледенения дверных замков автомобиля:
 - В случае необходимости впрыскивайте в замочную скважину антиобледенитель или глицерин, это снимет обледенение.
4. Используйте морозоустойчивый моющий раствор:
 - Данную продукцию можно приобрести в авторизованном дилерском центре GAC Motor.
 - Смешивание воды и антиобледенителя необходимо производить в пропорции, указанной компанией-производителем.
5. Избегайте налипания льда и снега в нижней части брызговиков:
 - Наличие льда и снега в нижней части брызговиков может привести к трудностям при повороте. При езде во время сильных морозов необходимо периодически останавливаться и проверять брызговики на наличие льда и снега.
6. Для обеспечения безопасности при езде в различных условиях мы рекомендуем всегда иметь при себе некоторые предметы:
 - Цепь противоскольжения, скребок для очистки стекол, пакет песка или соли, проблесковую или светоотражающую установку, совок, соединительный кабель и др. Все вышеуказанные пред-
меты желательно всегда иметь в автомобиле.
7. При езде в сильный мороз (особенно в северных районах) нужно избегать частого включения зажигания либо его выключения после непродолжительной работы двигателя. Постоянная перемена температур в двигателе может привести к образованию конденсата внутри него. Кроме того, конденсат может смешаться с маслом и вызвать ложную видимость эмульсации масла. После включения двигателя эмульсация может пропасть; в ином случае, пожалуйста, замените масло согласно требованиям периодической замены в «Руководстве по обслуживанию».

5. Руководство по вождению

5.7.4 Эффективная эксплуатация автомобиля

- Перед началом движения убедитесь, что стояночный тормоз выключен, его индикатор потух.
- Следите за тем, чтобы давление в шинах было достаточным. Недостаточное давление может привести к быстрому износу шин и повышению расхода топлива.
- Колеса должны быть правильно отрегулированы, иначе это может привести к быстрому износу шин, а также может увеличить нагрузку на двигатель и расход топлива.
- Не рекомендуется перегружать автомобиль, желательно убрать из автомобиля ненужные предметы. Чрезмерная нагрузка повышает нагрузку на двигатель и увеличивает расход топлива.
- Увеличивайте скорость плавно и равномерно, избегайте интенсивного ускорения. Переключение передач на МКПП должно соответствовать скорости автомобиля.
- Максимально избегайте пробок. Движение в пробках повышает износ двигателя.
- Соблюдайте сигналы светофоров, держите безопасную дистанцию с другими транспортными средствами. Избегайте лишних остановок и экстренных торможений, это позволит сэкономить топливо и уменьшить износ тормозной системы.
- Во время движения запрещается держать ногу на педали тормоза, это может привести к раннему износу и перегреву тормозных колодок, а также к повышению расхода топлива.
- Во время движения необходимо выбирать дороги сравнительно лучшего качества. При движении на неровной дороге необходимо внимательно контролировать скорость, чтобы избежать столкновений и повреждений автомобиля.
- Если шасси автомобиля сильно загрязнено, необходимо немедленно провести чистку. Это не только снизит собственный вес автомобиля, но и предотвратит возможность образования коррозии.
- Необходимо проводить регулярное техническое обслуживание автомобиля, это позволит ему сохранять оптимальные эксплуатационные характеристики. Загрязнения в воздушном фильтре, на свечах зажигания, в масле и системе смазки могут негативно сказаться на работоспособности двигателя и увеличить расход топлива.
- После запуска двигателя при низкой температуре необходимо двигаться с низкой скоростью в течение нескольких минут. После прогрева двигателя можно увеличить скорость.
- При езде на высокой скорости не рекомендуется открывать окна.
- Разумно используйте кондиционер и другие приборы.
- Пожалуйста, заглушите двигатель при продолжительной остановке, чтобы не расходовать топливо для работы двигателя в режиме холостого хода.

5.7.5 Противопожарная безопасность

Необходимо соблюдать следующие правила при эксплуатации, чтобы избежать возгорания автомобиля:

1. В автомобиль запрещено класть легковоспламеняющиеся предметы:
 - В условиях зноя, температура внутри автомобиля, находящегося под солнцем, может достигать более 70 °С. Если в автомобиле будут находиться зажигалки, моющие средства, духи и другие легковоспламеняющиеся предметы, может произойти возгорание или взрыв.
 - Легковоспламеняющиеся литиевые батареи или переносные зарядные устройства, оставленные пассажирами в салоне автомобиля, также могут стать причиной возгорания.
2. После курения необходимо убедиться, что окурок погас.
 - Если окурок погас не до конца, то он может стать причиной возгорания.
3. Мы рекомендуем регулярно обращаться в авторизованный дилерский центр GAC Motor для проведения осмотра автомобиля.

- Электропроводка автомобиля также нуждается в регулярном осмотре. Необходимо проверять состояние гнезд, разъемов, изоляции и фиксации электроприборов и пучков проводов. Возникающие неполадки нуждаются в своевременном устранении.

4. Запрещаются изменения в электропроводке автомобиля и установка других электрических приборов.

- Установка других электроприборов (например, высокомощные аудиоколонки, ксеноновые фары и др.) может привести к перенапряжению электропроводки, что повышает риск возгорания пучков проводов.
- Запрещается использование предохранителя, номинал которого превышает характеристики соответствующего электроприбора, также запрещается использование проволоки вместо предохранителя.

5. Меры предосторожности при движении:

- Во время движения или остановки (особенно в теплое время года) необходимо обращать внимание на наличие застрявших в шасси автомобиля легковоспламеняющихся предметов, например сухая трава, ветки, листья

деревьев, стебли и т. д. После длительного движения температура выхлопной трубы двигателя и других деталей повышается, поэтому застрявшие в шасси легковоспламеняющиеся предметы могут стать причиной возгорания.

- Не рекомендуется останавливать автомобиль возле мусорных свалок и других мест, где обитают крысы. Также не рекомендуется оставлять в автомобиле предметы, которые могут привлечь внимание грызунов, например пищевые продукты. Грызуны могут учуять запах продуктов и прокусить электропроводку автомобиля, что может привести к возгоранию.
6. В автомобиле должен находиться огнетушитель, водителю необходимо ознакомиться с правилами его использования:
 - Для обеспечения безопасности необходимо иметь огнетушитель в автомобиле, а также регулярно проверять его и, в случае необходимости, заменять; кроме этого, водитель должен знать правила использования огнетушителя и периодически повторять их, чтобы четко сработать в непредвиденной ситуации.

6. Эксплуатация и обслуживание

6.1 Инструкции по техническому обслуживанию

Меры по технике безопасности

Внимательно ознакомьтесь с содержанием данного раздела инструкции и убедитесь, что у Вас есть все необходимые инструменты и технические знания, прежде чем приступить к выполнению работ.

- Убедитесь, что двигатель заглушен, автомобиль находится на ровной поверхности и задействован стояночный тормоз.
- Для очистки деталей и узлов используйте имеющийся в открытой продаже жироудалитель или средство для очистки деталей. Не используйте бензин.
- Убедитесь, что рядом с аккумулятором и деталями топливной системы нет зажженных сигарет, искр и открытого огня.
- При проведении работ с аккумуляторной батареей и сжатым воздухом следует надевать защитные очки и защитную одежду.

Предупреждения:

Движение на автомобиле после неправильного технического обслуживания или с неустранимыми техническими неисправностями может привести к ДТП, что в свою очередь несет угрозу получения серьезных травм и летального исхода.

Потенциальная опасность при обслуживании автомобиля

- Угарный газ: содержащийся в выхлопных газах, выходящих из двигателя, угарный газ имеет отравляющее воздействие. Необходимо запускать двигатель только в хорошо вентилируемых местах.
- Ожог: двигатель и выхлопная система сильно нагреваются во время работы. Прикосновение к ним может привести к ожогам. По этой причине следует выждать не менее 30 минут с момента, когда двигатель был заглушен (чтобы он остыл), и только тогда приступить к работам.

Внимание!

В данном разделе описана только часть мер по предотвращению потенциальных угроз. Невозможно предугадать полный перечень всех потенциальных опасностей, с которыми Вы можете столкнуться в ходе ремонта и обслуживания автомобиля.

6.2 Уход за салоном автомобиля

Уход и очистка приборной панели и пластиковых элементов

Очистку приборной панели и пластиковых элементов следует производить с использованием сухой мягкой ткани и чистой воды.

Использование специальных чистящих средств для пластика, не содержащих растворитель, допускается только, если Вам не удалось очистить загрязнения водой.

Внимание!

Чистящие средства, содержащие растворитель, могут повредить пластиковые элементы.

Предупреждения:

Запрещается очистка приборной панели и поверхностей блоков подушек безопасности в зоне водителя с использованием распылителей и чистящих средств, содержащих растворитель. В противном случае поверхность вышеописанных блоков может быть повреждена, что приведет к раскрытию подушек безопасности и серьезным травмам водителя и пассажиров.

Уход за ковровым покрытием пола и его очистка

Регулярно удаляйте пыль с коврового покрытия с помощью пылесоса.

Для сохранения чистоты коврового покрытия периодически очищайте его с использованием моющего средства.

Внимание!

Производите очистку, строго следуя инструкциям к мощному средству.

Предупреждения:

Запрещается добавлять воду в пенящееся моющее средство. Ковровое покрытие следует держать как можно более сухим.

Уход за кожей и ее очистка*

- Удаляйте пыль с использованием пылесоса.
- Очистку кожаных элементов следует производить с использованием чистой мягкой ткани и чистой воды.
- С помощью другого куска сухой мягкой ткани удалите оставшуюся влагу.
- Если применение вышеописанного способа очистки не помогло удалить загрязнения, Вы можете использовать специальное мыло для кожи или пятновыводитель.

Внимание!

После применения пятновыводителя для кожи следует незамедлительно протереть очищенный участок мягкой сухой тканью.

Предупреждения:

Ни в коем случае не оставляйте ткань с пятновыводителем на любом участке интерьера автомобиля в течение продолжительного времени. В противном случае возможно выцветание или разрыв тканевых элементов интерьера.

6. Эксплуатация и обслуживание

Уход за ремнями безопасности и их очистка

- Медленно вытяните ремень безопасности и закрепите его в замке.
- Произведите очистку ремня безопасности от загрязнений с помощью щетки и нейтрального мыльного раствора.
- После того как ремень полностью высохнет, вытащите его из замка.

Внимание!

- Обязательно убедитесь, что ремень полностью высох, прежде чем вытащить его из замка. В противном случае может быть причинен ущерб катушке ремня.
- Периодически осматривайте все ремни безопасности в салоне. Для обеспечения нормальной работы ремней и вашей безопасности следите за их чистотой.

Предупреждения:

- В случае повреждений ленты, соединительного устройства, приемного механизма и замка ремня безопасности следует незамедлительно обратиться в авторизованный дилерский центр GAC Motor для проведения ремонтных работ.
- После устранения последствий ДТП необходимо произвести замену ремней безопасности, даже если они не были повреждены.
- Допускается только замена на новые ремни безопасности той же модели и конструкции.
- Не допускайте попадания инородных предметов и жидкости в замки ремней безопасности. В противном случае нормальное функционирование ремней безопасности и замков будет невозможно.
- Самостоятельный разбор и модификация ремней безопасности не допускаются ни при каких обстоятельствах.
- Во избежание воздействия на материалы ремней безопасности, способного повлиять на их функции, для их очистки не разрешается использование химических чистящих средств.

Очистка и замены фильтров

Для фильтрации газообразных веществ и масляных жидкостей автомобиль оснащен воздушным фильтром, фильтром вентиляции салона, масляным фильтром, топливным фильтром и др. Загрязнение фильтров мешает нормальной работе соответствующих систем автомобиля. Таким образом, рекомендуется регулярно производить очистку или замену фильтров в авторизованном дилерском центре GAC Motor.

6.3 Уход за автомобилем снаружи

Мойка автомобиля

Для сохранности внешнего облика автомобиля регулярно производите его мойку.

Мойку автомобиля следует производить в затененном и прохладном месте. Не производите мойку под прямыми лучами солнца. Если автомобиль провел длительное время под лучами солнца, следует подождать, пока кузов остынет, прежде чем приступить к мойке.

При использовании автоматической мойки необходимо следовать указаниям оператора автомойки.

Предупреждения:

Перед началом мойки следует заглушить двигатель.

Внимание!

Лакокрасочное покрытие кузова обладает достаточной прочностью, чтобы выдерживать автоматическую мойку, однако следует обратить внимание на некоторые факторы, негативно воздействующие на ЛКП. Если конструкция автоматической мойки, используемые чистящие средства, качество воды, тип растворителя не соответствуют установленным стандартам, лакокрасочному покрытию может быть нанесен ущерб.

Ручная мойка автомобиля

- Чтобы смыть пыль с кузова автомобиля, обильно полейте его большим количеством чистой воды.
- Подготовьте ведро чистой воды, добавьте в него специальное чистящее средство для мойки автомобилей.
- Аккуратно протрите автомобиль с помощью мягкой ткани, губки или щетки, после чего вымойте кузов чистой водой несколько раз.
- Колеса, пороги и другие части автомобиля следует мыть в последнюю очередь. Для мытья данных элементов необходимо заменить используемую губку или ткань.
- По завершении мойки всех элементов автомобиля окончательно ополосните его большим количеством чистой воды.
- После того как Вы ополоснули автомобиль чистой водой, аккуратно вытрите насухо лакокрасочное покрытие кузова мягким полотенцем или замшей.

6. Эксплуатация и обслуживание

Внимание!

Если кузов загрязнен битумом или другими подобными веществами, во избежание повреждений лакокрасочного покрытия для очистки необходимо использовать специальное чистящее средство. После очистки остатки чистящего средства следует смыть чистой водой. Во время протирки кузова обратите внимание на наличие сколов и царапин на ЛКП. В случае обнаружения сколов и царапин обратитесь в авторизованный дилерский центр GAC Motor для проведения ремонта.

Будьте предельно осторожны, применяя пароочиститель или мойку высокого давления для очистки кузова автомобиля. Производите очистку, строго следуя положениям инструкции по эксплуатации пароочистителя или мойки высокого давления, следите за рабочим давлением, температурой и расстоянием между распылителем и кузовом.

- Применяя пароочиститель или мойку высокого давления для очистки автомобиля, соблюдайте необходимое расстояние до автомобиля и следите, чтобы температура пара или воды не превышала 60 °С.
- Если автомобиль оснащен электрическим люком, то во время мойки расстояние от распылителя до люка должно быть не менее 80 см. Если расстояние от распылителя мойки высокого давления меньше допустимого, а также если давление или температура чрезмерно высока, автомобилю может быть нанесен ущерб.
- Не направляйте струю мойки высокого давления в датчики парковки или камеру заднего вида в течение длительного времени. Во время мойки датчиков парковки и камеры заднего вида следите за тем, чтобы расстояние от распылителя до них составляло не менее 30 см.

Предупреждения:

- Во время ручной мойки соблюдайте меры предосторожности, будьте аккуратны при мытье угловых частей нижней части автомобиля во избежание порезов.
- Во время протирания обратите особое внимание на заостренные элементы в нижней части автомобиля, с внутренней стороны колесных арок и т. д., чтобы не порезать руки.
- Во время мойки автомобиля ни в коем случае не заливайте воду в моторный отсек. В противном случае срок службы каждой детали моторного отсека автомобиля может быть сокращен.

Полировка

Регулярная полировка кузова обеспечивает сохранность лакокрасочного покрытия и поддерживает его блеск. Для наилучшего сохранения лакокрасочного покрытия рекомендуется использовать твердый воск один раз в год, чтобы защитить ЛКП от разрушающего воздействия внешних факторов и снизить уровень механического воздействия.

К полировке следует приступать только после того, как весь кузов автомобиля был вымыт и протерт насухо. Используйте только высококачественный воск для полировки ЛКП. Обычно выделяют воск двух типов:

- Защитный воск. Используется для защиты ЛКП от воздействия солнечных лучей, внешних загрязнений и прочих разрушительных внешних факторов. Обычно применяется на новых автомобилях.
- Восстанавливающий воск. Применяется для восстановления блеска ЛКП, которое подверглось окислению, имеет потертости, потеряло оригинальный внешний вид. Как правило, используется для восстановления блеска ЛКП.

Уход за внешними пластиковыми элементами и их очистка

Как правило, для очистки достаточно чистой воды, мягкой ткани или мягкой щетки. Если Вам не удастся очистить загрязнения таким способом, допускается использование специальных чистящих средств для пластика, не содержащих растворитель и одобренных производителем автомобиля.

Внимание!

Не используйте чистящие средства с содержанием растворителя для очистки пластика. В противном случае пластиковым элементам может быть нанесен ущерб.

Очистка стекол и зеркал заднего вида

Для очистки стекол и зеркал заднего вида автомобиля воспользуйтесь средством для мытья окон на спиртовой основе. Затем вытрите поверхность стекол и зеркал насухо с помощью мягкой безворсовой ткани или замши.

После ухода за поверхностью кузова автомобиля удалите остатки воска со стекла с помощью специального чистящего средства и чистой ткани. Это позволит избежать повреждений стеклоочистителей.

Если во время выпадения снега и дождя на стекле и зеркалах остаются их остатки, можно смахнуть их маленькой щеткой.

Если стекла автомобиля покрылись льдом, для его очистки Вы можете использовать противообледенительный спрей либо специальный скребок для удаления наледи. Во избежание нанесения повреждений используйте скребок с осторожностью и соскабливайте лед в одном (продольном) направлении.

6. Эксплуатация и обслуживание

Внимание!

- Не соскабливайте лед в противоположных направлениях.
- Запрещается удалять лед и снег с ветрового стекла и зеркал заднего вида с помощью теплой или горячей воды. Это может привести к образованию трещин на стекле.
- Если на стекле остались следы резины, масла, силикона или подобных веществ, то для очистки необходимо применить специальное чистящее средство для автомобильных стекол или средство для удаления силикона.

Очистка стеклоочистителей

- Приподнимите привод стеклоочистителя, мягкой тканью аккуратно вытрите пыль и грязь с рабочей поверхности стеклоочистителя.
- По завершении очистки аккуратно верните стеклоочиститель в исходное положение.

Внимание!

- Во время поднятия привода стеклоочистителя следует держаться за металлическую часть. Не касайтесь мягкой рабочей поверхности стеклоочистителя.
- Будьте осторожны при опускании стеклоочистителей, не допускайте ударов по стеклу.
- Своевременно производите замену испорченных щеток стеклоочистителя.
- На рабочую поверхность новых щеток стеклоочистителя нанесен слой графита, который позволяет равномерно удалять воду без лишних звуков. По мере износа графитового слоя звук работающих щеток стеклоочистителя будет изменяться, возможно появление скрипа. Своевременно производите замену щеток стеклоочистителя.

Внимание!

- Чистящие средства, содержащие растворитель, жесткие губки, острые инструменты могут повредить графитовый слой рабочей поверхности щеток стеклоочистителей.
- В зимний период, а также при сильном холоде убедитесь, что щетки стеклоочистителя не примерзли к ветровому стеклу, прежде, чем включить механизм стеклоочистителей. Если щетки примерзли, сначала необходимо очистить их ото льда. В противном случае Вы можете повредить щетки стеклоочистителей и электродвигатель стеклоочистителей.

Уход за резиновыми уплотнителями

Резиновым уплотнителям дверей, стекол и прочих элементов автомобиля периодически требуется уход, который позволит сохранить их эластичность и продлить срок службы. Также это поможет улучшить герметичность, облегчить процесс открывания и уменьшить звук при закрытии дверей. Будет уменьшен риск примерзания дверей в зимнее время.

Для ухода за уплотнителями удалите с них пыль и грязь с помощью мягкой ткани. Периодически обрабатывайте уплотнители специальным защитным средством.

Уход и очистка колес

Регулярный уход за колесами автомобиля позволит поддерживать опрятный внешний вид и своевременно очищать колеса от противоледных реагентов и пыли от тормозных колодок автомобиля. Поддержание поверхности колес в чистоте позволит продлить их срок службы. Рекомендуем периодически производить следующие действия по уходу за колесами:

- Удаляйте следы противоледных реагентов и пыли от тормозных колодок с поверхности колесных дисков с помощью бескислотного чистящего средства раз в две недели.
- Производите полировку литых колесных дисков качественным твердым воском каждые три месяца.

Внимание!

- Для очистки колесных дисков необходимо использовать только бескислотные чистящие средства.
- Запрещается использование средств для полировки ЛКП и абразивных средств для обработки поверхности колесных дисков.
- Если защитный слой поверхности колесных дисков был поврежден, необходимо незамедлительно произвести реставрацию дисков.
- Использование мойки высокого давления может нанести шинам непоправимые видимые или невидимые повреждения, которые могут привести к ДТП и серьезным травмам.
- Запрещается промывка шин с помощью специальных насадок для распыления — даже кратковременная мойка с большого расстояния с использованием таких насадок может привести к повреждению шин, что в свою очередь может привести к ДТП.

6. Эксплуатация и обслуживание

6.4 Проверка и доливка масел и жидкостей

6.4.1 Топливо

По мере работы двигателя и движения автомобиля количество топлива будет уменьшаться. Вместе с этим постепенно будет уменьшаться показания датчика уровня топлива на приборной панели.
=> см. стр. 41

При чрезмерно низком уровне топлива замигает желтый световой индикатор  и на приборной панели появится предупреждение. В данной ситуации следует незамедлительно произвести заправку топливом.

Заправка топливом

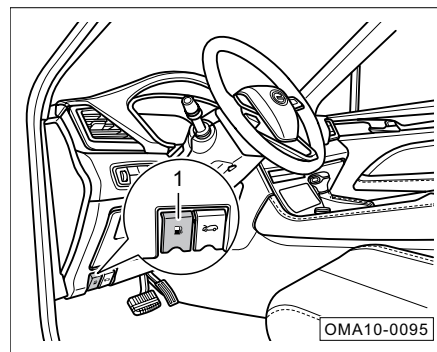

- Потяните ручку открывания лючка топливного бака ① вверх, лючок автоматически приоткроется.

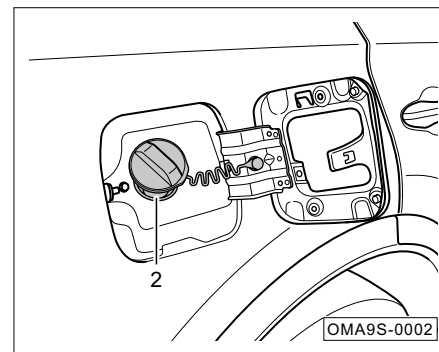

- Полностью откройте лючок, открутите крышку заливной горловины топливного бака ②, поворачивая ее против часовой стрелки. Полностью открутив крышку ②, на небольшой промежуток времени оставьте ее на месте, чтобы ослабить давление паров топлива, содержащихся в топливном баке, после чего снимите крышку.

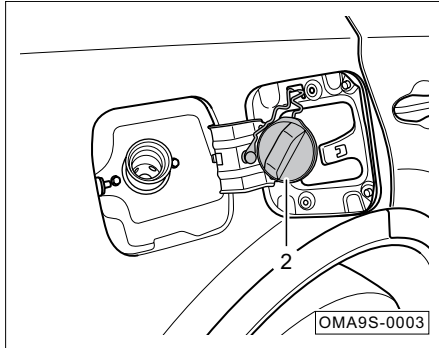

- Повесьте ремешок крышки бензобака ② на крючок, расположенный на внутренней стороне лючка. Приступите к заправке топливом.
- По завершении залива топлива закрутите крышку заливной горловины топливного бака ② по часовой стрелке до тех пор, пока не услышите щелкающий звук, сигнализирующий о том, что крышка закручена до конца.

i Примечание

Маркировка топлива: высококачественный неэтилированный бензин 92 или 95.

👁 Внимание!

Использование бензина низких марок или топлива, не соответствующего стандартам, может привести к тому, что двигатель не будет достигать рабочих характеристик, а также к повреждениям двигателя.

⚠ Предупреждения:

- Двигатель автомобиля должен быть заглушен во время заправки. Перед заправкой убедитесь, что рядом нет источников возгорания и открытого огня.
- Не допускайте попадания топлива на кожу и одежду.
- Используйте только топливо вышеуказанных марок. Если по неосторожности Вы залили топливо, не соответствующее указанным требованиям, не запускайте двигатель и незамедлительно свяжитесь с авторизованным дилерским центром GAC Motor для получения дальнейших указаний.

6. Эксплуатация и обслуживание

6.4.2 Моторное масло

Использование моторного масла

Моторное масло обеспечивает смазку, герметичность, охлаждение, защиту от коррозии, очистку двигателя.

Характеристики моторного масла

На заводе-изготовителе в двигатель автомобиля заливается высококачественное моторное масло, которое может быть использовано при любой погоде во все времена года кроме условий чрезвычайно низких температур.

При покупке моторного масла ознакомьтесь с характеристиками, указанными на его упаковке, и убедитесь, что оно подходит для вашего двигателя.

Примечание

- Технические характеристики моторного масла: уровень SN и выше
- Вязкость моторного масла: SAE 5W-30

Предупреждения:

- Используйте только моторное масло, предназначенное для данного автомобиля.

Предупреждения:

- При использовании моторных масел с другими спецификациями существует вероятность повреждения двигателя.

Примечание

- Обязательно придерживайтесь межсервисных интервалов, указанных в «Сервисной книжке», для замены масла. Пожалуйста, обратитесь для замены моторного масла в авторизованный дилерский центр GAC Motor.
- Межсервисный интервал по замене масла должен быть сокращен, а количество технических обслуживаний должно быть увеличено при любом из нижеперечисленных условий: автомобиль используется в тяжелых условиях, применяется топливо с высоким содержанием серы, двигатель длительное время эксплуатируется на холостом ходу (например, при использовании автомобиля в качестве такси), автомобиль используется в условиях высокой запыленности, на морозе, часто буксируется прицеп.

Контрольная лампа низкого давления моторного масла

Если во время движения автомобиля загорается контрольная лампа , немедленно остановите автомобиль на безопасном участке дороги и заглушите двигатель. После остывания двигателя проверьте уровень моторного масла.

Если уровень масла в двигателе нормальный, а после запуска двигателя контрольная лампа продолжает гореть, больше не запускайте двигатель, а своевременно обратитесь в специализированный сервисный центр GAC Motor для проведения осмотра и ремонта.

Предупреждения:

- Пренебрежение показаниями контрольных ламп и соответствующими информационными сообщениями может привести к повреждению двигателя.
- Контрольная лампа низкого давления масла не способна показывать уровень моторного масла, поэтому уровень масла необходимо регулярно проверять.

Проверка уровня масла

Проверяйте уровень моторного масла регулярно! Поставьте автомобиль на горизонтальную поверхность и задействуйте стояночный тормоз. Заглушите двигатель. После того как мотор остынет, откройте капот и проверьте уровень масла.

Предупреждения:

- При проведении работ под капотом автомобиля необходимо проявлять предельную осторожность!
- Подкапотное пространство является зоной повышенного риска. Прежде чем поднять капот, обязательно внимательно прочтите инструкции по безопасности и следуйте им.

Примечание

Проверку уровня моторного масла необходимо осуществлять на остывшем двигателе.

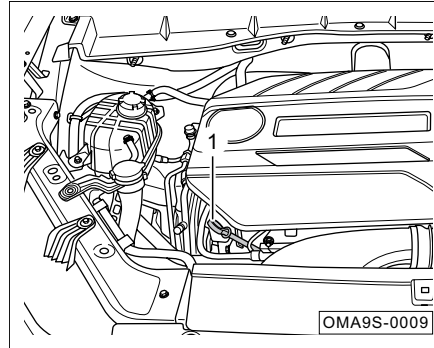

- Извлеките маслоизмерительный щуп ①.

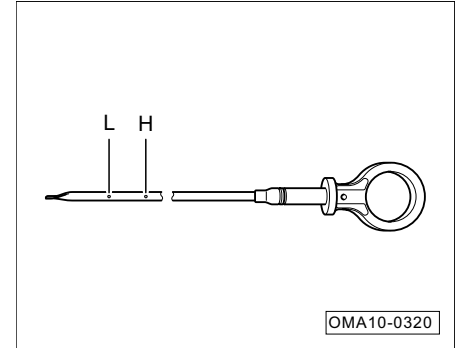

- Вытрите остатки масла на щупе чистой ветошью и вставьте щуп обратно до упора.
- Повторно извлеките маслоизмерительный щуп и визуально проверьте уровень масла на нем. Уровень моторного масла должен находиться между нижней отметкой «L» и верхней отметкой «H».
- Если масла в двигателе недостаточно, то необходимо своевременно долить моторное масло. При низком уровне масла смазка деталей двигателя не происходит должным образом, что может привести к его поломке.

6. Эксплуатация и обслуживание

Доливка моторного масла

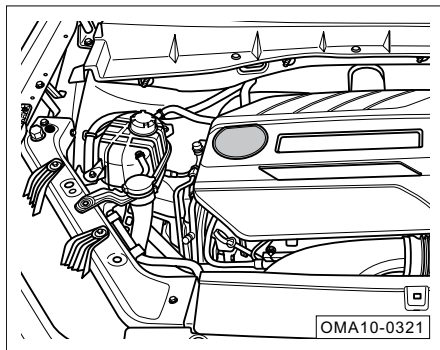

Если после проверки уровня масла необходимо долить моторное масло, следуйте указаниям ниже:

- Нажмите на круглую крышку маслозаливного отверстия, расположенную на пластиковом защитном кожухе двигателя, и откройте ее.

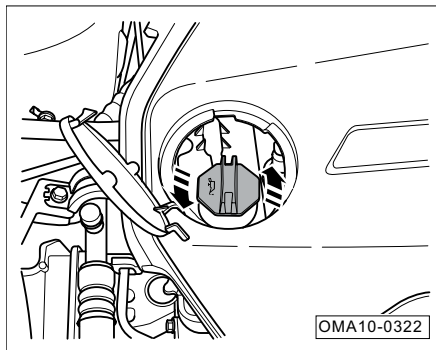

- Открутите крышку маслозаливной горловины против часовой стрелки.
- Небольшими порциями заливаете масло в горловину, проверяя его уровень после каждой порции.
- Когда уровень масла приблизится к отметке «Н», залитого масла будет достаточно. Прекратите доливку масла, установите крышку на маслозаливную горловину и заверните ее по часовой стрелке.

Предупреждения:

- Будьте осторожны при заливке моторного масла — не проливайте его мимо. При попадании масла на кожу

Предупреждения:

тщательно промойте то место, куда попало масло.

- Если после доливки масла оказалось больше, чем необходимо, ни в коем случае не запускайте двигатель и как можно скорее обратитесь в специализированный сервисный центр GAC Motor для решения проблемы. Иначе это может привести к выходу из строя трехкомпонентного каталитического нейтрализатора.
- По завершении процедуры доливки необходимо плотно закрутить крышку маслозаливной горловины для предотвращения расплескивания моторного масла при запуске двигателя. Расплескавшееся масло может стать причиной возгорания в моторном отсеке.
- Моторное масло является токсичным веществом и должно храниться в оригинальной таре в недоступном для детей месте, чтобы избежать случайного пищевого отравления.
- В моторное масло не должны добавляться никакие другие смазочные материалы, в противном случае может быть поврежден двигатель. Неисправности, вызванные добавлением смазочных материалов, не покрываются гарантией.

6.4.3 Охлаждающая жидкость

Назначение охлаждающей жидкости

Охлаждающая жидкость выполняет функции охлаждения мотора, защиты от замерзания, предотвращения внутренней коррозии.

Спецификации охлаждающей жидкости

Охлаждающая жидкость заливается в систему охлаждения заводом-изготовителем. Эта жидкость может использоваться круглый год, за исключением экстремальных морозов.

i Примечание

Спецификации охлаждающей жидкости: DF-6,-35 °C

i Примечание

- Обязательно придерживайтесь межсервисных интервалов, указанных в «Сервисной книжке», для замены охлаждающей жидкости в специализированном сервисном центре GAC Motor.
- При изменении цвета охлаждающей жидкости сократите межсервисный интервал и обратитесь в специализированный сервисный центр GAC Motor для замены охлаждающей жидкости.

Контрольная лампа перегрева охлаждающей жидкости двигателя

Для контроля температуры охлаждающей жидкости во время езды регулярно проверяйте показания индикатора температуры охлаждающей жидкости двигателя.

При перегреве охлаждающей жидкости на приборной панели красным цветом загорается контрольная лампа  и появляется соответствующее предупреждающее сообщение. В этом случае немедленно остановите автомобиль на безопасном участке дороги и заглушите двигатель. После того как мотор остынет, проверьте уровень охлаждающей жидкости.

Если уровень охлаждающей жидкости нормальный, а после запуска двигателя контрольная лампа продолжает гореть, больше не запускайте двигатель. Обратитесь в специализированный сервисный центр GAC Motor для проведения осмотра и ремонта.

6. Эксплуатация и обслуживание

Проверка уровня охлаждающей жидкости

Проверяйте уровень охлаждающей жидкости регулярно! Поставьте автомобиль на горизонтальную поверхность и задействуйте стояночный тормоз. Заглушите двигатель. После того как двигатель остынет, откройте капот и проверьте уровень охлаждающей жидкости.

Предупреждения:

- При проведении работ под капотом автомобиля необходимо проявлять предельную осторожность!
- Подкапотное пространство является зоной повышенного риска. Прежде чем поднять капот, обязательно внимательно прочтите инструкции по безопасности и следуйте им.
- Если из моторного отсека выходит пар или разбрызгивается охлаждающая жидкость, ни в коем случае не открывайте крышку капота во избежание ожогов! Дождитесь, пока пар или охлаждающая жидкость перестанет выходить из-под капота, а двигатель остынет, и только после этого поднимайте капот.

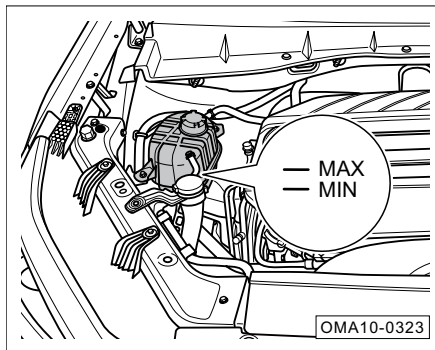

Проверьте, находится ли уровень охлаждающей жидкости в расширительном бачке между верхней меткой «MAX» и нижней меткой «MIN».

Примечание

При прогревом двигателя уровень охлаждающей жидкости выше реального, и проверка уровня будет неточной, поэтому перед проверкой уровня охлаждающей жидкости необходимо дождаться охлаждения двигателя.

Внимание!

Если уровень охлаждающей жидкости ниже отметки «MIN», необходимо добавить охлаждающую жидкость. При слишком низком уровне охлаждающей жидкости охлаждение происходит неэффективно, что приводит к повреждению двигателя.

Долив охлаждающей жидкости

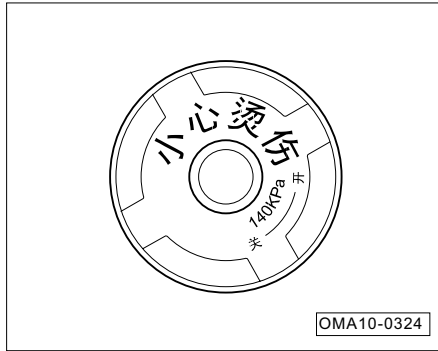

Если после проверки уровня охлаждающей жидкости необходима ее доливка, следуйте указаниям ниже:

- Накройте расширительный бак охлаждающей жидкости плотной тканью и отверните крышку бачка против часовой стрелки.
- Долейте охлаждающую жидкость до верхней метки «MAX».
- Заверните крышку расширительного бачка по часовой стрелке.

👁 Внимание!

- При неостывшем двигателе система охлаждения находится под высоким давлением. В этом случае нельзя открывать крышку расширительного бачка охлаждающей жидкости, поскольку существует опасность ожога брызгами охлаждающей жидкости.
- Во избежание ожогов при открытии крышки расширительного бачка необходимо накрыть ее плотной тканью.
- Охлаждающая жидкость может добавляться только после охлаждения двигателя. После доливки уровень охлаждающей жидкости не должен быть выше верхней метки «MAX», в противном случае при запуске двигателя вследствие повышения давления в системе охлаждения охлаждающая жидкость может вытечь наружу.
- Доливать можно только неиспользованную охлаждающую жидкость.
- Во избежание замерзания охлаждающей жидкости при сильном морозе выбирайте охлаждающую жидкость для доливки в соответствии с температурой окружающей среды.

⚠ Предупреждения:

- Запрещается смешивать оригинальную охлаждающую жидкость, залитую заводом-изготовителем, с охлаждающей жидкостью, не рекомендованной нашей компанией, в противном случае из-за несовместимости различных жидкостей может быть поврежден двигатель.
- В экстренной ситуации, когда пришлось залить другую охлаждающую жидкость или дистиллированную воду, необходимо в кратчайшие сроки обратиться в специализированный сервисный центр GAC Motor для промывки системы охлаждения и замены охлаждающей жидкости.
- Слишком большой или слишком быстрый расход охлаждающей жидкости указывает на возможную скрытую утечку в системе охлаждения, поэтому при вышеуказанных симптомах необходимо в ближайшее время обратиться в специализированный сервисный центр GAC Motor для осмотра и ремонта автомобиля.
- Охлаждающая жидкость должна храниться с соблюдением законов по охране окружающей среды.
- Охлаждающая жидкость должна храниться в оригинальной таре в недоступном для детей месте, чтобы избежать случайного пищевого отравления.

6. Эксплуатация и обслуживание

6.4.4 Жидкость стеклоомывателя и щетки стеклоочистителя

Доливка жидкости стеклоомывателя

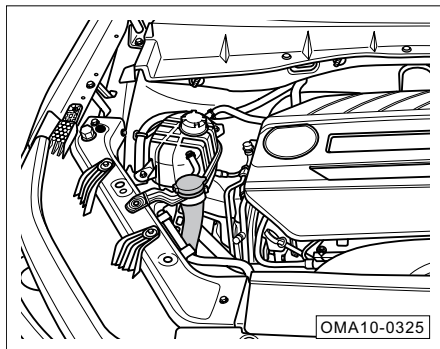

При обнаружении слишком низкого уровня жидкости стеклоомывателя необходимо своевременно долить жидкость стеклоомывателя в бачок стеклоомывателя.

Внимание!

Не смешивайте жидкость стеклоомывателя с другими моющими средствами — это может привести к разложению компонентов стеклоомывающей жидкости и закупориванию форсунок стеклоомывателя.

Предупреждения:

- При проведении работ под капотом автомобиля необходимо проявлять предельную осторожность! Перед проведением работ обязательно прочтите и следуйте соответствующим инструкциям по безопасности.
- Остерегайтесь ошибочного использования охлаждающей жидкости или других добавок в качестве жидкости для стеклоомывателя, в противном случае при работе стеклоомывателя на ветровом стекле будут оставаться масляные пятна и другие загрязнения, ухудшающие обзор, что может привести к дорожно-транспортному происшествию.
- Запрещается использовать жидкость для стеклоомывателя с содержанием этанола более 10 %. При высокой температуре окружающей среды этот тип стеклоомывающей жидкости приводит к коррозии и образованию трещин на задних фонарях автомобиля. Рекомендуется использовать стеклоомывающие жидкости на основе метилового спирта.

Замена щеток стеклоочистителей переднего ветрового стекла

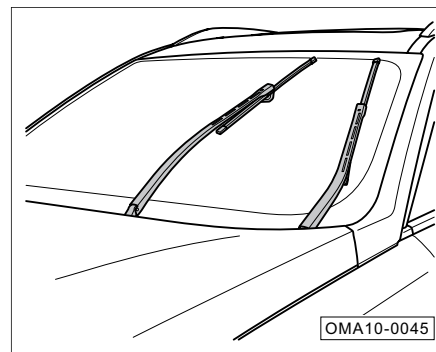

- Поверните ключ зажигания в положение «ON», а затем — в положение «OFF».
- В течение 10 секунд установите комбинированный переключатель стеклоочистителя в положение MIST. Поводки стеклоочистителей будут задействованы и останутся на ветровом стекле в верхнем положении.

Замена щетки стеклоочистителя заднего стекла

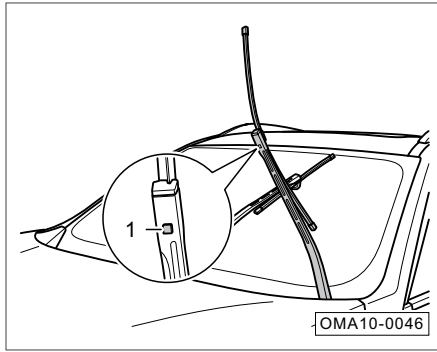

- Поднимите привод стеклоочистителя и надавите на кнопку замка ①, а затем скользящим движением вверх снимите щетку.
- Чтобы установить новую щетку стеклоочистителя, повторите вышеуказанные действия в обратном порядке. Установка новой щетки должна пройти до щелчка, это будет означать, что она установлена правильно.
- Плавно приложите стеклоочиститель к стеклу.
- Переключите замок зажигания в положение «ON», рычаги стеклоочистителя автоматически вернуться в исходное положение.

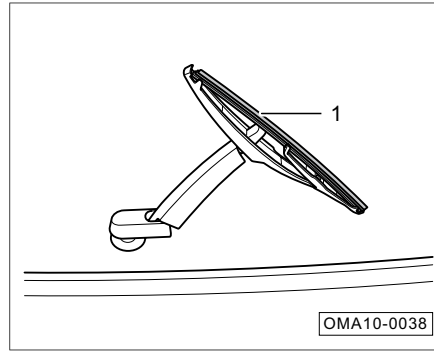

- Поднимите привод стеклоочистителя.
- Потяните щетку стеклоочистителя и снимите ее.
- Установите новую щетку стеклоочистителя.
- Плавно приложите стеклоочиститель к стеклу.

Для замены щеток стеклоочистителей рекомендуем Вам обращаться в авторизованный дилерский центр GAC Motor.

Внимание!

- Придерживайте рукой привод стеклоочистителя после его поднятия. Поддерживать щетку не требуется.
- Новые щетки стеклоочистителей должны соответствовать заводским по длине и прочим характеристикам.
- Будьте осторожны при опускании рычагов стеклоочистителей, избегайте удара по стеклу.
- Щетки стеклоочистителя необходимо регулярно проверять и, в случае необходимости, заменять на новые. Поврежденные щетки стеклоочистителя нуждаются в немедленной замене.
- Использование слишком изношенных или грязных щеток стеклоочистителя может повредить стекла, а также негативно повлиять на обзор и безопасность водителя.

6. Эксплуатация и обслуживание

6.4.5 Тормозная жидкость

Функции тормозной жидкости

Тормозная жидкость используется для передачи тормозного усилия в гидравлической тормозной системе.

В данном автомобиле используется специально разработанная Компанией тормозная жидкость. В целях обеспечения нормальной работы тормозной системы разрешено использование только тех видов тормозной жидкости, которые рекомендованы заводом-производителем.

Тормозная жидкость обладает гигроскопичностью, поэтому во время работы автомобиля она непрерывно поглощает водяные пары из окружающего воздуха. Если тормозная жидкость находится в системе слишком долгое время, доля воды в ней станет чрезмерно высокой, это может привести к появлению пневмосопротивления в тормозной системе, что негативно скажется на эффективности торможения и безопасности передвижения; в худшем случае это может привести к полному отказу тормозной системы и может стать причиной ДТП. По этой причине необходимо проводить регулярную проверку или замену тормозной жидкости в соответствии с положениями «Ру-

ководства по техническому обслуживанию». Пожалуйста, обратитесь в авторизованный дилерский центр GAC Motor для проведения замены тормозной жидкости.

i Примечание

Класс тормозной жидкости: DOT4.

⚠ Предупреждения:

- Использование отработанной или несоответствующей данному автомобилю тормозной жидкости существенно снизит эффективность торможения и, в худшем случае, может привести к полному отказу тормозной системы! Компания не несет ответственности за возникновение поломок или других повреждений, произошедших по вышеуказанной причине (включая отказ от гарантии качества).
- Необходимо использовать новую тормозную жидкость, соответствующую стандартам.
- На упаковке тормозной жидкости нанесена маркировка ее класса. В любых ситуациях необходимо использовать тормозную жидкость, класс которой соответствует требованиям данного автомобиля.

Индикатор неисправности тормозной системы

Если во время движения загорается индикатор неисправности тормозной системы (ⓘ), а на приборной панели появляется сообщение «Пожалуйста, долийте тормозную жидкость», необходимо немедленно остановить автомобиль в безопасном месте и проверить уровень тормозной жидкости.

Проверка уровня тормозной жидкости

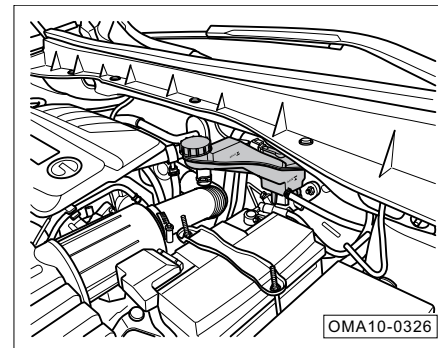

Дождитесь охлаждения двигателя и проверьте, находится ли уровень тормозной жидкости в пределах отметок «MAX» и «MIN».

Во время езды уровень тормозной жидкости немного снижается из-за износа тормозных колодок и автоматической регулировки их положения.

Если уровень тормозной жидкости за короткий срок значительно снижается или падает ниже отметки «MIN», то в тормозной системе, возможно, есть утечка.

Примечание

- Перед открытием капота необходимо внимательно прочитать и соблюдать соответствующие правила.
- Если при проверке обнаружилось, что уровень тормозной жидкости находится ниже отметки «MIN», необходимо добавить тормозную жидкость.
- Если после добавления тормозной жидкости индикатор неисправности тормозной системы не гаснет либо загорается вновь через некоторое время, то в тормозной системе существует утечка или другие неполадки. При возникновении данной проблемы запрещается дальнейшее движение, необходимо немедленно связаться с авторизованным дилерским центром GAC Motor.

Доливка тормозной жидкости

Чтобы обеспечить нормальную работу тормозной системы, необходимо доливать тормозную жидкость в соответствии со следующими правилами:

- Откройте крышку бачка тормозной жидкости против часовой стрелки.
- Добавьте тормозную жидкость так, чтобы ее уровень доходил до отметки «MAX».
- Закрутите крышку бачка тормозной жидкости по часовой стрелке.

Внимание!

- Тормозная жидкость может разъесть лакокрасочное покрытие. Поэтому если тормозная жидкость попала на поверхность автомобиля, ее необходимо сразу же вытереть.
- Использование негодной или несоответствующей данному автомобилю тормозной жидкости существенно снизит эффективность торможения и, в худшем случае, может привести к полному отказу тормозной системы.





Предупреждения:

- Тормозная жидкость является токсичным веществом, ее необходимо хранить в оригинальной и плотно закрытой упаковке. Позаботьтесь о том, чтобы упаковка находилась в безопасном и недоступном для детей месте, дабы избежать случайного употребления ими тормозной жидкости.
- Тормозная жидкость должна храниться в соответствии с требованиями по защите окружающей среды.

6. Эксплуатация и обслуживание

6.4.6 Аккумулятор

Предупреждающие символы и правила работы с аккумулятором

	Перед выполнением работ необходимо надеть защитные очки!
	Аккумуляторный электролит является едким веществом, перед работой необходимо надеть защитные перчатки и очки!
	В рабочем помещении запрещено курить, разжигать открытый огонь и искры, ставить лампы открытого типа!
	Во время зарядки аккумулятора выделяется взрывоопасная газовая смесь!
	Электролит и аккумулятор автомобиля должны находиться в недоступном для детей месте!

Любая работа над электросистемой автомобиля запрещается при отсутствии необходимых знаний и специальных инструментов. Пожалуйста, обратитесь в авторизованный дилерский центр GAC Motor для проведения соответствующих работ.

Предупреждения:

- Перед проведением работ необходимо внимательно прочитать и соблюдать соответствующие правила.
- Работы с аккумулятором разрешены только при наличии соответствующих знаний.
- Разборка аккумулятора запрещена ввиду рисков получения химических ожогов и взрыва устройства.
- Запрещается использовать поврежденный или имеющий утечки аккумулятор. Поврежденные или имеющие утечки аккумуляторы необходимо утилизировать в соответствии с требованиями по защите окружающей среды.
- В рабочем помещении запрещено: курение, искры, открытый огонь и лампы открытого типа! Во время работы с электропроводкой и электроприборами необходимо не допускать появления искр и статического электричества. Не допускайте короткого замыкания на клеммах аккумулятора, поскольку высоковольтный разряд может нанести увечья человеку.

Контрольная лампа системы зарядки аккумулятора

Данная лампа сигнализирует о наличии неисправности генератора.

Когда выключатель зажигания находится в положении «ON», а двигатель не запущен, то сигнальная лампа  будет светиться. После запуска двигателя сигнальная лампа автоматически погаснет.

Если во время движения загорается сигнальная лампа, это означает, что генератор больше не заряжает аккумулятор. При возникновении данной проблемы как можно быстрее обратитесь в авторизованный дилерский центр GAC Motor.

Проверьте аккумулятор

Регулярно проводите осмотр аккумулятора в соответствии с положениями «Руководства по техническому обслуживанию».

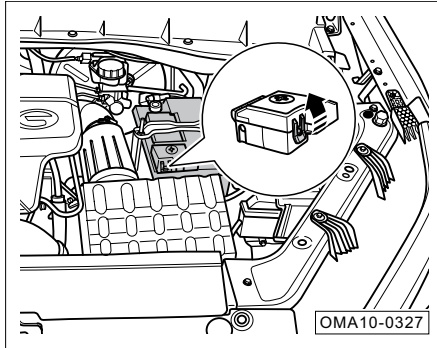

- Поднимите крышку плюсовой клеммы аккумулятора.
- Проверьте соединение контактов и электропроводки на предмет коррозии и расшатывания; осмотрите внешнее состояние аккумулятора, убедитесь, что на корпусе отсутствуют трещины, вздутия и т. п. При наличии какой-либо из вышеперечисленных неисправностей как можно быстрее обратитесь в авторизованный дилерский центр GAC Motor.

- Необходимо периодически проверять аккумулятор, если автомобиль долгое время не эксплуатируется.

i Примечание

- Низкий заряд или повреждения аккумулятора могут вызвать трудности при запуске двигателя. При необходимости обратитесь в авторизованный дилерский центр GAC Motor для зарядки или замены аккумулятора.
- Самостоятельная зарядка аккумулятора разрешена только при наличии соответствующих знаний. Зарядка должна проходить в безопасном месте, поэтому мы рекомендуем Вам обратиться в авторизованный дилерский центр GAC Motor.
- В случае необходимости замены аккумулятора, пожалуйста, обратитесь в авторизованный дилерский центр GAC Motor; использование аккумулятора неправильного типа может повлечь за собой невозможность эксплуатации автомобиля или неполадки в электросистеме из-за несовместимости устройства.

Советы по эксплуатации аккумулятора

Использование электрооборудования после выключения двигателя может привести к быстрой разрядке аккумулятора:

1. После выключения двигателя не рекомендуется использовать электрооборудование в течение долгого времени.
2. Покидая автомобиль, убедитесь, что все двери закрыты, а все электрооборудование (например, фары) выключено.

👁 Внимание!

- В случае невозможности запуска двигателя из-за низкого заряда аккумулятора попробуйте воспользоваться аварийным запуском от другого автомобиля. Если двигатель не запускается, пожалуйста, свяжитесь с авторизованным дилерским центром GAC Motor.
- Чтобы избежать повреждений электросистемы автомобиля, не подключайте к розеткам солнечную батарею или зарядные устройства.
- В аккумуляторе используются токсичные вещества (например, серная кислота и свинец), поэтому он требует правильной утилизации. Категорически запрещается выбрасывать аккумулятор в качестве обычного мусора.

6. Эксплуатация и обслуживание

6.5 Салонный фильтр

Проверка салонного фильтра

Регулярно проверяйте и очищайте салонный фильтр в соответствии с положениями «Сервисной книжки». При эксплуатации автомобиля в районах с повышенной запыленностью может потребоваться более ранняя замена салонного фильтра вследствие его загрязнения.

i Примечание

В случае невозможности самостоятельного снятия и установки салонного фильтра обратитесь за помощью специалистов авторизованного дилерского центра GAC Motor.

Снятие и установка салонного фильтра

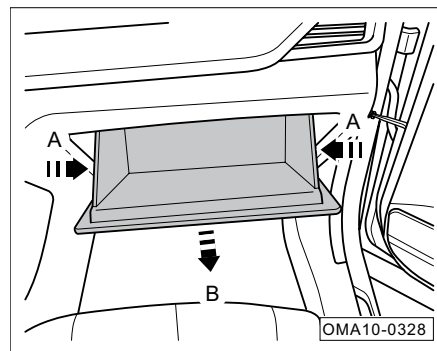

1. Откройте перчаточный ящик.
2. Надавите на края перчаточного ящика в направлении стрелок А.
3. Потяните перчаточный ящик в направлении стрелки В и вытащите его.

i Примечание

После извлечения перчаточного ящика опустите его полностью вниз.

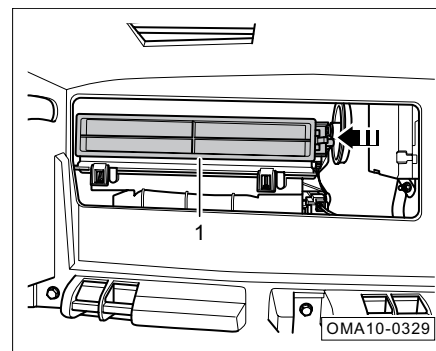

4. Надавите на фиксирующий зажим защитной крышки ① салонного фильтра и снимите ее.

6. Эксплуатация и обслуживание

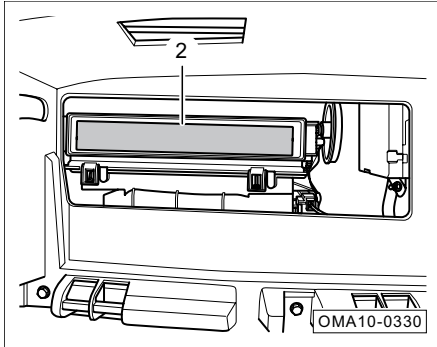

5. Извлеките салонный фильтр ②.
6. Похлопайте по салонному фильтру и очистите его от пыли.
7. Для установки салонного фильтра выполните вышеуказанные шаги в обратном порядке.

Внимание!

- Волокнистый слой на задней части фильтра кондиционера нельзя продувать пневматическим пистолетом. Поэтому в случае загрязнения волокнистого слоя фильтр необходимо заменить.
- Фильтр кондиционера изготовлен из особого материала, который не должен иметь контакта с водой. После чистки водой в фильтре может образоваться фильтрационная корка, что может привести к снижению эффективности и засору системы вентиляции салона.

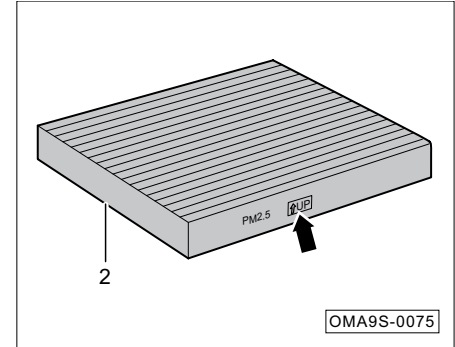

- Выполняйте установку фильтра кондиционера ② таким образом, чтобы маркировка на фильтре кондиционера ② была направлена вверх.

6. Эксплуатация и обслуживание

6.6 Замена ламп

Советы по замене ламп

Во время замены лампы следите за тем, чтобы не касаться пальцами стекла лампы, в ином случае отпечатки пальцев могут испариться и остаться на светоотражателе, что понизит ее яркость.

После замены ламп необходимо проверить их работу, а также обратиться в авторизованный дилерский центр GAC Motor для регулировки направления пучка света.

Примечание

- Во всем автомобиле используются галогеновые либо LED лампы. В случае повреждения LED лампы, обратитесь в авторизованный дилерский центр GAC Motor для замены.
- Порядок снятия и установки левых и правых ламп не различается, поэтому здесь будет описан порядок снятия и установки галогеновой лампы для одной стороны.

Внимание!

Новые лампы должны соответствовать заводским характеристикам; характеристики заводских ламп. => см. стр. 250

Предупреждения:

Если Вы недостаточно знакомы с процессом замены, техникой безопасности и способами использования инструментов, самостоятельная замена ламп запрещена.

- Перед заменой ламп необходимо выключить все лампы автомобиля и дождаться их охлаждения.
- Во время работы по замене ламп обращайте внимание на острые углы корпуса комбинированных передних фар в моторном отсеке автомобиля, чтобы избежать порезов.

Порядок замены лампы

При обнаружении неисправности ламп необходимо заменить их как можно быстрее. Перед заменой выполните следующие действия:

1. Выключите все лампы автомобиля.
2. Переключите замок зажигания в положение «OFF».
3. Проверьте состояние предохранителей. Если предохранители в рабочем состоянии, проверьте и замените лампы.

Замена ламп ближнего света

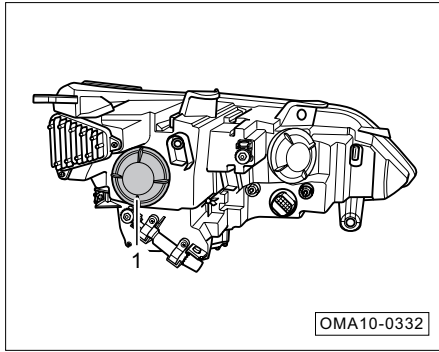

1. Выкрутите защитную крышку ① лампы ближнего света против часовой стрелки.

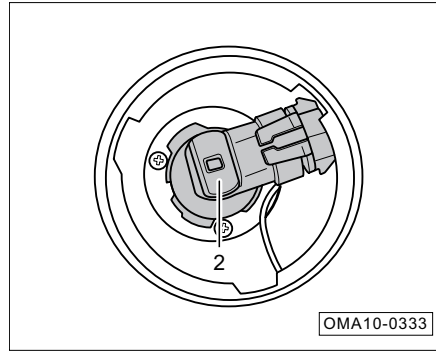

2. Выкрутите лампу ближнего света против часовой стрелки ② из комбинированной фары.

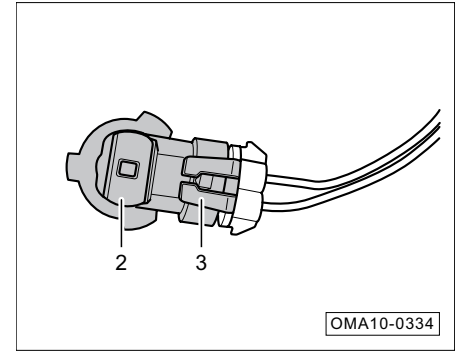

3. Используя нож, немного приподнимите зажимы вилки ③ и вытащите лампу ближнего света ②.
4. Чтобы установить новую лампу, повторите вышеуказанные шаги в обратном порядке.

6. Эксплуатация и обслуживание

Замена ламп дальнего света

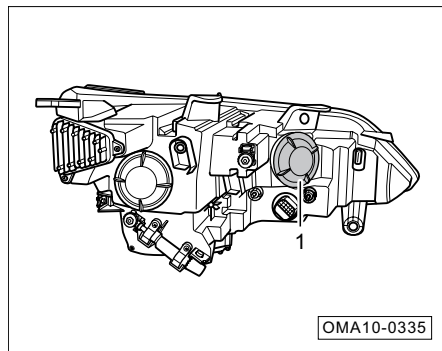

1. Выкрутите защитную крышку ① лампы дальнего света против часовой стрелки.

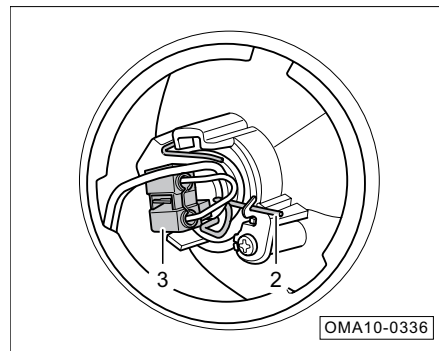

2. Нажмите на стопорную проволоку ② и вытащите ее из фиксатора.
3. Вытащите патрон лампы дальнего света ③.

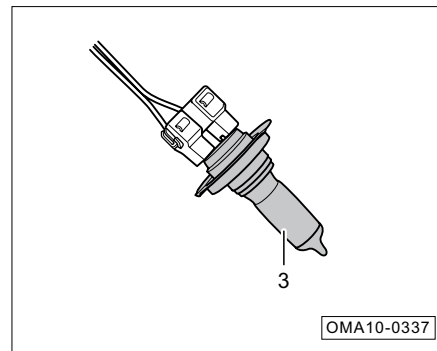

4. Вытащите лампу дальнего света ③ из патрона.
5. Чтобы установить новую лампу, повторите вышеуказанные шаги в обратном порядке.

Замена ламп освещения номерного знака

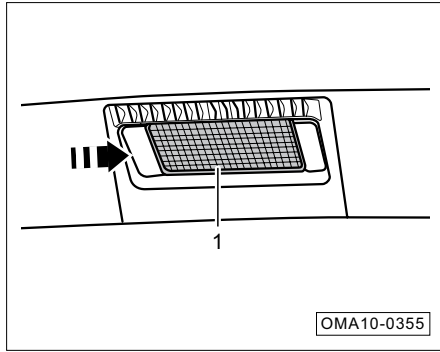

1. Снимите блок ① освещения номерного знака по направлению стрелки.

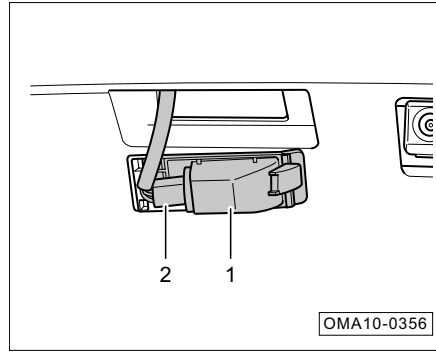

2. Выкрутите патрон ② лампы освещения номерного знака против часовой стрелки и снимите кожух лампы ①.

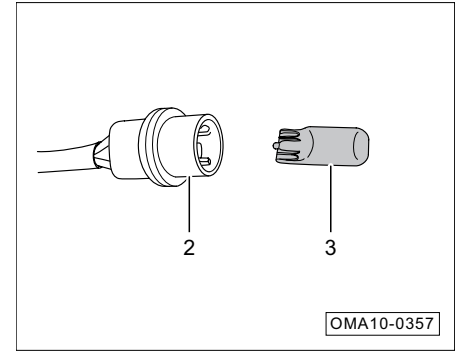

3. Извлеките лампу освещения номерного знака ③ из патрона ②.
4. Чтобы установить новую лампу, повторите вышеуказанные шаги в обратном порядке.

6. Эксплуатация и обслуживание

Замена лампы подсветки багажника

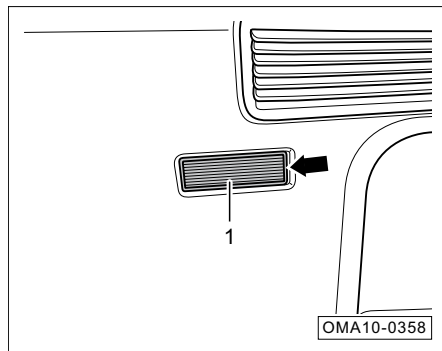

1. Снимите блок ① лампы подсветки багажника по направлению стрелки.

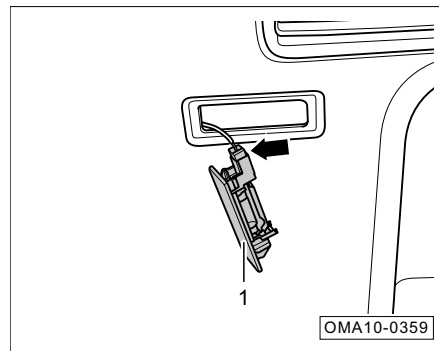

2. Отсоедините блок лампы подсветки багажника от соединительной вилки по направлению стрелки.
3. Вытащите блок лампы подсветки багажника ①.

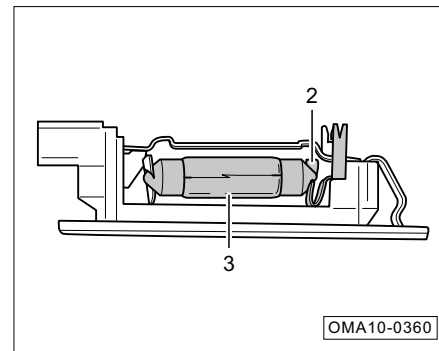

4. Надавите на фиксатор ② и извлеките лампу подсветки багажника ③.
5. Чтобы установить новую лампу, повторите вышеуказанные шаги в обратном порядке.

Замена лампы подсветки перчаточного ящика

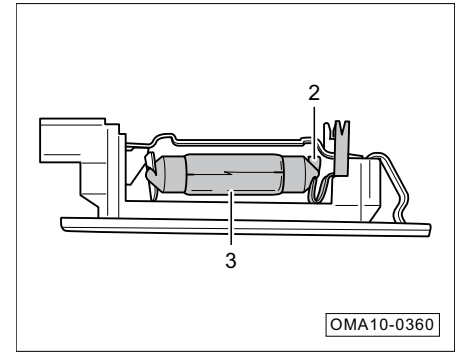
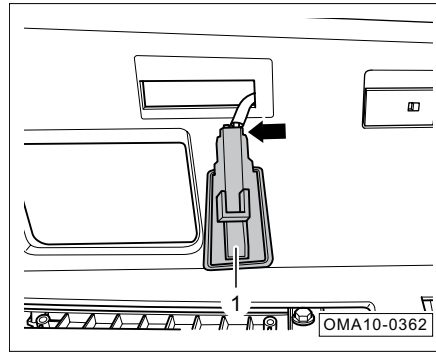
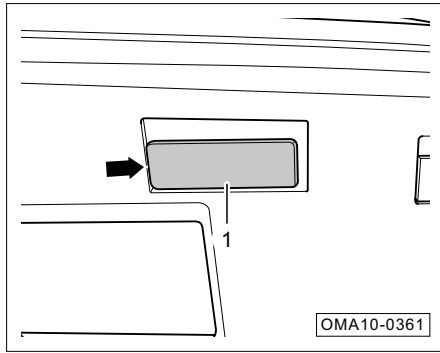

1. Откройте перчаточный ящик.
2. Снимите блок ① лампы подсветки перчаточного ящика по направлению стрелки.
3. Отсоедините блок лампы подсветки перчаточного ящика от соединительной вилки по направлению стрелки.
4. Вытащите блок лампы подсветки вещевого ящика ①.
5. Надавите на фиксатор ② и извлеките лампу подсветки перчаточного ящика ③.
6. Чтобы установить новую лампу, повторите вышеуказанные шаги в обратном порядке.

6. Эксплуатация и обслуживание

6.7 Колеса

Предупреждения:

В первые 500 км пробега сцепные свойства шин могут быть не оптимальными, поэтому следует двигаться с относительно низкой скоростью и соблюдать осторожность для предотвращения аварии.

- Плохое сцепление с дорогой недостаточно обкатанных или чрезмерно изношенных шин напрямую влияет на эффективность торможения автомобиля.
- Если Вы обнаружите, что автомобиль вибрирует или отклоняется от курса, Вам следует немедленно остановиться и проверить, не повреждены ли шины.
- Если Вы обнаружите, что шины неравномерно изношены, Вам следует как можно скорее обратиться в сервисный центр авторизованного дилера GAC Motor.

Предупреждения:

Разрыв шины или утечка воздуха из шины во время движения автомобиля может стать причиной серьезных дорожно-транспортных происшествий.

- Никогда не используйте поврежденные шины и колеса, а также не используйте шины, которые имеют крайнюю степень износа протектора. В противном случае такие шины могут лопнуть во время вождения, что повлечет за собой возникновение дорожно-транспортного происшествия и нанесение увечий людям. Такие шины должны быть своевременно заменены.
- Давление в шинах должно соответствовать нормам, в противном случае повышается риск возникновения аварии. Если давление в шинах будет недостаточным, продолжение движения автомобиля на высокой скорости приведет к деформации шины, ее перегреву и в результате к расслоению или разрыву шины.

Предупреждения:

- Будьте осторожны и не подвергайте шины воздействию химикатов, масла, смазочных материалов, топлива и тормозной жидкости.
- Ни при каких обстоятельствах не используйте старые колеса и шины неизвестного происхождения, поскольку такие колеса и шины могут иметь незаметные повреждения, а также могут привести к потере контроля над транспортным средством и стать причиной дорожно-транспортных происшествий.
- Рекомендуется не использовать восстановленные шины, поскольку в процессе эксплуатации может возникнуть деформация корда шин, что негативно скажется на их прочности и безопасности движения.

Профилактика повреждений колес

- При движении через бордюр или аналогичные препятствия Вам следует ехать как можно медленнее в направлении, перпендикулярном препятствию.
- Будьте осторожны и следите, чтобы шины не соприкасались со смазочными материалами, маслом или топливом.
- Регулярно проверяйте шины на предмет повреждений (например, порезы, трещины или грыжи).
- Регулярно удаляйте мусор, попавший в рисунок протектора.

Советы по хранению шин

- Перед снятием шины сделайте на ней отметку, чтобы указать направление вращения шины. При монтаже расположите колесо так, чтобы отметка находилась на изначальном месте, это позволит сохранить направление вращения и динамическую балансировку колес без изменений.
- Снятые колеса и шины следует хранить в прохладном, сухом и желательно темном месте.
- Шины на колесных дисках не рекомендуется хранить в вертикальном положении.

Новые шины и колеса

- Новые шины и колеса должны быть тщательно отобраны. Убедитесь, что размер, диапазон нагрузки, индекс скорости и тип конструкции новых шин соответствуют заводским.
- Старайтесь не заменять шины по отдельности, лучше всего заменять как минимум две шины на одной оси.
- Запрещается одновременное использование шин разного размера, типа и сезона.
- После монтажа каждого колеса необходимо проверять, соответствует ли момент натяжки болтов необходимому требованию (125 ± 10 Н·м).

Малоразмерное запасное колесо

Шина запасного колеса отличается от стандартной структурой, рисунком протектора, индексом скорости, индексом нагрузки и т. д. и не может использоваться вместо стандартной на постоянной основе.

После монтажа запасного колеса необходимо как можно раньше обратиться в авторизованный дилерский центр или сервисный центр GAC Motor для его замены, чтобы предотвратить угрозу безопасности вследствие длительного использования малоразмерного колеса.

Предупреждения:

- Запасное колесо может использоваться только временно и в аварийной ситуации, максимальная скорость движения на нем не должна быть выше 80 км/ч, а пробег не должен превышать 100 км.
- Срок службы запасной шины составляет 6 лет. При превышении данного срока использование запасной шины запрещается.

6. Эксплуатация и обслуживание

Летняя резина

В летние сезоны выпадает много осадков. Глубина протектора шин напрямую влияет на безопасность движения в дождливую погоду. Если глубина рисунка протектора составляет менее 3 мм, появляется высокий риск аквапланирования автомобиля.

Зимняя резина

Зимняя резина отличается хорошим сцеплением на заснеженных или обледенелых дорогах. Особые технологии создания протектора такой резины значительно снижают влияние низких температур на шины и обеспечивают их хорошие тормозные характеристики, а также гарантируют безопасное управление автомобилем.

- Зимние шины должны использоваться на всех четырех колесах.
- Замена шин на зимние рекомендуется при наступлении снежной погоды либо понижении температуры окружающей среды до 7 °С и ниже.
- Разрешается использование только тех радиальных зимних шин, которые соответствуют заводским по размеру, диапазону нагрузки и номинальной скорости.

- Обратите внимание, что протектор зимних шин должен иметь достаточную глубину протектора (она должна быть не менее 4 мм; глубина протектора менее 4 мм ограничивает эксплуатационную надежность зимних шин).
- После установки новой шины проверьте давление в них.

Предупреждения:

- Зимние и летние шины разработаны в соответствии с типичными погодными условиями для вождения автомобиля в соответствующий сезон. В зимний период рекомендуется использовать зимние шины. При низких температурах адаптивность летних шин к погодным условиям значительно ухудшается, что приводит к потере сцепления с дорогой и ухудшению тормозных характеристик автомобиля.
- В условиях сильного холода при использовании летней резины на шинах могут появиться трещины, что в свою очередь может привести к повреждению шины, возникновению чрезмерного шумового фона и потере устойчивости автомобиля.

Предупреждения:

- При использовании зимних шин на сухих дорогах может наблюдаться снижение динамики разгона, увеличение дорожного шума и сокращение срока службы протектора. После установки зимних шин обратите внимание на изменения в управляемости и торможении автомобиля.
- Не забывайте, что максимальная скорость движения на зимних шинах ниже, чем на летних. Пожалуйста, не превышайте максимальную разрешенную скорость.
- Не забывайте, что при повышении температуры окружающей среды до 7 °С и больше, в целях обеспечения безопасности движения, необходимо своевременно заменить зимние шины на летние.
- Если при движении на зимних шинах было установлено запасное колесо, это может привести к неустойчивости автомобиля на поворотах и понижению его общей стабильности. В этой ситуации управлять автомобилем нужно с особенной осторожностью.

Скрытые повреждения

Повреждения шин и дисков часто не заметны для глаз. Нехарактерная вибрация или отклонение транспортного средства от курса во время движения может указывать на повреждения шин. Если Вы подозреваете, что шина повреждена, немедленно снизьте скорость. Остановитесь и проверьте шины на наличие повреждений. Если снаружи не видно никаких повреждений, пожалуйста, продолжайте движение на низкой скорости и немедленно обратитесь в авторизованный дилерский центр GAC Motor для проверки шин.

Шины с направленным рисунком протектора

На некоторых шинах сбоку имеется отметка в виде стрелки, обозначающая направление вращения. Такие шины необходимо устанавливать в соответствии с пометкой направления вращения. Если подобную шину установить так, что пометка направления вращения будет направлена в обратную сторону, это может вызвать вибрацию и характерный шум во время движения. Также это повысит износ шины и существенно снизит сцепление с дорогой в дождливую погоду.

Проверка давления в шинах

TYRE PRESSURE ДАВЛЕНИЕ ВОЗДУХА В ШИНАХ	
MODEL 225/65R17 102H МОДЕЛЬ 235/55R18 100V	
FRONT ПЕРЕДНИЕ	REAR ЗАДНИЕ
220kPa	220kPa

OMA9S-0001

Табличка с информацией о стандартном давлении воздуха в шинах размещена на стойке В со стороны водителя.

- Сверьте значение давления в шинах автомобиля с данными, указанными на табличке (указанное давление воздуха относится к летним и зимним шинам).
- Открутите защитный колпачок клапана (если защитный колпачок клапана отсутствует, его необходимо установить).
- Для замеров давления в шине необходимо использовать манометр высокого качества. Определить давление в шинах «на глаз» невозможно.
- Установите манометр на клапан.

- При проверке давления шина должна находиться в холодном состоянии. Когда температура шины повышается, давление становится немного выше указанного, в этом случае нет необходимости снижать давление воздуха в шине.
- Равномерно распределите весовую нагрузку пассажиров и багажа и не останавливайтесь на неровных поверхностях. Отрегулируйте давление в шинах в соответствии с нагрузкой на автомобиль.
- Таким же образом следует отрегулировать давление в запасном колесе.
- Установите и закрутите защитный колпачок клапана.

i Примечание

- Текущее давление в шинах автомобиля можно проверить на приборной панели.
- Обязательно установите и закрутите защитный колпачок клапана. Защитный колпачок защищает клапан от проникновения пыли и сырости.

6. Эксплуатация и обслуживание

⚠ Предупреждения:

- Если давление в шинах не соответствует норме, это может привести к дальнейшему спусканию шин, дорожно-транспортному происшествию, травмам или даже гибели пассажиров.
- Проверяйте давление в шинах по крайней мере один раз в месяц и перед поездкой на дальние расстояния. Давление в шинах должно соответствовать указанным требованиям для предотвращения несчастных случаев.
- Пониженное давление воздуха в шине усугубит ее проседание, сделает шину чрезвычайно подверженной перегреву и может стать причиной отслоения протектора и спускания шины.
- Слишком низкое или слишком высокое давление в шинах приведет к преждевременному износу шин и уменьшит управляемость автомобиля.

Срок службы шин

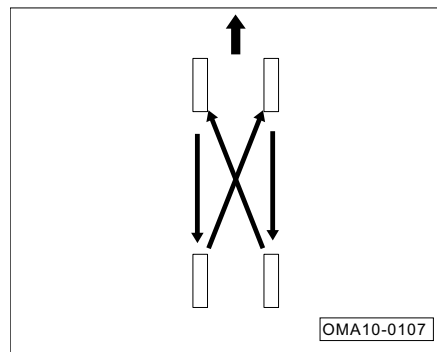

Срок службы шин зависит от давления в них, стиля вождения и условий монтажа шин.

Если износ передних шин более серьезный, чем износ задних колес, рекомендуется выполнить перестановку передних и задних колес, как показано на рисунке, чтобы срок службы всех шин был примерно одинаковым.

⚠ Предупреждения:

Перестановка или замена шин автомобилей, оснащенных системой контроля давления в шинах, должна производиться в авторизованном дилерском центре GAC Motor.

Признаки износа шин

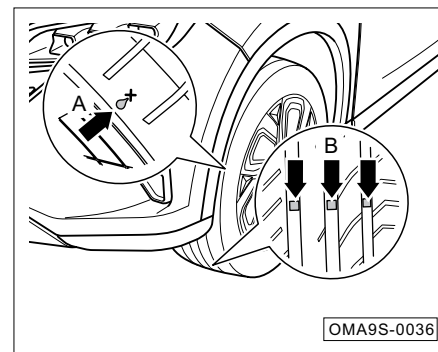

Стрелка А — рисунок на внешней окружности протектора, который используется для определения его износа. Если износ протектора на внешней окружности дошел до данного рисунка, шину требуется немедленно заменить.

Стрелка В — выпуклая метка износа протектора (высотой в 1,6 мм). Если износ рисунка протектора достиг данной метки, шину требуется немедленно заменить.

Балансировка колес

Колеса нового автомобиля сбалансированы, но в процессе эксплуатации из-за влияния различных факторов может возникнуть дисбаланс, это может проявляться в вибрации рулевого колеса.

Поскольку несбалансированные колеса вызывают чрезмерный износ системы рулевого управления, подвески, колес и шин, колеса должны быть сбалансированы.

Кроме того, каждое колесо должно быть заново сбалансировано после ремонта или установки новых шин.

Неправильные углы установки колес

Неправильные углы установки колес могут вызвать неравномерный и чрезмерный износ шин и повлиять на безопасность вождения. Если Вы обнаружите, что шины изношены неравномерно и чрезмерно, Вам следует как можно скорее обратиться в авторизованный дилерский центр GAC Motor.

6. Эксплуатация и обслуживание

6.8 Цепи противоскольжения

Вождение в неблагоприятных погодных условиях, например в снег или по обледенелым дорогам зимой, может увеличить степень износа шин или стать причиной других поломок. Чтобы уменьшить количество поломок в зимний период, необходимо придерживаться следующих правил:

- При движении автомобиля по глубокому снегу на шинах необходимо установить цепи противоскольжения. Если Вы устанавливаете цепи противоскольжения, Вы должны выбрать те цепи, размер и тип которых соответствуют техническим характеристикам шин на автомобиле. В противном случае это отрицательно скажется на функциональности и безопасности автомобиля. Кроме того, такие действия, как вождение сильно нагруженного автомобиля, превышение скорости, интенсивное ускорение, экстренное торможение и вход в повороты на высокой скорости, несут в себе потенциальную опасность.
- При замедлении в полной мере используйте торможение двигателем. Экстренное торможение на заснеженных или обледенелых дорогах может привести к заносу или скольжению автомобиля. Соблюдайте безопасную дистанцию между автомобилями. Нажимайте на

педаль тормоза плавно. Обратите внимание, что цепи противоскольжения, установленные на шинах, могут обеспечить определенное сцепление при движении, но не способны предотвратить возникновение бокового скольжения.

Примечание

В разных странах и регионах действуют разные правила в отношении цепей противоскольжения. Перед сборкой шинных цепей следует ознакомиться с законами и правилами в отношении цепей противоскольжения для конкретной страны. Не устанавливайте цепи противоскольжения, не ознакомившись с государственными и региональными нормативными правовыми актами, которые могут ограничивать использование цепей противоскольжения.

Внимание!

- При установленных цепях противоскольжения следует с осторожностью управлять автомобилем в любых погодных условиях. Необходимо учитывать, что после установки цепей противоскольжения динамика автомобиля может ухудшиться. Даже если дорожное покрытие хорошее, управляйте

Внимание!

автомобилем с осторожностью. Скорость движения с цепями противоскольжения не должна превышать установленный для них лимит или лимит в 50 км/ч — то значение, которое ниже из этих двух.

- Размер и тип устанавливаемых цепей противоскольжения должны соответствовать спецификации шин автомобиля, в противном случае это отрицательно скажется на безопасности и управляемости транспортного средства.
- Устанавливайте цепи противоскольжения одновременно на оба передних колеса. Пожалуйста, не устанавливайте цепи противоскольжения на задние колеса.
- Не устанавливайте цепи противоскольжения на запасное колесо. Если запасное колесо установлено на месте переднего колеса и Вам необходимо установить цепи противоскольжения, обязательно установите на место запасного колеса одно из задних колес. А запасное колесо установите на заднюю ось.
- Не используйте цепи противоскольжения на сухом покрытии. После того как Вы проехали заснеженный участок дороги, снимите цепь противоскольжения.
- Установите цепи так, чтобы они как можно более плотно прилегали к передним колесам. Проехав 0,5 ~ 1,0 км, снова затяните цепи противоскольжения.

7.1 Идентификационный номер

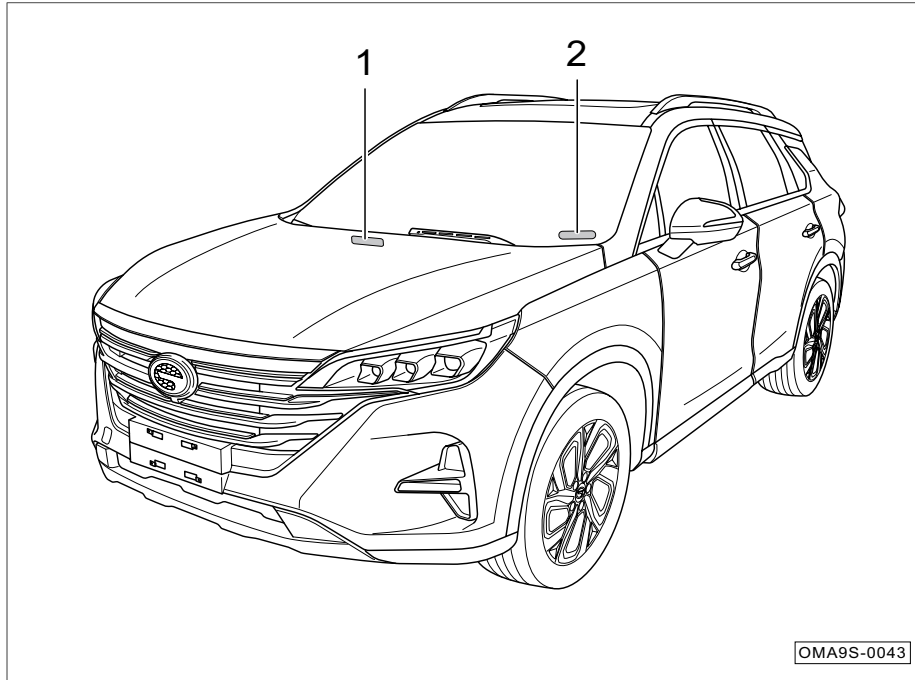

Расположение идентификационного номера (VIN-кода) показано на рисунке:

1. Идентификационный номер (VIN-код): расположен на передней панели в моторном отсеке.
2. Идентификационный номер (VIN-код): расположен на левой стороне приборной панели.

i Примечание

Расположение и количество мест обозначения идентификационного номера (VIN-кода) может отличаться в зависимости от модели автомобиля.

7. Технические параметры

Диагностический разъем OBD

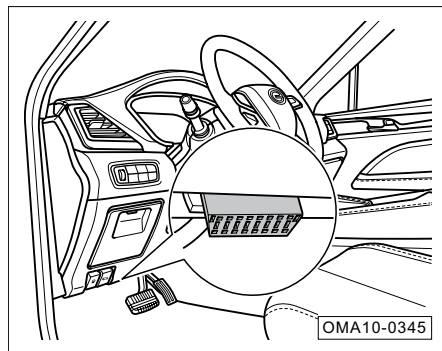

Разъем OBD для считывания электронного кода VIN расположен в левой нижней части приборной панели, а такие данные, как электронный код VIN и информация о состоянии автомобиля, можно считывать с помощью специального диагностического прибора.

Паспортная табличка автомобиля

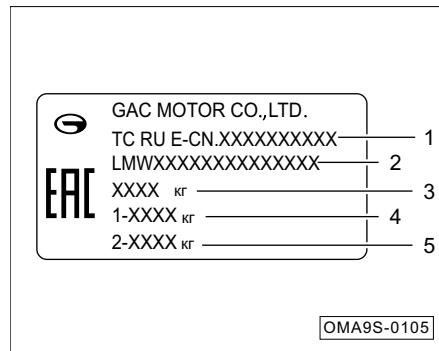

1. Номер разрешительного документа.
2. Идентификационный номер автомобиля.
3. Общая масса.
4. Нагрузка на переднюю ось.
5. Нагрузка на заднюю ось.

Номер двигателя

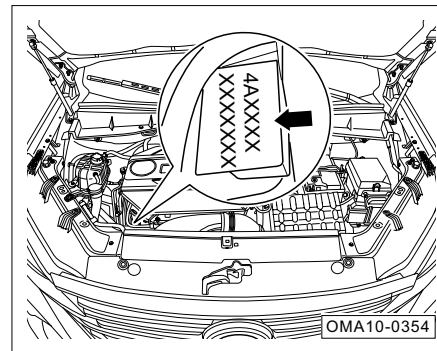

Номер двигателя выбит на блоке цилиндров (за генератором) в месте, обозначенном стрелкой.

7. Технические параметры

7.2 Технические характеристики автомобиля

Комплектация с колесами R17*

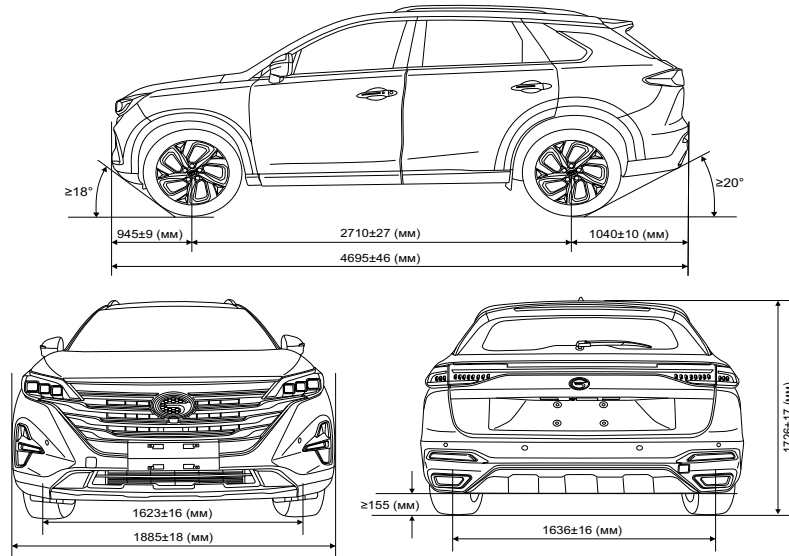

OMA9S-0087

Габаритные размеры

Наименование	Параметры	
	Численная величина	Единица измерения
Длина	4695±46	мм
Ширина	1885±18	мм
Высота	1726±17	мм
Колесная база	2710±27	мм
Колея	Передняя колея	1623±16 мм
	Задняя колея	1636±16 мм
Передний свес	945±9	мм
Задний свес	1040±10	мм
Минимальный дорожный просвет (при полной загрузке)	≥155	мм
Угол въезда	≥18	°
Угол съезда	≥20	°

Комментарий: боковые зеркала заднего вида, а также антенна над задней частью крыши не учитываются при замере внешних габаритов автомобиля.

7. Технические параметры



Габаритные размеры

Наименование	Параметры		
	Численная величина	Единица измерения	
Длина	4695±46	мм	
Ширина	1885±18	мм	
Высота	1726±17	мм	
Колесная база	2710±27	мм	
Колея	Передняя колея	1607±16	мм
	Задняя колея	1619±16	мм
Передний свес	945±9	мм	
Задний свес	1040±10	мм	
Минимальный дорожный просвет (при полной загрузке)	≥155	мм	
Угол въезда	≥18	°	
Угол съезда	≥20	°	

Комментарий: боковые зеркала заднего вида, а также антенна над задней частью крыши не учитываются при замере внешних габаритов автомобиля.

7.3 Масса и грузоподъемность автомобиля, характеристики двигателя и технических жидкостей

Масса и грузоподъемность

Модель	Снаряженная масса автомобиля (кг)			Максимально допустимая (полная) масса автомобиля (кг)		
	Снаряженная масса	Нагрузка на переднюю ось	Нагрузка на заднюю ось	Максимально допустимая (полная) масса автомобиля	Нагрузка на переднюю ось	Нагрузка на заднюю ось
GAH6470D1R5	1517±45	880±26	637±19	2060	1060	1000
GAH6470D1S5	1541±46	900±27	641±19			
GAH6470D2S5	1561±46	894±26	667±20			

7. Технические параметры

Общие параметры

Наименование	Параметры		Единица измерения
	GAH6470D1R5	GAH6470D1S5 GAH6470D2S5	
Количество пассажиров	5		человек
Минимальный радиус поворота	≤11,8		м
Максимальный преодолеваемый подъем (на сухом твердом дорожном покрытии)	≥40		%
Разгон 0–100 км/ч	≤13,3	≤12,8	с
Максимальная скорость	≥180		км/ч
Расход топлива в смешанном цикле	≤7,5		л/100 км

7. Технические параметры

Характеристики двигателя

Модель	4A15M1
Тип	Рядный четырёхцилиндровый, четырехтактный, с турбонаддувом и промежуточным охлаждением, распределенный впрыск с электронным управлением, двойной верхний распределительный вал, двухклапанный газораспределительный механизм с бесступенчатой системой изменения фаз газораспределения
Количество цилиндров (шт.)	4
Последовательность зажигания цилиндров	1-3-4-2
Диаметр цилиндра (мм)	75
Ход (мм)	84,6
Объем двигателя (куб. см)	1495
Степень сжатия	9,8:1
Номинальная мощность/скорость вращения (кВт/об./мин)	112/5000
Максимальная мощность/скорость вращения (кВт/об./мин)	101/5000
Максимальный крутящий момент/скорость вращения (Нм/(об./мин))	235/1450~4250
Максимальный чистый крутящий момент/скорость вращения (Нм/(об./мин))	216/1450~4250
Стабильные обороты холостого хода (об./мин)	700±50
Уровень выбросов	Евро-5

7. Технические параметры

Характеристики и объем используемых жидкостей

Наименование	Стандарт	Объем	
Топливо	Высококачественный неэтилированный бензин 92 и 95 ¹⁾	Общий объем	
			55 л
Жидкость для охлаждения двигателя ²⁾	Охлаждающая жидкость DF-6, -35 °C	Общий объем	Модель с МКПП
			6,9 л
			Модель с АКПП
			7,0 л
Моторное масло	Технические характеристики моторного масла: уровень SN и выше Вязкость масла: SAE5W-30	Общий объем ³⁾	
			4,5 л
Масло ATF автоматической коробки передач	AW-1	Общий объем	
			6,7 л
Масло для механической коробки передач	SAE75W-90APIGL-4 (Petronas)	Общий объем	
			2,2±0,2 л
Тормозная жидкость	DOT4	Общий объем	Модель с МКПП
			0,76 л
			Модель с АКПП
			0,715 л
Жидкость стеклоомывателя	44 % метанола и 56 % воды, плотность не более 205 г/т	Общий объем	
			4,0 л
Хладагент кондиционера	R134a	Общий объем	
			500±20 г

Комментарии: 1) Долговременная заправка топливом с содержанием серы, превышающим норму, может привести к чрезмерным выбросам выхлопных газов. Пожалуйста, используйте топливо, которое соответствует местным стандартам.

2) Включая охлаждающую жидкость в расширительном бачке и остаточную охлаждающую жидкость в двигателе.

3) Количество моторного масла для полной замены/полный заливной объем.

7. Технические параметры

7.4 Характеристики коробки передач, шасси, ламп

Характеристики коробки передач

Модель	6MF26D	TF-71SC
Тип	МКПП	АКПП
Передаточное число главной передачи	4,353	4,316
Первая передача	3,833	4,044
Вторая передача	2,045	2,371
Третья передача	1,323	1,556
Четвертая передача	1,029	1,159
Пятая передача	0,825	0,852
Шестая передача	0,707	0,672
Задняя передача	3,667	3,193

Колеса

Размеры колесных дисков	6,5J×17*, 7,5J×18*	
Размерность шин	225/65R17*, 235/55R18*	
Давление воздуха в шинах	Передняя колея	Задняя колея
	220 кПа	220 кПа
Параметры диска запасного колеса	4В×17	
Размерность шины запасного колеса	Т155/90R17	
Давление в запасном колесе	420 кПа	

Комментарий: табличка с информацией о стандартном давлении воздуха в шинах размещена на стойке В со стороны водителя.

7. Технические параметры

Подвеска

Тип	Передняя подвеска	Задняя подвеска
	Конструкция: независимая подвеска типа МакФерсон	Многорычажная независимая подвеска

Рулевой механизм

Тип	Реечный рулевой механизм
Тип усилителя	Электроусилитель

Угол поворота

Максимальный угол поворота внутреннего колеса	37,37°
Максимальный угол поворота внешнего колеса	30,21°

Тормозная система

Тип	Вакуумный усилитель, двухконтурный Х-образный гидравлический привод
Передняя колея	Дисковые тормозные механизмы
Задняя колея	Дисковые тормозные механизмы
Стояночный тормоз	Электронная стояночная тормозная система (EPB), используется на задних тормозах

Значение динамического баланса колес

Наименование		Остаточный динамический дисбаланс
Передняя колея	Внутренний	≤ 8 г
	Внешний	≤ 8 г
Задняя колея	Внутренний	≤ 8 г
	Внешний	≤ 8 г

7. Технические параметры

Свободный ход педали тормоза

Наименование	Параметры
Ход	118±8 мм
Свободный ход	2~5 мм

Технические параметры тормозных колодок

Наименование	Параметры
Предел износа фрикционной накладки тормозной колодки для передних колес (исключая заднюю часть фрикционной накладки)	2 мм
Предел износа фрикционной накладки тормозной колодки для задних колес (исключая заднюю часть фрикционной накладки)	2 мм

Углы установки колес

Наименование		Параметры
Передняя колея	Схождение колес	3'±3'
	Развал колес	-15'±30'
	Угол продольного наклона оси поворота (кастор)	7°30'±30'
	Угол поперечного наклона оси поворота	12°6'±30'
Задняя колея	Схождение колес	5'±3'
	Развал колес	-53'±30'

Аккумулятор

Модель		VARTA T5
Параметры	Номинальное напряжение	12 В
	Номинальная электрическая емкость	55 Ач
	Пусковой ток при низкой температуре (EN)	530 А

Плавкие предохранители

Блок предохранителей под приборной панелью	=> см. стр. 260
Блок предохранителей в моторном отсеке	=> см. стр. 263

7. Технические параметры

Фары

Фары		Модель	Мощность
Передние комбинированные фары	Фары дальнего света*	H7 (галогеновые)	55 Вт
	Фары ближнего света*	HВ3 (галогеновые)	60 Вт
	Фары дальнего света*	LED	/
	Фары ближнего света*	LED	/
	Дневные ходовые огни	LED	/
	Передние габаритные огни	LED	/
	Передние указатели поворота	LED	/
Передние противотуманные фонари		LED	/
Задний противотуманный фонарь		LED	/
Указатели поворота		LED	/
Задние фонари	Стоп-сигнал	LED	/
	Задние габаритные огни (диодная лента)	LED	/
	Задние указатели поворота	LED	/
	Фонарь заднего хода	LED	/

Фары	Модель	Мощность
Подсветка номерного знака	W5W (галогеновые)	5 Вт
Центральный стоп-сигнал	LED	/
Передний потолочный светильник	LED	/
Задний потолочный светильник	LED	/
Освещение перчаточного ящика	C5W (галогеновые)	5 Вт
Освещение багажника	C10W (галогеновые)	10 Вт
Контурная подсветка салона*	LED	/
Подсветка косметического зеркала*	LED	/
Предупреждение об открытой двери*	T10 5W TOSHIBA (галогеновая)	5 Вт

Если Вам необходимо заменить лампу => см. стр. 226, некоторые лампы подходят только для определенных моделей автомобиля, пожалуйста, обратите внимание на комплектацию вашего автомобиля!

8.1 Набор инструментов и запасное колесо

Набор инструментов

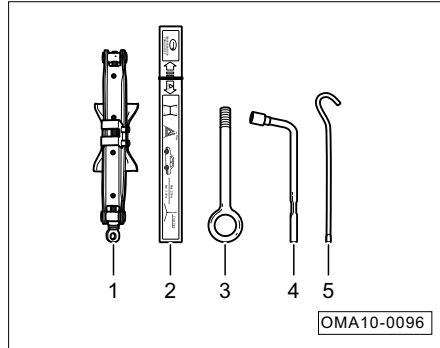

Данный автомобиль поставляется с нижеуказанным набором инструментов. После использования их необходимо очистить и положить в ящик для инструментов.

1. Домкрат
2. Треугольный знак аварийной остановки
3. Буксировочный крюк
4. Баллонный ключ
5. Специальный ключ для домкрата

Запасное колесо

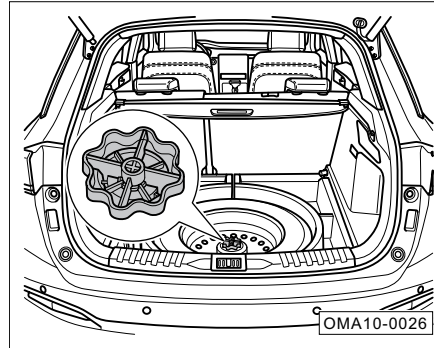

Как достать запасное колесо:

- Откройте дверь багажника, поднимите коврик.
- Вытащите ящик для инструментов.
- Открутите маховик, расположенный посередине запасного колеса, против часовой стрелки и вытащите запасное колесо.
- Чтобы закрепить запасное колесо, закрутите маховик по часовой стрелке.

i Примечание

Запасное колесо должно быть накачано. Давление воздуха в запасном колесе следует регулярно проверять, чтобы убедиться, что оно соответствует указанному максимальному давлению воздуха; в течение года необходимо провести несколько таких проверок.

8. Действия при аварийных ситуациях

Предупреждения:

- Используйте запасное колесо строго в соответствии с инструкцией, чтобы избежать создания опасных ситуаций.
- Категорически запрещается устанавливать и использовать более одного запасного колеса одновременно.
- Запрещается использовать запасные колеса, которые уже были повреждены или сильно изношены.
- Срок службы запасной шины составляет 6 лет. При превышении данного срока использование запасной шины запрещается.
- После установки запасного колеса проверьте давление воздуха в шине, чтобы оно находилось в диапазоне, указанном в инструкции.
- Скорость движения автомобиля с установленным запасным колесом не должна превышать 80 км/ч. Избегайте интенсивного ускорения и экстренного торможения.

8. Действия при аварийных ситуациях

8.2 Использование знака аварийной остановки

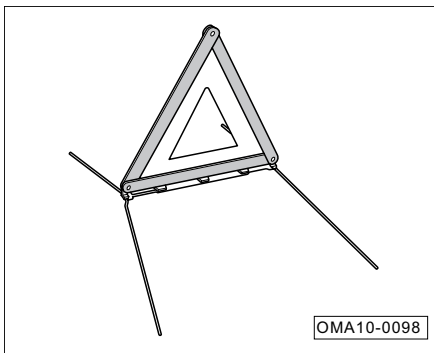
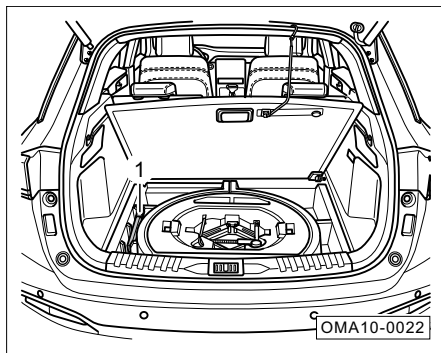

- Откройте дверь багажника, уберите коврик, затем вытащите и разложите знак аварийной остановки ①. Разложенный знак готов к использованию.

Размещение знака

Обычная дорога		Скоростное шоссе
В дневное время	В ночное время	
≥50 м	≥80 м	≥150 м

Внимание!

Вышеуказанные данные приведены только для справки, пожалуйста, поместите аварийный знак на фактическое расстояние, указанное в правилах дорожного движения.

8. Действия при аварийных ситуациях

8.3 Использование светоотражающего жилета

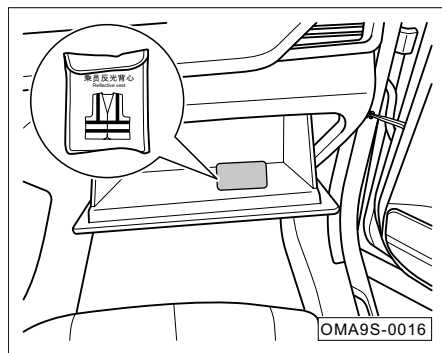

- Если автомобиль попал в ДТП, возникла какая-то неисправность и Вам необходимо остановиться, то извлеките светоотражающий жилет из вещевого ящика.

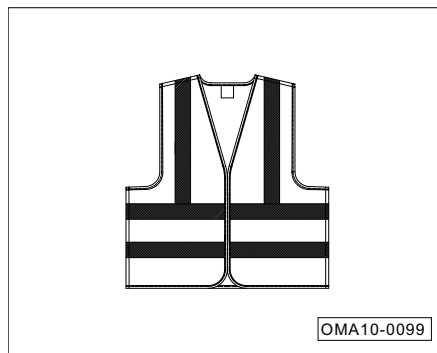

- Наденьте светоотражающий жилет.

Примечание

- При ликвидации последствий ДТП (вне зависимости от уровня освещенности) необходимо одевать светоотражающий жилет в соответствии с правилами, чтобы привлечь внимание пешеходов и других участников дорожного движения.
- После использования аккуратно сложите светоотражающий жилет и верните его в перчаточный ящик. При необходимости возможна стирка жилета в соответствии с указаниями на ярлыке.

8.4 Замена поврежденного колеса

Подготовительная работа

- Поставьте автомобиль на стояночный тормоз.
- Для автомобилей с АКПП: включите передачу «Р».
- Для автомобилей с МКПП: рекомендуем включить 1 передачу.
- Переключите замок зажигания в положение «OFF», включите аварийный сигнал.
- Разместите аварийный знак в виде треугольника на соответствующем расстоянии позади автомобиля.
- Найдите подходящий предмет, чтобы застопорить колесо, находящееся в противоположном углу к заменяемому колесу. Это обезопасит автомобиль от отката.
- Достаньте инструменты и запасное колесо.

Предупреждения:

- Обязательно строго соблюдайте данные правила.
- Все пассажиры должны покинуть автомобиль и оставаться в безопасном месте.

Откручивание колесных болтов

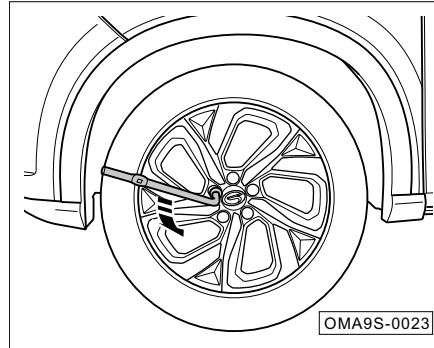

Плотно устанавливайте ключ на болты и ослабьте их, вращая ключ против часовой стрелки.

Внимание!

Перед поднятием автомобиля необходимо ослабить колесные болты. После поднятия автомобиля полностью открутите колесные болты и снимите поврежденное колесо.

Поднятие автомобиля домкратом

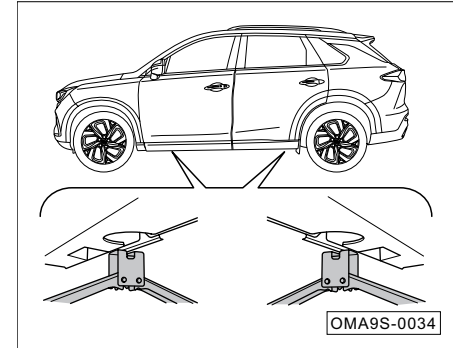

- Надежно установите домкрат, вставив его в специальную выемку, которая находится ближе к заменяемому колесу.
- Немного поднимите домкрат. Убедитесь, что выемка надежно зафиксирована в канавке домкрата.
- Убедитесь, что домкрат устойчиво расположен и плотно прилегает к земле.

8. Действия при аварийных ситуациях

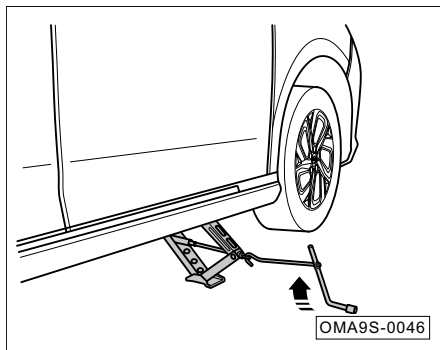

- Соедините ключ для колесных болтов, рычаг для домкрата и домкрат.
- В направлении, указанном стрелкой, поднимите автомобиль с помощью домкрата так, чтобы шина оторвалась от земли.

⚠ Предупреждения:

Неправильное использование домкрата может привести к серьезным повреждениям.

- Домкрат необходимо использовать на твердой и ровной поверхности. В случае необходимости расположите под домкратом твердую подкладку (ее высота не должна превышать 1 см).
- При работе с домкратом строго соблюдайте меры предосторожности.
- В случае наличия прицепа он должен быть отсоединен от автомобиля.
- Наблюдайте за автомобилем во время подъема. Если Вы чувствуете, что кузов автомобиля наклоняется, Вам следует прекратить подъем, выявить проблему и поднять автомобиль после ее устранения.

⚠ Предупреждения:

Неправильное использование домкрата может привести к серьезным повреждениям.

- Домкрат используется только для поднятия данного автомобиля. Не используйте домкрат для поднятия других тяжелых предметов или автомобилей.
- Не включайте двигатель по время подъема автомобиля с помощью домкрата, поскольку это может привести к аварии.
- При подъеме автомобиля с помощью домкрата помните, что ни одна часть вашего тела не должна находиться под автомобилем во избежание несчастного случая.
- Если Вам действительно нужно работать под автомобилем, Вы должны поместить под автомобиль подходящую страхующую опору.

Снятие спущенного колеса

- Когда автомобиль поднят на надлежащую высоту, используйте ключ для колесных болтов, чтобы выкрутить предварительно ослабленные колесные болты.
- Снимите спущенное колесо.

8. Действия при аварийных ситуациях

Установка запасного колеса

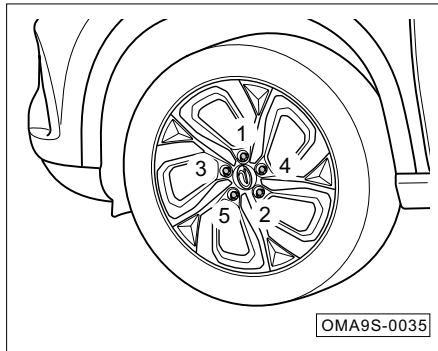

- Установите запасное колесо на автомобиль.
- Наживите все колесные болты и затяните их ключом для колесных болтов в том порядке, который указан на картинке цифрами от 1 до 5.
- Убедитесь, что вокруг автомобиля никого нет. После этого начните крутить рычаг домкрата в обратную сторону с помощью ключа для колесных болтов и опустите автомобиль.
- Используйте ключ для колесных болтов, чтобы полностью и крепко затянуть все колесные болты.
- Чтобы избежать шума от инструментов во время движения, необходимо поло-

жить их в ящик и надежно закрепить. Ящик для инструментов необходимо вернуть в изначальное место.

👁 Внимание!

После установки запасного колеса немедленно обратитесь в авторизованный дилерский центр GAC Motor для проверки момента затяжки болтов (он должен соответствовать 125 ± 10 Н·м). В ином случае во время движения болты могут расшататься, что может повлечь за собой ДТП.

⚠ Предупреждения:

- Резьба на колесных болтах и ступице должна быть чистой, чтобы болты легко поворачивались. На резьбе не должно быть масла и других жидкостей.
- Если во время замены колес обнаружится ржавчина на болтах или тугость в закручивании, необходимо заменить болты и прочистить резьбовое отверстие.
- Запасное колесо/замененная шина должны быть правильно установлены на место хранения запасного колеса.

8. Действия при аварийных ситуациях

8.5 Плавкие предохранители

Блок предохранителей под приборной панелью

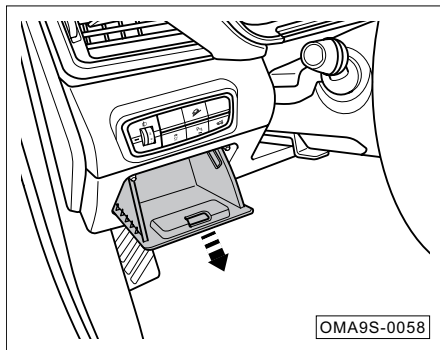

- Откройте ящик для хранения мелочей со стороны водителя в направлении, обозначенном стрелкой. Вы увидите блок предохранителей под приборной панелью.

Блок предохранителей моторного отсека

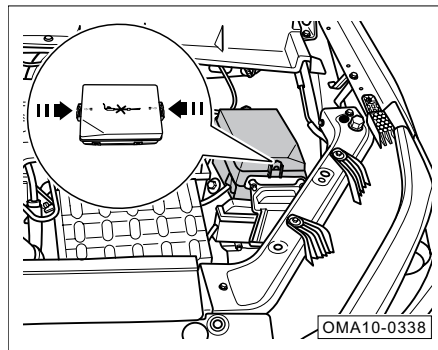

- Откройте капот автомобиля.
- В направлении, указанном стрелкой, нажмите на зажим, чтобы снять крышку блока предохранителей.
- Сняв крышку, Вы увидите блок предохранителей моторного отсека.

Замена предохранителя

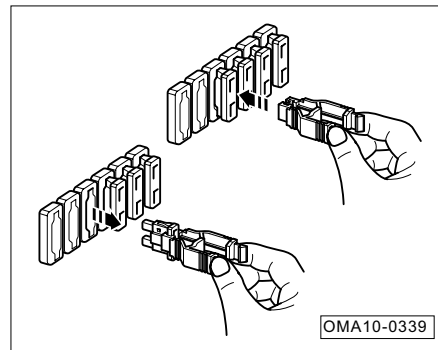

- Чтобы извлечь или установить предохранитель моторного отсека, используйте специальный съемник.

8. Действия при аварийных ситуациях

Перегорание предохранителя

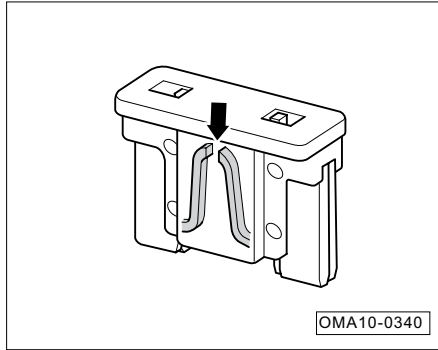

- Если предохранитель перегорел (в месте, указанном стрелкой), рекомендуется обратиться в авторизованный дилерский центр GAC Motor для замены предохранителя на новый такого же цвета и маркировки.

i Примечание

Некоторые электроприборы могут использовать по несколько предохранителей. И, наоборот, несколько электроприборов могут использовать один предохранитель.

👁 Внимание!

- Перед заменой предохранителя все электрооборудование должно быть выключено.
- При необходимости обратитесь в авторизованный дилерский центр GAC Motor для проведения замены предохранителя.

⚠ Предупреждения:

- Предохранители нельзя использовать повторно.
- Не используйте предохранители с номинальной величиной тока выше указанного значения. В противном случае он может повредить другие детали электрической системы.
- Использование неподходящих или отремонтированных предохранителей может привести к пожару или к причинению серьезного ущерба здоровью.
- Цвет и маркировка замененного предохранителя должны совпадать с оригинальными значениями.
- Никогда не заменяйте предохранитель посторонними предметами, проволокой, скрепками и т. д.
- Поддерживайте чистоту и сухость в блоке предохранителей.

8. Действия при аварийных ситуациях

8.5.1 Блок предохранителей под приборной панелью

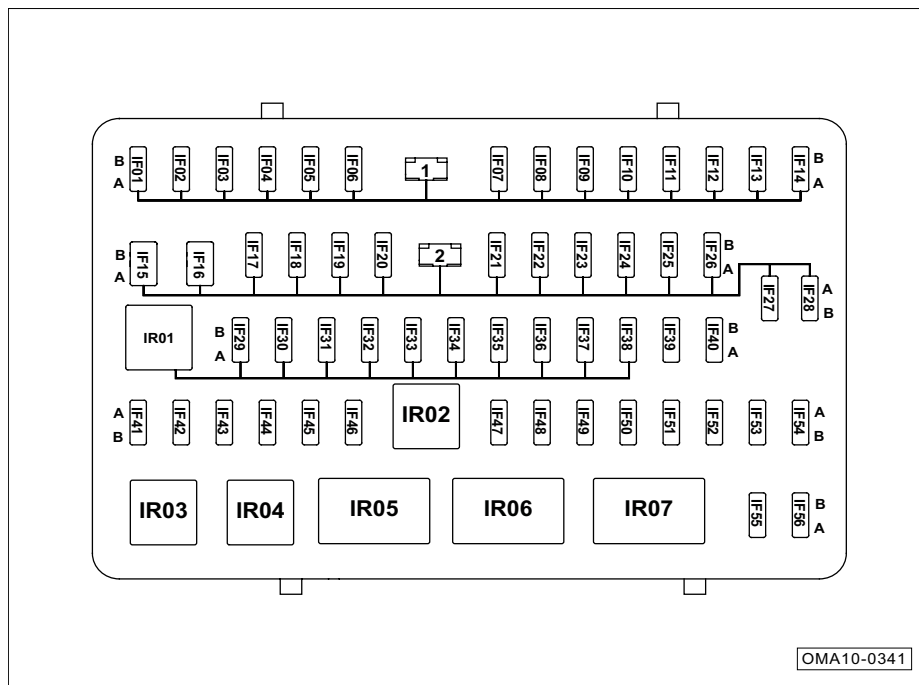

Изображение применимо не ко всем моделям автомобилей. Если Вам нужно проверить предохранитель, изучите фактическую комплектацию вашего автомобиля. Предохранители варьируются в зависимости от модели автомобиля.

8. Действия при аварийных ситуациях

Но-мер	Номи-нальное значение	Функция/деталь
IF01	20 А	Разъем А правого переднего сиденья (переключатель регулировки сиденья*)
IF02	20 А	Разъем А левого переднего сиденья (переключатель регулировки сиденья*, блок памяти настроек сидения/боковых зеркал заднего вида*, переключатель регулировки поясничной опоры*)
IF03	20 А	Блок управления люком с электроприводом*/блок управления панорамным люком*/солнцезащитный козырек люка с электроприводом*
IF04	—	—
IF05	20 А	Блок управления электрооборудованием кузова (подъемник правого переднего стекла)/электроподъемник правого переднего стекла
IF06	20 А	Электроподъемник левого переднего стекла
IF07	20 А	Блок управления электрооборудованием кузова (подъемник правого заднего стекла)/электроподъемник правого заднего стекла
IF08	20 А	Блок управления электрооборудованием кузова (подъемник левого заднего стекла)/электроподъемник левого заднего стекла
IF09	7,5 А	Модуль беспроводной зарядки смартфона
IF10	—	—
IF11	15 А	Блок управления электрооборудованием кузова (электромотор переднего и заднего стеклоочистителей)
IF12	10 А	Реле складывания боковых зеркал заднего вида*/реле включения боковых зеркал заднего вида*/блок памяти и управления сиденьями и боковыми зеркалами заднего вида*
IF13	—	—
IF14	—	—
IF15	30 А	Преобразователь DCDC

Но-мер	Номи-нальное значение	Функция/деталь
IF16	30 А	Преобразователь DCDC/распределительная коробка приборной панели
IF17	7,5 А	Диагностический разъем OBD
IF18	20 А	Блок управления электрооборудованием кузова (передние фары)
IF19	7,5 А	Блок управления сетевым шлюзом
IF20	—	—
IF21	10 А	Блок управления электрооборудованием кузова (указатели поворота)
IF22	—	—
IF23	7,5 А	Блок управления интеллектуальной системой бесключевого доступа и запуска двигателя (PEPS)*/замок зажигания
IF24	20 А	Блок управления электрооборудованием кузова (передние фары)
IF25	7,5 А	Центральный стоп-сигнал
IF26	20 А	Блок управления электрооборудованием кузова (дверные замки)
IF27	—	—
IF28	SHORT PIN	Перемычка
IF29	10 А	Блок управления подушками безопасности
IF30	7,5 А	1,5Т Блок управления двигателем/блок управления АКПП
IF31	7,5 А	Блок управления сетевым шлюзом/блок управления электрооборудованием кузова/блок управления интеллектуальной системой бесключевого доступа и запуска двигателя (PEPS)*/преобразователь DCDC
IF32	—	—
IF33	7,5 А	Датчик угловой скорости поворота рулевого колеса/блок управления электроусилителем рулевого управления/блок управления механизмом переключения передач*

8. Действия при аварийных ситуациях

Но-мер	Номи-нальное значение	Функция/деталь
IF34	7,5 A	Выключатель стоп-сигналов/электронный блок управления системой поддержания курсовой устойчивости и стояночного тормоза
IF35	7,5 A	Блок управления системой помощи при парковке задним ходом*/блок управления аудиосистемой/приборная панель/блок управления ГЛОНАСС/разъем А правого переднего сидения (блок вентиляции и обогрева сидения)*
IF36	—	—
IF37	7,5 A	Левая передняя комбинированная фара (электродвигатель регулировки высоты)/правая передняя комбинированная фара (электродвигатель регулировки высоты)/переключатель регулировки высоты фар
IF38	7,5 A	Датчик дождя и света/электронное антибликовое внутреннее зеркало заднего вида*/блок управления люком с электроприводом*/солнцезащитный козырек люка*панель управления кондиционером/блок управления кондиционером/левая группа переключателей приборной панели/передняя центральная панель управления
IF39	15 A	6АТ Блок управления коробкой передач
IF40	15 A	Блок управления аудиосистемой
IF41	7,5 A	Блок управления электрооборудованием кузова/блок управления интеллектуальной системой бесключевого доступа и запуска двигателя (PEPS)*
IF42	7,5 A	USB-порт для зарядки/блок беспроводной зарядки смартфона
IF43	25 A	Разъем электропитания 12V на правой стороне багажника
IF44	7,5 A	Блок памяти и управления сидениями и боковыми зеркалами заднего вида*/электронное антибликовое внутреннее зеркало заднего вида*/блок управления аудиосистемой/переключатель регулировки боковых зеркал заднего вида
IF45	25 A	Разъем электропитания 12V первого ряда

Но-мер	Номи-нальное значение	Функция/деталь
IF46	—	—
IF47	7,5 A	Реле вентилятора системы отопления/реле обогревателя стекла/блок управления интеллектуальной системой бесключевого доступа и запуска двигателя (PEPS)*
IF48	—	—
IF49	—	—
IF50	7,5 A	Блок управления бортовыми системами/блок управления интеллектуальной системой бесключевого доступа в автомобиль и пуска двигателя (PEPS)*/блок управления двигателем 1.5T/реле стартера 1
IF51	7,5 A	Основной блок управления системой контроля слепых зон*/дополнительный блок управления системой контроля слепых зон*
IF52	7,5 A	Контроллер ГЛОНАСС
IF53	7,5 A	Переключатель ручки левой передней двери/переключатель ручки правой передней двери
IF54	7,5 A	Блок управления электроприводом двери багажного отделения*/электронное затемнение салонного зеркала заднего вида*/выключатель закрытия двери багажника/блок управления кондиционером/блок управления стеклоподъемником левой передней двери
IF55	15 A	Блок управления бортовыми системами
IF56	7,5 A	Панель управления кондиционером/центральная панель управления/дисплей мультимедиа/приборная панель
IR01	—	Реле IG1
IR02	—	Реле IG2
IR03	—	—
IR04	—	—
IR05	—	Реле ACC
IR06	—	Реле складывания зеркал заднего вида*
IR07	—	Реле раскладывания зеркал заднего вида

8. Действия при аварийных ситуациях

8.5.2 Блок предохранителей в моторном отсеке

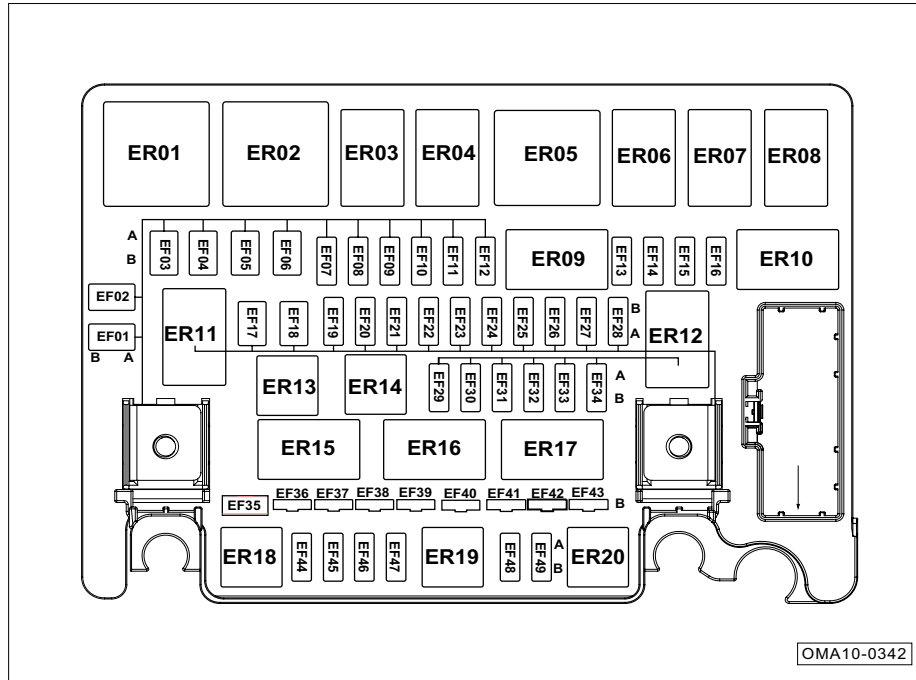

Изображение применимо не ко всем моделям автомобилей. Проверяйте используемый предохранитель в фактической комплектации. Предохранители варьируются в зависимости от модели автомобиля.

8. Действия при аварийных ситуациях

Номер	Номинальное значение	Функция/деталь
EF01	—	—
EF02	40А	Реле обогрева лобового стекла 2
EF03	40А	Реле обогрева лобового стекла 1
EF04	40А	Модуль управления электронной системой контроля курсовой устойчивости и стояночного тормоза
EF05	—	—
EF06	30 А	Блок управления электроприводом двери багажника
EF07	7,5 А	Компрессор кондиционера
EF08	—	—
EF09	—	—
EF10	20 А	Разъем А левого переднего сиденья (модуль обогрева сиденья)
EF11	20 А	Реле дальнего света
EF12	—	—
EF13	15 А	Левая передняя фара ближнего света
EF14	15 А	Правая передняя фара ближнего света
EF15	7,5 А	Блок управления двигателем 1.5Т/преобразователь напряжения DCDC АКПП
EF16	7,5 А	Левое зеркало заднего вида (обогрев)*/правое зеркало заднего вида (обогрев)*
EF17	—	—
EF18	40А	Реле АСС/переключатель зажигания/реле IG1
EF19	7,5 А	Реле ближнего света

Номер	Номинальное значение	Функция/деталь
EF20	—	—
EF21	—	—
EF22	—	—
EF23	20 А	Реле топливного насоса
EF24	25 А	Реле стеклоочистителя/реле регулировки скорости стеклоочистителя
EF25	7,5 А	Выключатель стоп-сигнала/блок управления двигателем 1.5Т/главное реле/реле стартера 1/реле стартера 2/
EF26	15 А	Реле клаксона
EF27	—	—
EF28	—	—
EF29	—	—
EF30	10 А	Распредвал ГРМ (впуск)/распредвал системы изменения фаз ГРМ (выпуск)/клапан сброса давления наддува/электромагнитный клапан угольного фильтра/дрессельная заслонка
EF31	10 А	Реле компрессора кондиционера/передний датчик кислорода/задний датчик кислорода
EF32	15 А	Блок управления двигателем 1.5Т/датчик положения сцепления*/реле стартера 1/реле стартера 2
EF33	15 А	Катушка зажигания 1/катушка зажигания 2/катушка зажигания 3/катушка зажигания 4

8. Действия при аварийных ситуациях

Номер	Номинальное значение	Функция/деталь
EF34	10 А	Реле электрического вентилятора/реле топливного насоса/форсунка 1/форсунка 2/форсунка 3/форсунка 4
EF35	80А	Блок управления электроусилителем руля
EF36	40А	Блок предохранителей под приборной панелью
EF37	40А	Реле нагнетателя
EF38	40А	Модуль управления электронной системой контроля курсовой устойчивости и стояночного тормоза
EF39	40А	Реле обогревателя заднего стекла
EF40	150А	Главный предохранитель
EF41	30 А	Реле стартера 1/переключатель зажигания/реле IG2
EF42	—	—
EF43	50А	Блок предохранителей под приборной панелью
EF44	—	—
EF45	—	—
EF46	—	—
EF47	—	—
EF48	—	—
EF49	—	—
ER01	—	Реле нагнетателя
ER02	—	—
ER03	—	Реле топливного насоса
ER04	—	—

Номер	Номинальное значение	Функция/деталь
ER05	—	Реле электрического вентилятора
ER06	—	Реле регулировки скорости стеклоочистителя
ER07	—	Реле стеклоочистителя
ER08	—	Реле дальнего света
ER09	—	Реле обогревателя заднего стекла
ER10	—	—
ER11	—	Реле ближнего света
ER12	—	Главное реле
ER13	—	Реле компрессора кондиционера
ER14	—	—
ER15	—	Реле стартера 1
ER16	—	Реле стартера 2
ER17	—	—
ER18	—	—
ER19	—	Реле клаксона
ER20	—	—

8. Действия при аварийных ситуациях

8.5.3 Реле обогрева лобового стекла

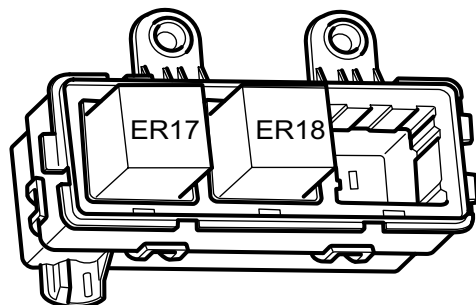

OMA92-0097

Изображение применимо не ко всем моделям автомобилей. Проверьте используемый предохранитель в фактической комплектации. Предохранители варьируются в зависимости от модели автомобиля.

Номер	Номинальное значение	Функция/деталь
ER17	—	Реле обогрева лобового стекла 1
ER18	—	Реле обогрева лобового стекла 2

8. Действия при аварийных ситуациях

8.6 Аварийный запуск двигателя

Соединительные кабели для вспомогательного запуска от внешнего источника

В случае невозможности запуска двигателя из-за низкого заряда аккумулятора можно запустить двигатель, подключив аккумулятор другого автомобиля через соединительные кабели.

Внимание!

Убедитесь, что зажим соединительного кабеля не соприкасается с посторонними металлическими предметами.

Предупреждения:

- Моторный отсек — зона повышенной опасности. Неправильное выполнение операций может привести к несчастным случаям и травмам.
- Перед проведением работ с аккумулятором необходимо внимательно прочитать и соблюдать соответствующие правила.

При соединении двух автомобильных аккумуляторов сначала соедините плюсовые клеммы аккумуляторов, затем минусовые.

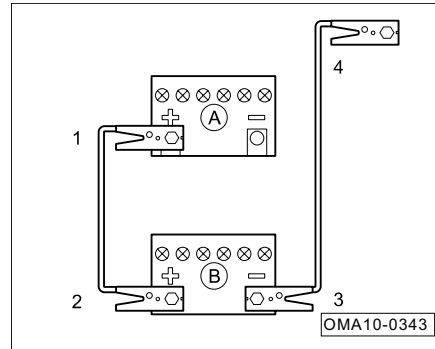

- Переключите замок зажигания в положение «OFF».
- Подсоедините ① конец красного кабеля к плюсовой клемме (+) разряженного аккумулятора «А», а другой конец ② к плюсовой клемме (+) питающего аккумулятора «В».
- Подсоедините ③ конец черного кабеля к минусовой клемме (-) питающего аккумулятора «В», а другой конец ④ к блоку цилиндров двигателя автомоби-

ля с разряженным аккумулятором «А» или к металлическим деталям, которые привинчены к блоку цилиндров.

Внимание!

Расположите соединительный кабель надлежащим образом, чтобы избежать контакта кабеля с движущимися частями двигателя.

- Запустите двигатель автомобиля с питающим аккумулятором и оставьте работать на холостых оборотах. Затем запустите двигатель автомобиля с разряженным аккумулятором. Дождитесь плавной работы двигателя.

8. Действия при аварийных ситуациях

Предупреждения:

- Перед снятием соединительного кабеля убедитесь, что фары выключены.
- Включите вентилятор и обогреватель заднего стекла автомобиля с низким уровнем заряда батареи, чтобы уменьшить пик напряжения, возникающий при снятии соединительного кабеля.
- При работающем двигателе в обратном порядке отсоедините соединительный кабель.

Предупреждения:

Неправильное использование соединительного кабеля может привести к взрыву аккумулятора и к серьезным травмам.

- Напряжение обоих аккумуляторов должно быть равнозначным, а емкость — максимально схожей. В противном случае это может привести к взрыву.
- Не допускайте контакта аккумулятора с открытым пламенем, что может привести к взрыву.
- Не допускается подключение кабеля с минусовой клеммы питающего аккумулятора непосредственно к минусовой клемме разряженного аккумулятора. Не допускается расположение рядом с аккумулятором предметов со статическим электричеством. Горючие газы, создаваемые аккумулятором, могут быть воспламенены искрой, что приведет к взрыву.
- Не допускается подключение кабеля с минусовой клеммы к компонентам топливной системы или тормозному трубопроводу. При работе с аккумулятором не следует близко наклоняться к нему во избежание химического ожога брызгами электролита.

8. Действия при аварийных ситуациях

8.7 Буксировка автомобиля

В случае необходимости буксировки автомобиля буксировка должна выполняться сервисным центром GAC Motor или компанией, оказывающей профессиональные услуги по буксировке транспортных средств.

Рекомендуется буксировка на эвакуаторе с платформой. Если это невозможно, то в зависимости от обстоятельств также допускается буксировка автомобиля с поднятыми колесами.

Буксировка методом полной погрузки автомобиля на эвакуатор с платформой

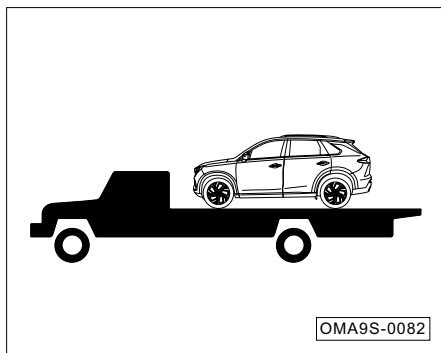

Буксировка автомобиля с поднятыми передними колесами

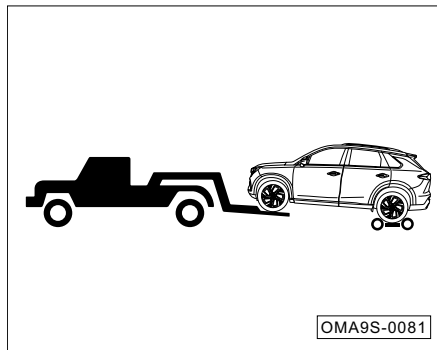

- Под задние колеса необходимо установить буксировочную тележку.

Буксировка автомобиля с поднятыми задними колесами

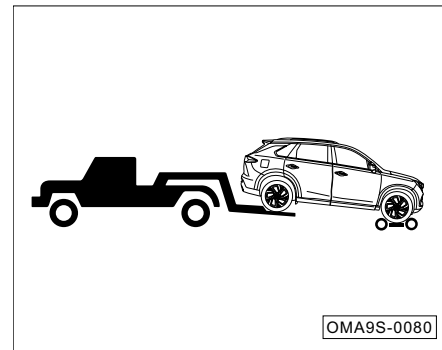

- Под передние колеса необходимо установить буксировочную тележку.

8. Действия при аварийных ситуациях

Аварийная буксировка

В случае чрезвычайной ситуации, если невозможно найти эвакуатор, можно закрепить буксировочный трос или цепь к буксирной проушине для кратковременной буксировки транспортного средства. Данный метод применим только для буксировки на низкой скорости на короткие расстояния по ровному твердому дорожному покрытию.

Предупреждения:

Аварийная буксировка должна производиться на низкой скорости, чтобы избежать резкого воздействия. Буксировка с приложением чрезмерного усилия может повредить автомобиль.

Установка буксировочной проушины

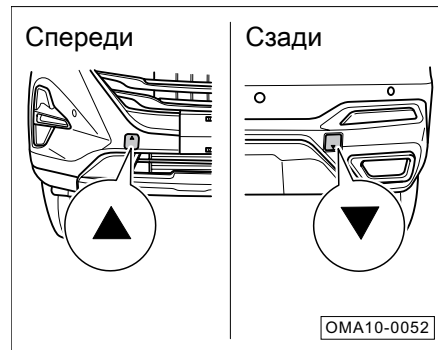

- Достаньте буксировочную проушину и балонный ключ из ящика для инструментов в багажном отделении.
- Слегка надавите пальцем на треугольник на крышке под буксировочную проушину, чтобы крышка поднялась. Затем снимите ее.

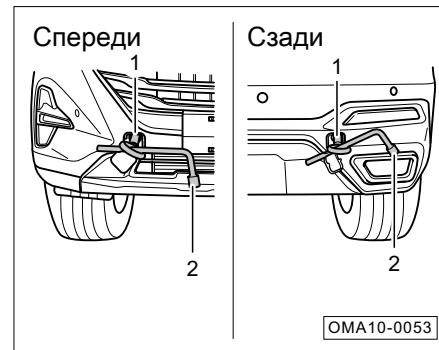

- Вкрутите буксировочную проушину ① по часовой стрелке в резьбовое отверстие.
- Вставьте балонный ключ ② в круглое отверстие буксировочной проушины и поворачивайте его по часовой стрелке, чтобы надежно закрутить буксировочную проушину до упора.

8. Действия при аварийных ситуациях

Меры предосторожности при буксировке автомобиля

Перед проведением аварийной буксировки автомобиля обязательно выполнение следующих действий:

- Буксирующие и буксируемые транспортные средства должны включить аварийные сигналы и следовать требованиям локальных правил дорожного движения.
- Буксировочная проушина должна быть надежно зафиксирована в резьбовом отверстии. В противном случае во время буксировки буксировочную проушину может вырвать из резьбового отверстия.
- Переведите рычаг селектора на буксируемом автомобиле в положение «N» (для моделей с автоматической коробкой передач) или на нейтральную передачу (для моделей с механической коробкой передач).
- Переключите замок зажигания буксируемого автомобиля в положение «ON». Поверните руль из стороны в сторону, чтобы убедиться, что руль вращается.

Во время аварийной буксировки автомобиля обязательно выполнение следующих действий:

- Начните движение медленно пока буксировочный трос не натянется. Затем можно медленно увеличивать скорость.
- Движение должно быть плавным без резкого ускорения, замедления или быстрого прохождения поворотов.
- При буксировке транспортного средства буксируемый автомобиль должен начать торможение раньше обычного, но нажатие на педаль тормоза должно быть плавным.
- Во время буксировки буксировочный трос должен всегда находиться в натянутом состоянии.

8. Действия при аварийных ситуациях

8.8 Что делать, если автомобиль застрял

Если автомобиль застрял на рыхлом покрытии, например песок, грязь или снег, можно выполнить следующие действия:

1. Осмотрите область спереди и сзади автомобиля, чтобы убедиться в отсутствии препятствий.
2. Поворачивайте рулевое колесо влево и вправо, чтобы расчистить область вокруг передних колес и избавиться от налипших на шины грязи, снега или песка.
3. Подложите под колеса вспомогательные материалы: деревянные блоки, камни и т. п., чтобы увеличить силу сцепления.
4. Заведите автомобиль и попробуйте аккуратно выехать плавно набирая скорость.
5. Если после нескольких попыток выехать не получается, следует вызвать буксир.

i Примечание

Можно попробовать выехать, совместив ускорение с толканием автомобиля людьми вперед и назад.

В данном руководстве представлены конфигурация, функции, эксплуатационные характеристики и схемы для модели серийного автомобиля GAC Motor, которая производится в разных комплектациях. При имеющемся разрешении на печать содержание считается действительным. При этом фактическая конфигурация и функции поставляемого автомобиля могут отличаться от представленных тут. Если наблюдается существенная разница между представленной здесь схемой и конфигурацией поставленного автомобиля, то фактический продукт (реальный автомобиль) имеет преимущественную силу.

GAC Motor (Hangzhou) Co., Ltd. оставляет за собой право изменять, дополнять или аннулировать содержание и технические характеристики в данном руководстве без предварительного уведомления.

Авторское право на данное руководство принадлежит GAC Motor (Hangzhou) Co., Ltd. Запрещается частичное или полное копирование, перепечатка данного руководства без письменного согласия GAC Motor (Hangzhou) Co., Ltd.